

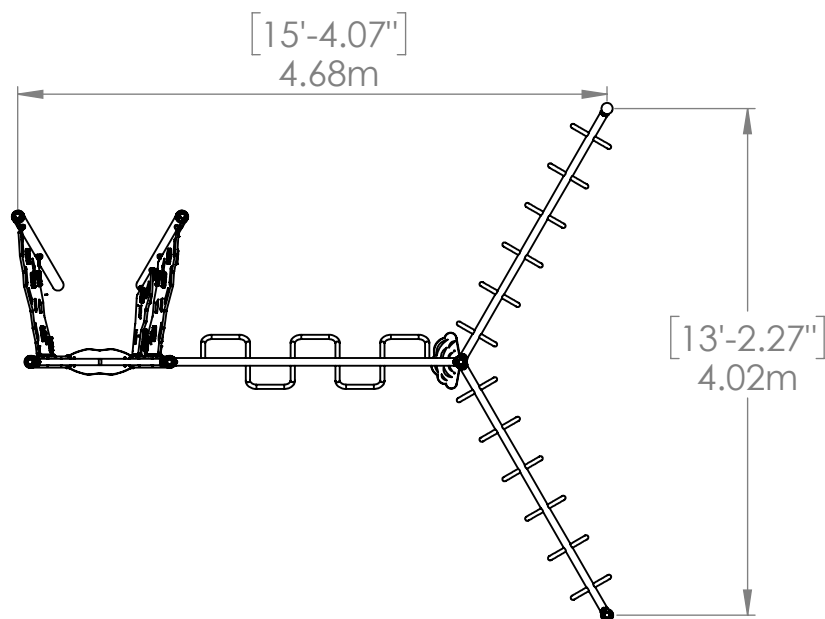

23 ch. Boom Lane, Unit/Unité E Industrial
 Park/Parc industriel Atholville, New/Nouveau-
 Brunswick Canada, E3N 4E8
 Tel/tél. : 1-888-212-1411/Fax/télé. : 1-888-
 789-0987 www.kangoroo.com

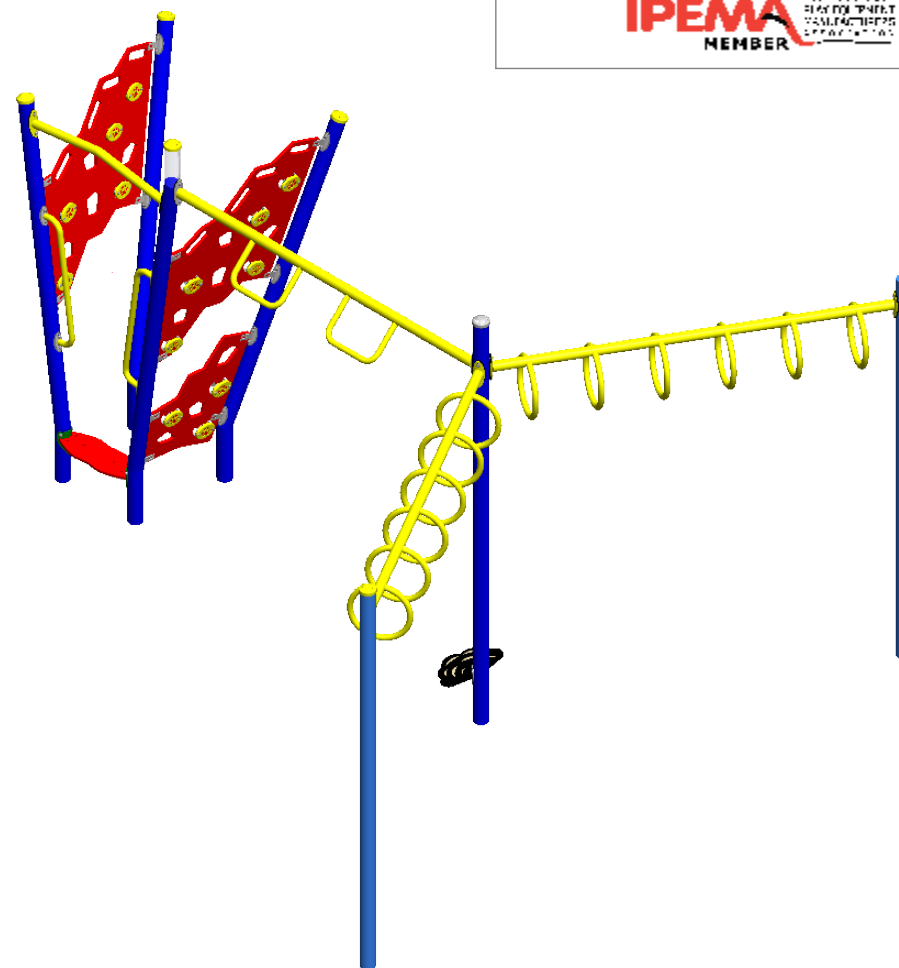
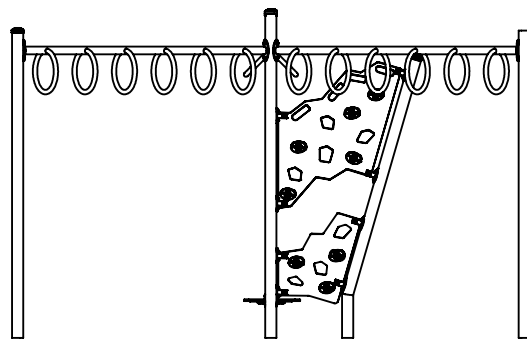

kup-164

Min. Protective Surface Required / Surface de protection min. requise
 7.2m (23'-8") x 8.3m (27'-3")

Equipment Dimensions / Dimensions de l'équipement :
 m ("-) x m ("-))

Approval date: 2022-05-13

CAN/CSA-Z614

Recommended Ages / Âges recommandés :
 5 years to 12 years/ 5 ans to 12 ans

Capacity / Peut accueillir : up to 15 children / Jusqu'à 15 enfants

Rev: 00

Initial: A.K

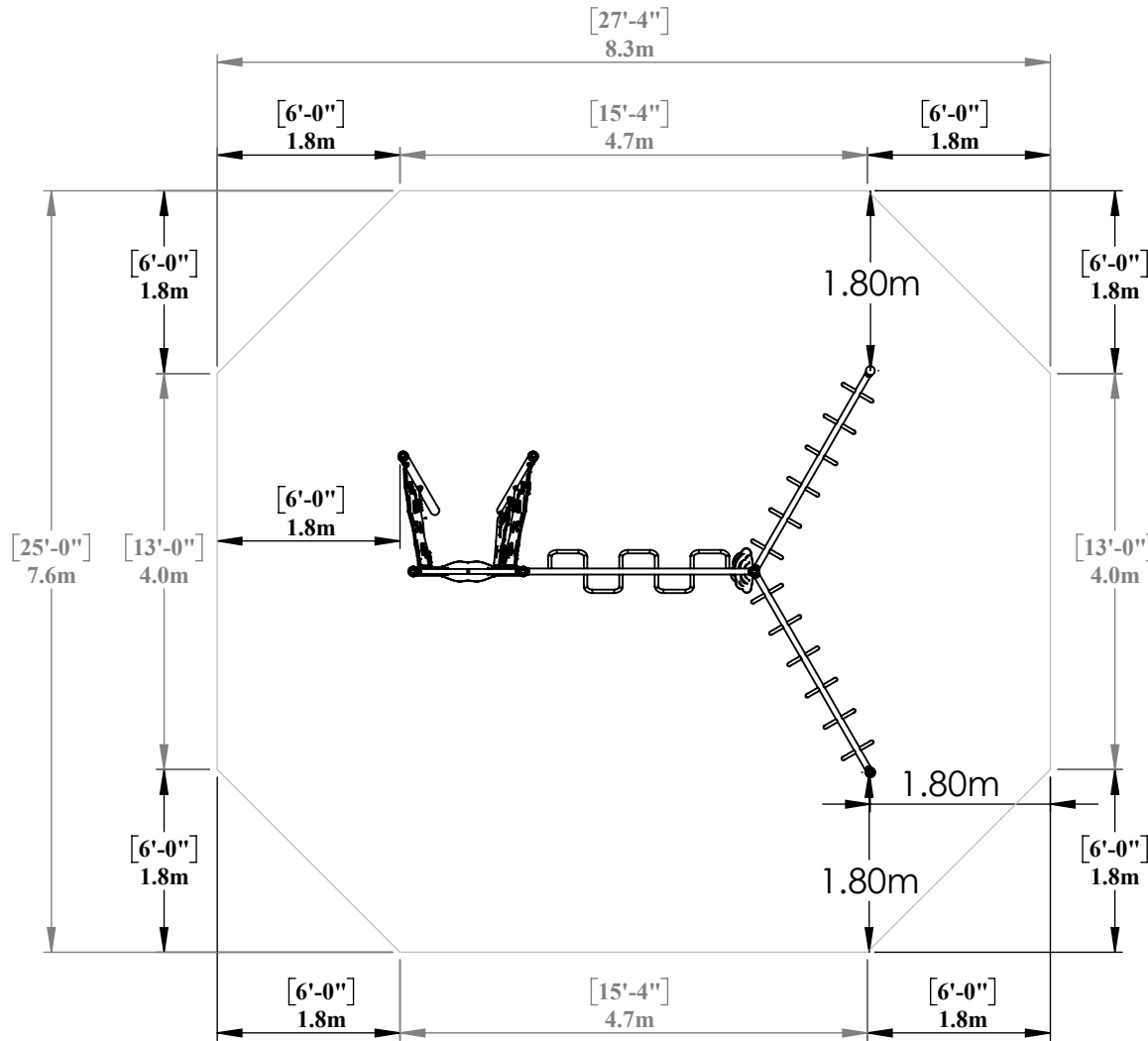

ZONE DE PROTECTION:

Chaque équipement doit avoir une zone de protection constituée d'une surface sans obstacle qui se prolonge dans toutes les directions à partir du périmètre de l'équipement. Cette zone doit contenir un revêtement de surface (gravillon, sable, etc...) avec une capacité d'amortissement selon les normes CSA-Z614. Sauf avis contraire.

Zone de protection minimum requise:

- 7.7 m (25'-2")
- x
- 8.3 m (27'-3")
- Surface: 63.9 sq. m (687.8 sq. ft.)
- Perimeter: 32 m (105'-0")

PROTECTIVE SURFACING ZONE :

Each equipment shall have a protective surfacing zone that consist of obstacle-free surfacing surrounding the equipment. This zone shall contain shock absorbing material (pea gravel, sand, etc...) that comply with CSA-Z614. Unless noted otherwise.

Minimum Protective Surfacing Zone required:

- 7.7 m (25'-2")
- x
- 8.3 m (27'-3")
- Surface: 63.9 sq. m (687.8 sq. ft.)
- Perimeter: 32 m (105'-0")

MÉTHODES D'INSTALLATION

①

DANS LE BÉTON:

- Quantité de Sonotube de 12" Ø x 12' : 2
- Quantité de Sonotube de 12" Ø x 16' : 1

Béton:
- 0.55 m.cu.
(0.7 vge.cu.)



INSTALLATION METHODS

①

CONCRETE

- Quantity of sonotube of 12"Øx12':2
- Quantité de Sonotube de 12" Ø x 16' : 1

CONCRETE
-0.55 cu.m.
(0.7cu.yd.)



②

SYSTÈME AUTO-PORTANT:

Qté charpentes: n/a

Béton :
- 0 m. cu.
(0 vge cu.)



②

FREE-STANDING SYSTEM:

Frame QTY: n/a

Concrete:
- 0 cu. m.
-(0 cu. yd.)



Attention :

AIRE DE CIRCULATION LIBRE:

Aire dégagée d'obstacle qui se prolonge sur au moins 1.8m (70.87") au delà de la zone de protection. Voir dessin pour les détails.



Warning:

NO-ENCROACHMENT ZONE:

Obstacle-free zone extending at least 1.8m (70.87") beyond the protective surfacing zone. See drawing for details.



kup-164

Min. Protective Surface Required / Surface de protection min. requise
7.7 m (25'-2") x 8.3 m (27'-3")

CAN/CSA-Z614

Recommended Ages / Âges recommandés :
5 Years to 12 years old / 5 ans à 12 ans

Capacity / Peut accueillir : up to
15 children / Jusqu'à 15 enfants

Fall Height /
Hauteur de chute:
2.2 m (7'-6")

Approval date: 13-05-2022
Rev: 00
Initial: AK