



23 ch. Boom Lane, Unit/Unité E Industrial
Park/Parc industriel Atholville, New/Nouveau-
Brunswick Canada, E3N 4E8
Tel/tél. : 1-888-212-1411/Fax/télé. : 1-888-
789-0987 www.kangaroo.com



Colors / Couleurs

Post / Poteaux: Black

2 colors panel / Panneaux 2 couleurs :

RED & YELLOW

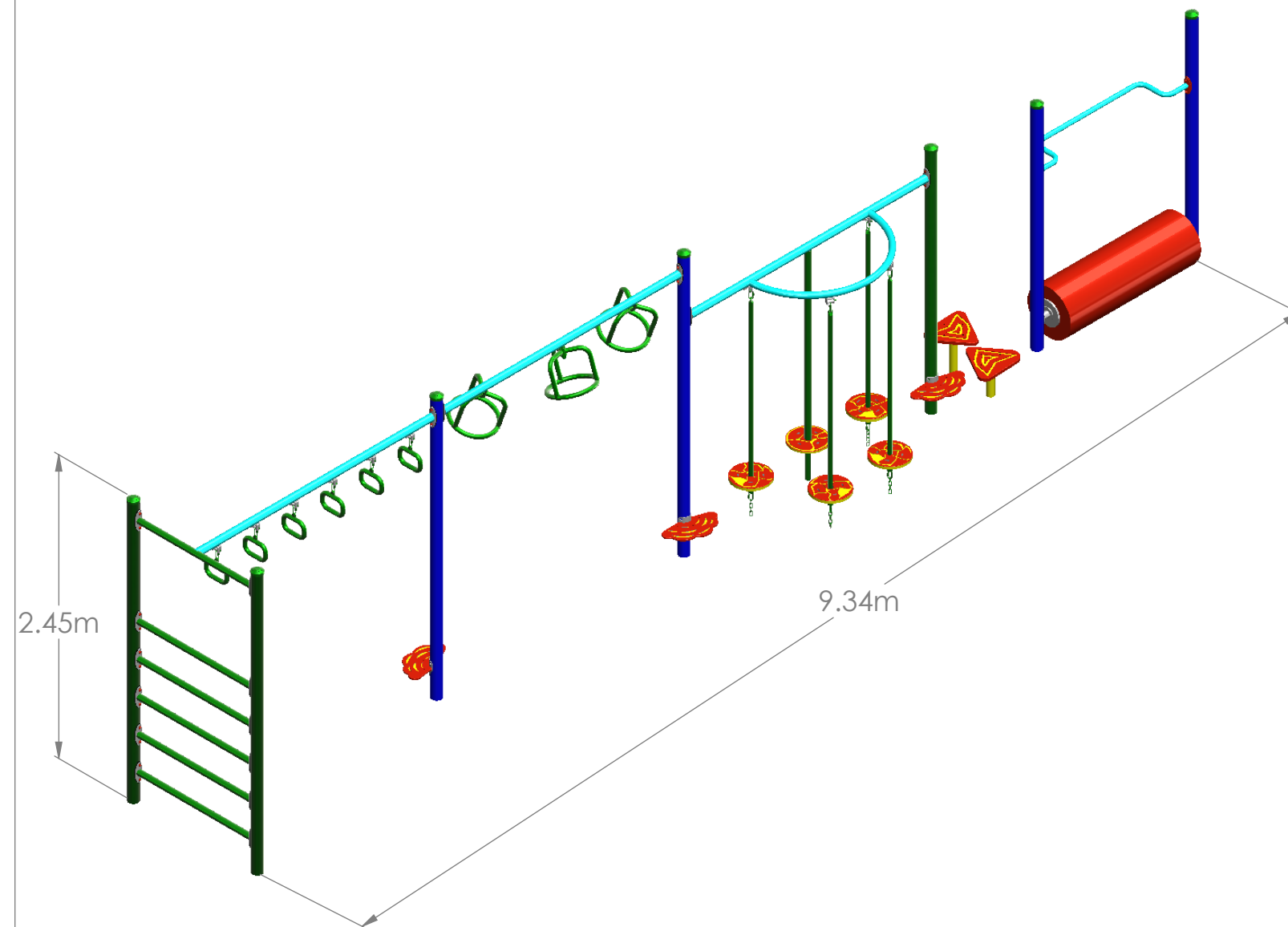

KUP-155

Min. Protective Surface Required / Surface de protection min. requise
13m (42'7") x 4.8m (15'8")

Equipment Dimensions / Dimensions de l'équipement :
2.4m (7' 9") x 1.2m (4')

Approval date: 27-10-20

Rev: 00

Initial: AK

CAN/CSA-Z614

Recommended Ages / Âges recommandés :
5 years to 12 years

Capacity / Peut accueillir : up to 30 children / Jusqu'à 30 enfants



23 ch. Boom Lane, Unit/Unité E Industrial
 Park/Parc industriel Atholville, New/Nouveau-
 Brunswick Canada, E3N 4E8
 Tel/tél. : 1-888-212-1411/Fax/télé. : 1-888-
 789-0987 www.kangoroo.com



Colors / Couleurs

Post / Poteaux: Black

2 colors panel / Panneaux 2 couleurs :

RED & YELLOW

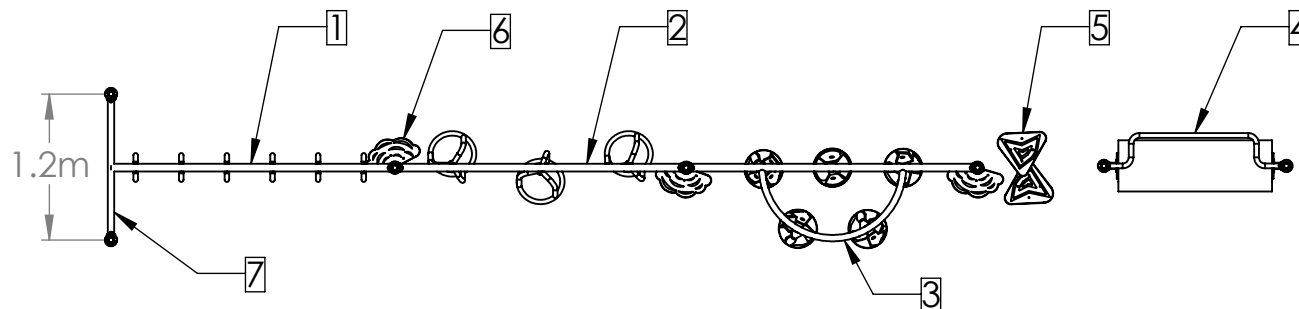
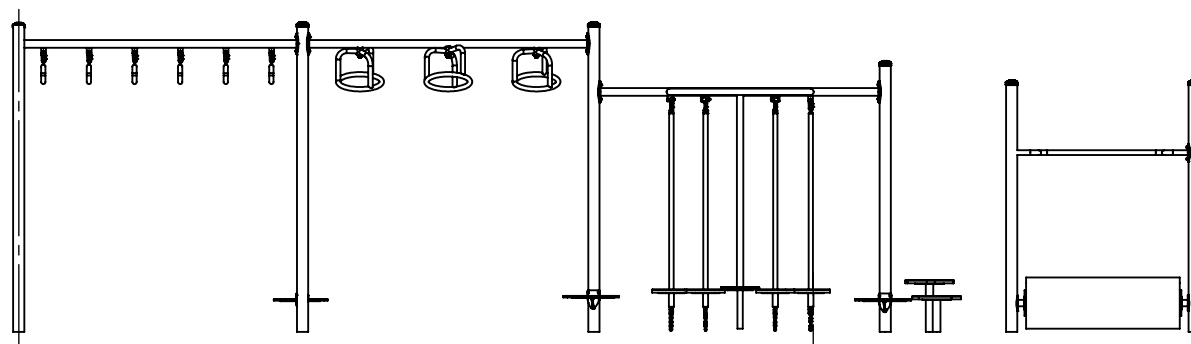

ITEM	QTY	DESCRIPTION	PART
1	1	SLIM LINE RING LADDER	SL-302
2	1	SLIM LINE TWIST LADDER	SS-337
3	1	FLOATING STONES	SL-312M3
4	1	LOGROLL	A-507
5	2	STEPS	SS-315
6	3	POST POD	POST-PD
7	5	RAILING	R13P

KUP-155

Min. Protective Surface Required / Surface de protection min. requise
 13m (42'7") x 4.8m (15'8")

Equipment Dimensions / Dimensions de l'équipement :
 2.4m (7' 9") x 1.2m (4')

Approval date: 27-10-20

Rev: 00

Initial: AK

CAN/CSA-Z614

Recommended Ages / Âges recommandés :
 5 years to 12 years

Capacity / Peut accueillir : up to 30 children / Jusqu'à 30 enfants



23 ch. Boom Lane, Unit/Unité E Industrial Park/Parc industriel
 Atholville, New/Nouveau-Brunswick Canada, E3N 4E8
 Tel/tél. : 1-888-212-1411/Fax/télé. : 1-888-789-0987
 www.kangoroo.com

PROTECTIVE SURFACING

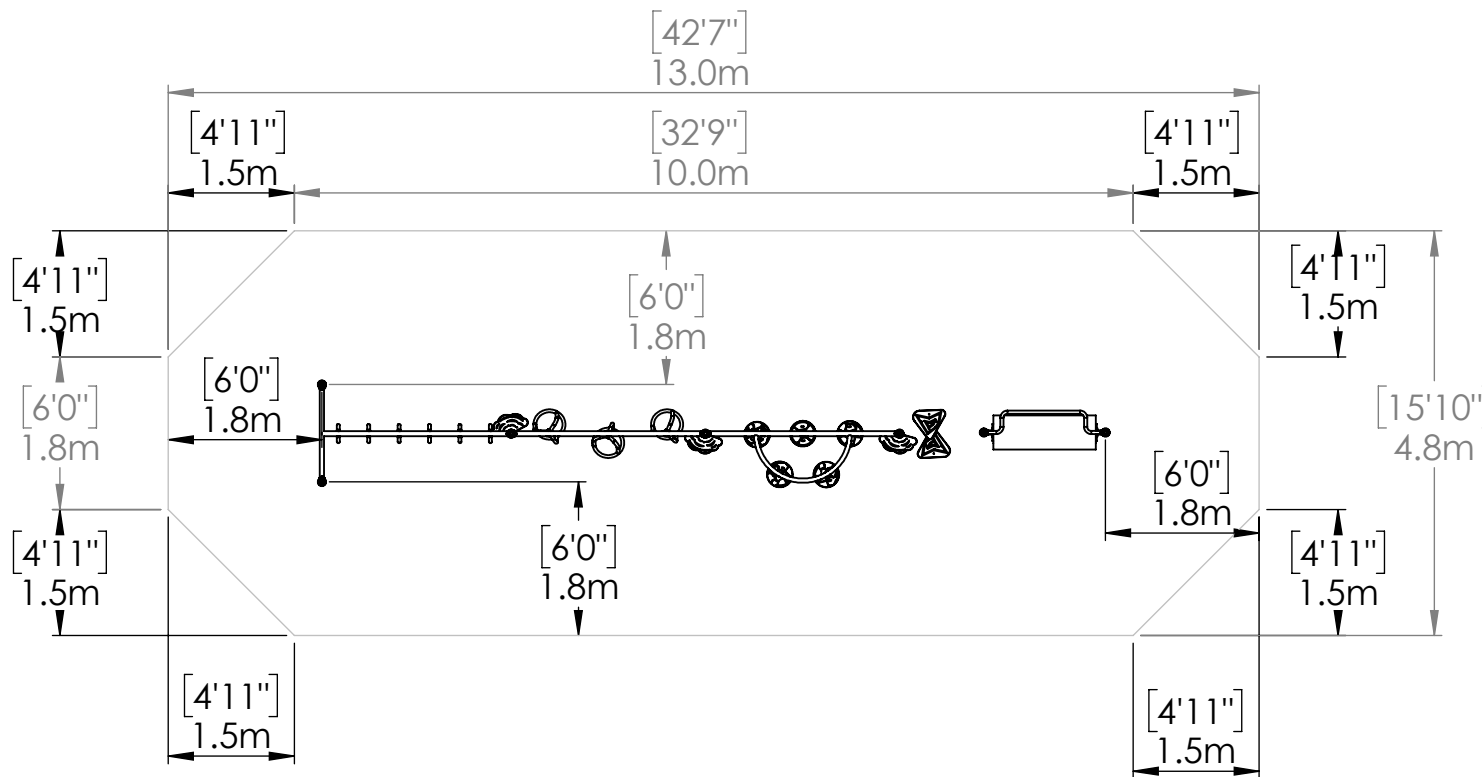

PLATFORM HEIGHTS
 HAUTEURS DE PLATEFORME
 12" = 305MM 24" = 609MM
 36" = 915MM 48" = 1219MM
 60" = 1524MM 72" = 1829MM
 84" = 2134MM 96" = 2438MM



ZONE DE PROTECTION:
 Chaque équipement doit avoir une zone de protection constituée d'une surface sans obstacle qui se prolonge dans toutes les directions à partir du périmètre de l'équipement. Cette zone doit contenir un revêtement de surface (gravillon, sable, etc...) avec une capacité d'amortissement selon les normes CSA-Z614.
 Sauf avis contraire.
 Zone de protection minimum requise:
 13m (42'-7")
 x
 4.8m (15'-8")
 - Surface: 62.4 sq. m (672 sq. ft.)
 - Perimeter: 35.6 m (116'-8")

PROTECTIVE SURFACING ZONE :
 Each equipment shall have a protective surfacing zone that consists of obstacle-free surfacing surrounding the equipment. This zone shall contain shock absorbing material (pea gravel, sand, etc...) that comply with CSA-Z614. Unless noted otherwise.
 Minimum Protective Surfacing Zone required:
 13m (42'-7")
 x
 4.8m (15'-8")
 - Surface: 62.4 sq. m (672 sq. ft.)
 - Perimeter: 35.6 m (116'-8")

MÉTHODES D'INSTALLATION
 ①
DANS LE BÉTON:
 - Quantité de Sonotube de 12" Ø x 12' : 3
 Béton:
 - 0.9m.cu. (1.0vge.cu.)

INSTALLATION METHODS
 ①
CONCRETE
 -Quantity of sonotube of 12"Øx12':3
CONCRETE
 -0.9 cu.m. (1.0cu.yd.)

②
SYSTÈME AUTO-PORTANT:
Qté charpentes: 0
 Béton :
 - 0 m. cu. (0 vge cu.)

②
FREE-STANDING SYSTEM:
Frame QTY: 0
 Concrete:
 - 0.0 cu. m. (0 cu. yd.)

Attention :
AIRE DE CIRCULATION LIBRE:
 Aire dégagée d'obstacle qui se prolonge sur au moins 1.8m (70.87") au delà de la zone de protection. Voir dessin pour les détails.

Warning:
NO-ENCROACHMENT ZONE:
 Obstacle-free zone extending at least 1.8m (70.87") beyond the protective surfacing zone. See drawing for details.

KUP-155	Min. Protective Surface Required / Surface de protection min. requise 13m (42'-7") x 4.8m (15'-8")	Equipment Dimensions / Dimensions de l'équipement : 2.4m (7'-9") x 1.2m (4'-0")	Fall Height / Hauteur de chute: 2.4 m (7'-9")	Approval date: 26-08-20 Rev: 00 Initial: AK
CAN/CSA-Z614	Recommended Ages / Âges recommandés : 18 months to 12 years old / 18 mois à 12 ans	Capacity / Peut accueillir : up to 30 children / Jusqu'à 30 enfants		