

23 ch. Boom Lane, Unit/Unité E
 Industrial Park/Parc industriel
 Atholville, New/Nouveau-Brunswick
 Canada, E3N 4E8
 Tel/tél. : 1-888-212-1411/Fax/télec. : 1-888-789-0987
 contact@kangoroo.com / www.kangoroo.com

Colors / Couleurs

Post / Poteaux: Burgundy/Bourgogne
 Accent Color / Couleur complémentaire:
 Green/Vert
 1 Color panel / Panneaux 1 couleur: NA
 2 colors panel / Panneaux 2 couleurs :
 Green & Tan/Vert et beige
 Slide / Glissoire: Tan/Beige
 Plastic Climbers / Grimpeur Plastique:
 NA
 Cable / Cable : NA
 Roof / Toît : NA

Kroll-155	Min. Protective Surface Required / Surface de protection min. requise : 9.6 m (31'-8") x 9.5 m (31'-4")	Equipment Dimensions / Dimensions de l'équipement : 6.0 m (19'-8") x 5.9 m (19'-4")	Approval date: 03/07/2014 Rev: 00 Initial: TLG
CAN/CSA-Z614-xx xx: Last Edition Published/ Dernière édition publiée	Recommended Ages / Âges recommandés : 5 to 12 years old / 5 à 12 ans	Capacity / Peut accueillir : up to 30 children / Jusqu'à 30 enfants	



23 ch. Boom Lane, Unit/Unité E
 Industrial Park/Parc industriel
 Atholville, New/Nouveau-Brunswick
 Canada, E3N 4E8
 Tel/tél. : 1-888-212-1411/Fax/télé. : 1-888-789-0987
 go@kangaroo.com / www.kangaroo.com

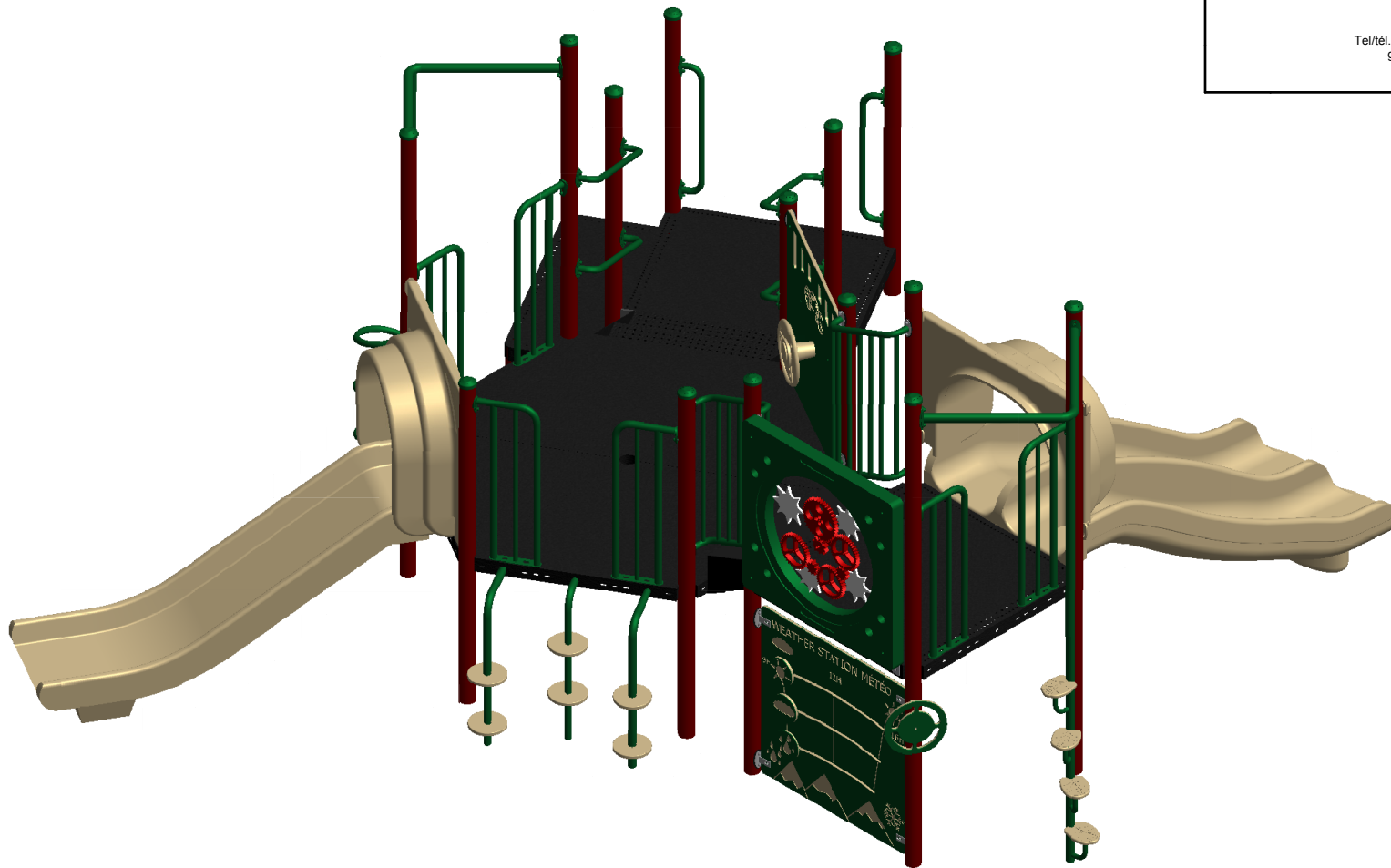

Kroll-155	Min. Protective Surface Required / Surface de protection min. requise : 9.6 m (31'-8") x 9.5 m (31'-4")	Equipment Dimensions / Dimensions de l'équipement : 6.0 m (19'-8") x 5.9 m (19'-4")	Approval date: 03/07/2014 Rev: 00 Initial: TLG
CAN/CSA-Z614-xx xx: Last Edition Published/ Dernière édition publiée	Recommended Ages / Âges recommandés : 5 to 12 years old / 5 à 12 ans	Capacity / Peut accueillir : up to 30 children / Jusqu'à 30 enfants	



23 ch. Boom Lane, Unit/Unité E
 Industrial Park/Parc industriel
 Atholville, New/Novveau-Brunswick
 Canada, E3N 4E8
 Tel/tél. : 1-888-212-1411/Fax/télééc. : 1-888-789-0987
 go@kangaroo.com / www.kangaroo.com

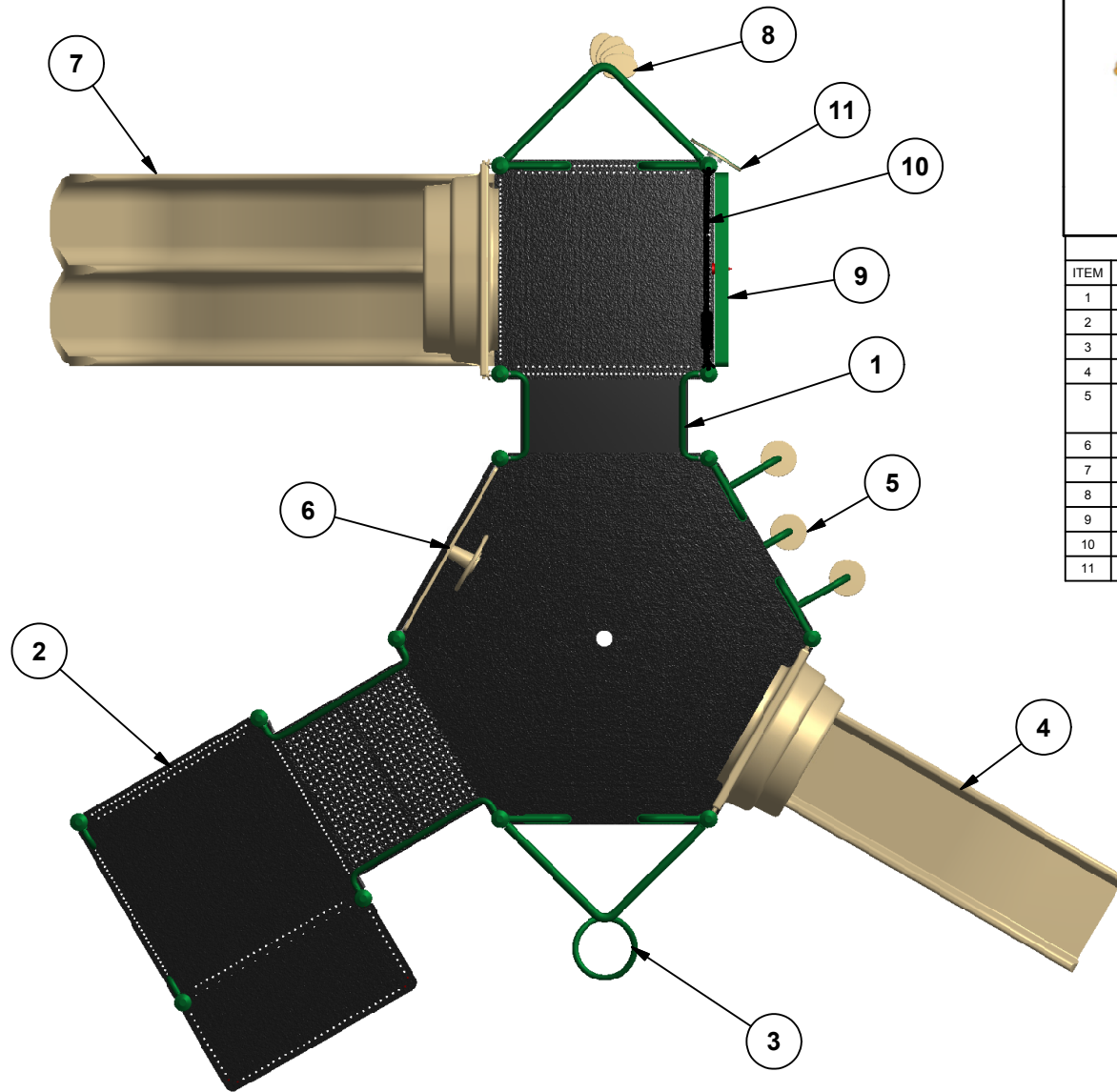

Legend / Légende

ITEM	QTY	Description	PART # / # PIECE
1	1	Transfer Stairs 12"/ Marches de transfer 12"	TRS-STAIR-12
2	1	Transfer Station 36"/Marches accessibles 36"	TRANST-36
3	1	Spiral Climber 36" / Grimpeur Spiral 36"	FS-SPR-CL-36
4	1	Double Wall Slide 36"/Glissoire simple 36"	3DWFS
5	1	Pommel Climber 36"/ Grimpeur à pommeaux 36"	FS-POM-CL-36
6	1	Kg Car Panel / Panneau auto Kg	KG-CAR
7	1	Triple Rail Slide 48" / Glissoire double 48"	4TRS
8	1	Leafy Pole 48"/Grimpeur de feuille 48"	FS-LF-PL-48
9	1	Gear Panel / Panneau engrenage	AC-GEAR
10	1	KG Weather Station / Panneau météo KG	KG-WTHR
11	1	KG Steering Wheel/ Volant KG	KG-WHEEL

Kroll-155

Min. Protective Surface Required / Surface de protection min. requise :
 9.6 m (31'-8") x 9.5 m (31'-4")

Equipment Dimensions / Dimensions de l'équipement :
 6.0 m (19'-8") x 5.9 m (19'-4")

Approval date: 03/07/2014

Rev: 00

Initial: TLG

CAN/CSA-Z614-xx
 xx: Last Edition Published/
 Dernière édition publiée

Recommended Ages / Âges recommandés :
 5 to 12 years old / 5 à 12 ans

Capacity / Peut accueillir :
 up to 30 children / Jusqu'à 30 enfants





23 ch. Boom Lane, Unit/Unité E, Industrial Park/Parc industriel
 Atholville, New/Nouveau-Brunswick
 Canada, E3N 4E8
 Tel/tél. : 1-888-212-1411 - Fax/télec. : 1-888-789-0987
 contact@kangoroo.com / www.kangoroo.com

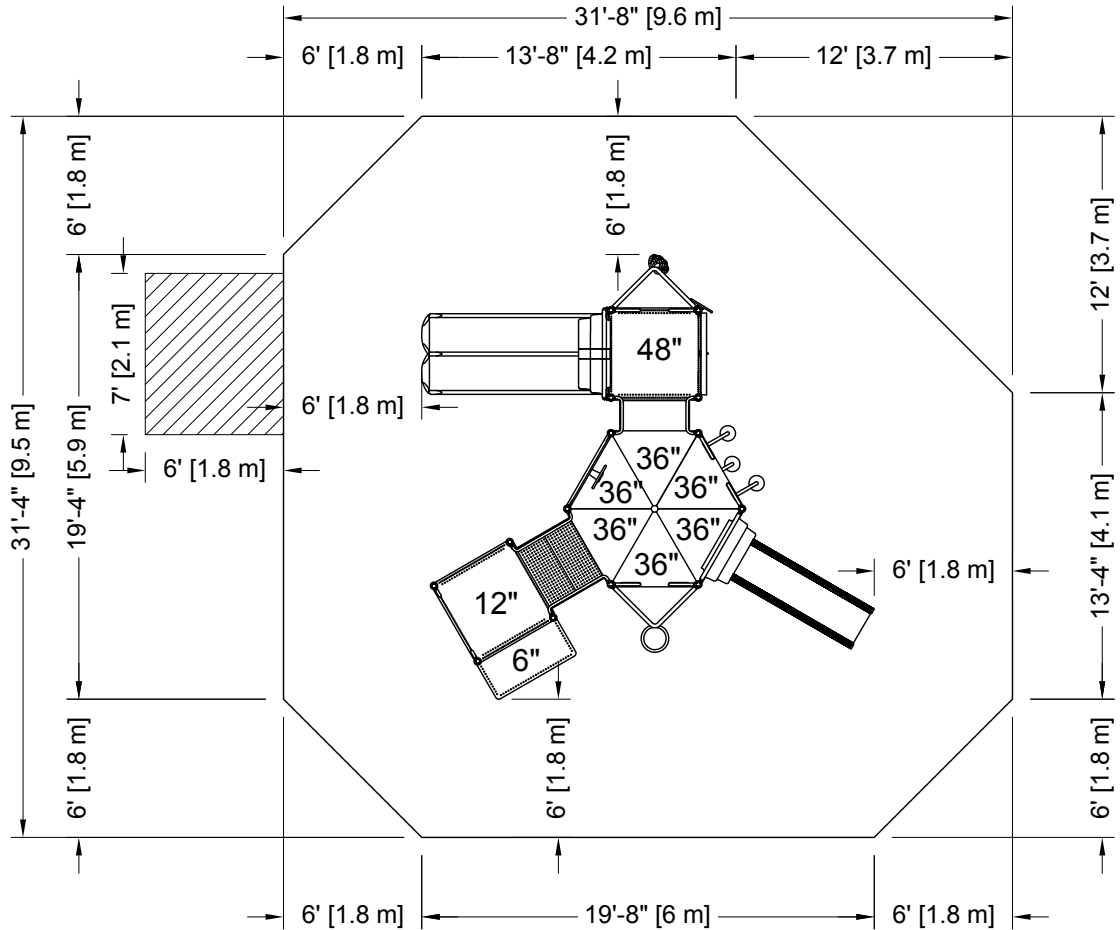

PLATFORM HEIGHTS
HAUTEURS DE PLATEFORME

12" = 305MM	60" = 1524MM
24" = 609MM	72" = 1829MM
36" = 915MM	84" = 2134MM
48" = 1219MM	96" = 2438MM

ZONE DE PROTECTION:
 Chaque équipement doit avoir une zone de protection constituée d'une surface sans obstacle qui se prolonge dans toutes les directions à partir du périmètre de l'équipement. Cette zone doit contenir un revêtement de surface (gravillon, sable, etc...) avec une capacité d'amortissement selon les normes CSA-Z614. Sauf avis contraire.

Zone de protection minimum requise:

9.6 m (31'-8")
 x
 9.5 m (31'-4")

- Aire : 80.30 m ca.
 (864.37 pi. ca.)
 - Périmètre : 33.23 m
 (109'-0")

PROTECTIVE SURFACING ZONE :

Each equipment shall have a protective surfacing zone that consist of obstacle-free surfacing surrounding the equipment. This zone shall contain shock absorbing material (pea gravel, sand, etc...) that comply with CSA-Z614. Unless noted otherwise.

Minimum Protective Surfacing Zone required:

9.6 m (31'-8")
 x
 9.5 m (31'-4")

- Surface: 80.30 sq. m
 (864.37 sq. ft.)
 - Perimeter: 33.23 m
 (109'-0")

MÉTHODES D'INSTALLATION

1

DANS LE BÉTON:
 - Quantité de Sonotube de 12" Ø x 12' : 3

Béton :
 - 1.30 m. cu.
 (1.7 vge cu.)

INSTALLATION METHODES

1

CONCRETE:
 - Quantity of Sonotube of 12" Ø x 12': 3

Concrete:
 - 1.30 cu. m.
 (1.7 cu. yd.)

2

SYSTÈME AUTO-PORTANT:

Qté charpentes: **9**

Béton :
 - 0 m. cu.
 (0 vge cu.)

2

FREE-STANDING SYSTEM

Frame QTY: **9**

Concrete:
 - 0 cu. m.
 (0 cu. yd.)

Attention :

AIRE DE CIRCULATION LIBRE:
 Aire dégagée d'obstacle qui se prolonge sur au moins 1.8m (70.87") au delà de la zone de protection. Voir dessin pour les détails.

Warning:

NO-ENCROACHMENT ZONE
 Obstacle-free zone extending at least 1.8m (70.87") beyond the protective surfacing zone. See drawing for details.

Kroll-155	Equipment Dimensions / Dimensions de l'équipement : 6.0 m (19'-8") x 5.9 m (19'-4")
CAN/CSA-Z614-xx xx: Last Edition Published / Dernière édition publiée	Capacity / Peut accueillir : up to 30 children / Jusqu'à 30 enfants

Recommended Ages / Âges recommandés :
 5 to 12 years old
 5 à 12 ans

Fall Height /
 Hauteur de chute:
 2.29 m (7'-6")

Approval date: 03-07-2014
 Rev: 00
 Initial: TLG