

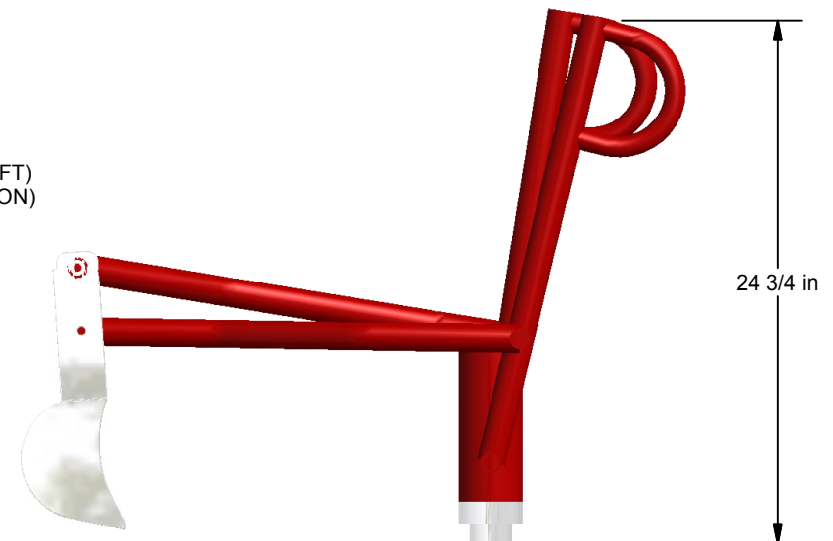

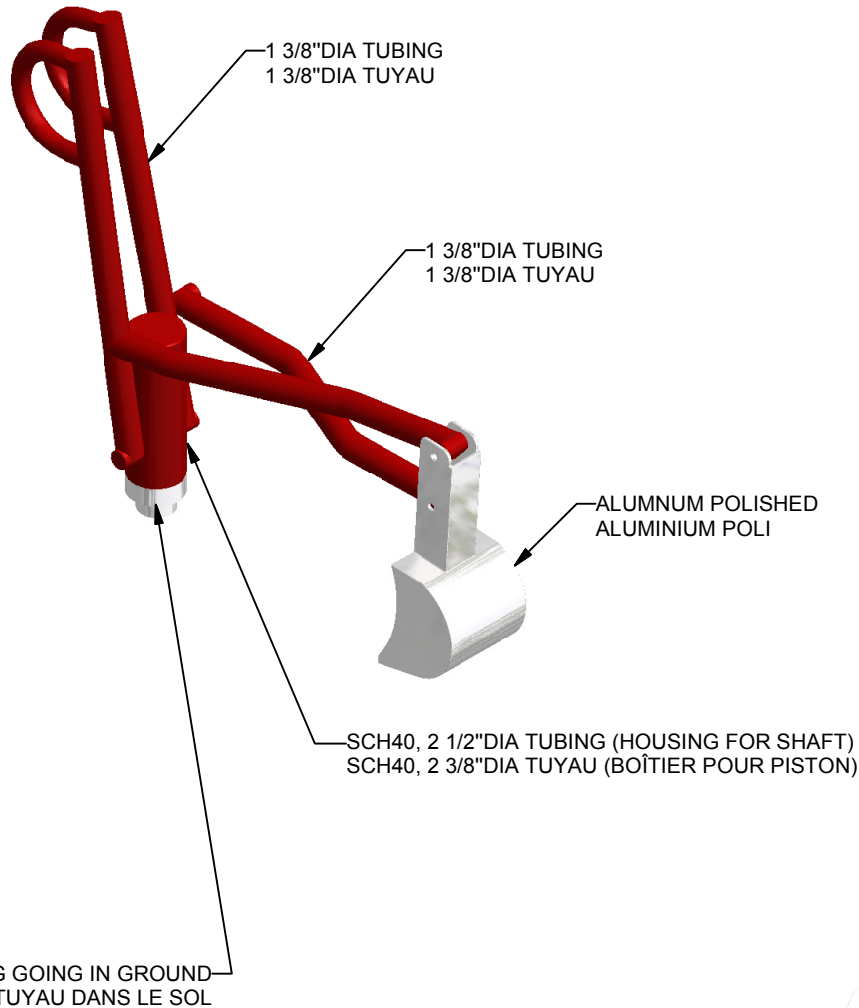

23 ch. Boom Lane, Unit/Unité E, Industrial Park/Parc industriel
 Atholville, New-Brunswick, Canada, E3N 4E8
 Tel/tél. : 1-888-212-1411, Fax. : 1-888-789-0987
 contact@kangoroo.com / www.kangoroo.com



ALL STEEL IS PRE-GALVANISED
 COVERED WITH A POLYESTER
 POWDER PAINT. /
 TOUT ACIER EST PRÉ-GALVANISÉ ET
 COUVERT
 D'UNE PEINTURE DE POUDRE DE
 POLYESTER.



T-122A	Suggested excavation / Excavation suggérée : 1.5 m (5'-0") x 3m (10'-0")	Equipment Dimensions / Dimensions de l'équipement : 0.8 m (2'-7") x 0.2 m (0'-9")	Approval date: 31/01/2017 Rev: 01 Initial: TLG
CAN/CSA-Z614-xx xx: Last Edition Published/ Dernière édition publiée	Recommended Ages / Âges recommandés : 18 months to 5 years old / 18 mois à 5 ans	Capacity / Peut accueillir : up to 1 children / Jusqu'à 1 enfants	

PROTECTIVE SURFACING
NOT MANDATORY
SURFACE DE PROTECTION
PAS OBLIGATOIRE

SAND, GRAVEL ETC...
TO PLAY WITH DIGGER

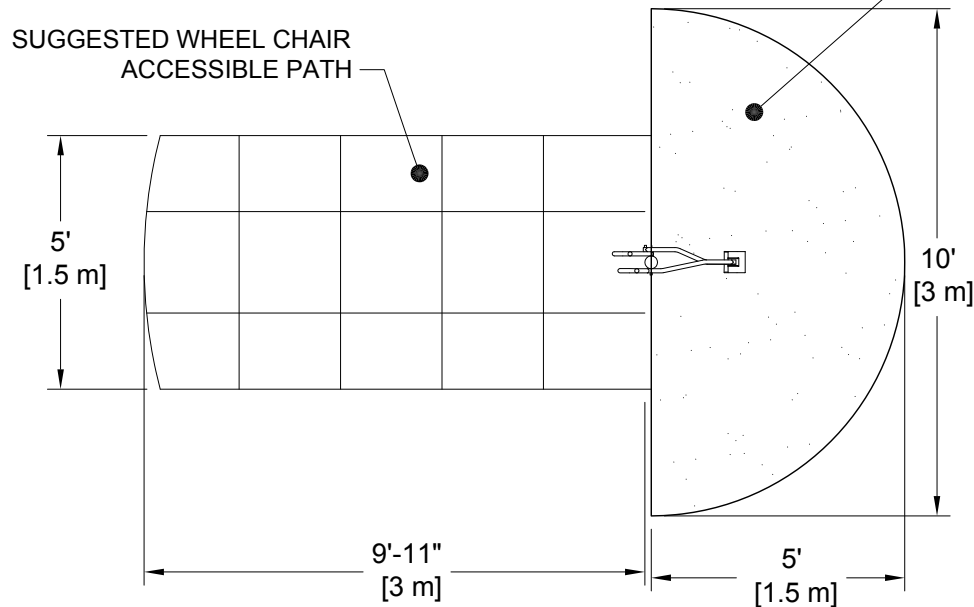

23 ch. Boom Lane, Unit/Unité E, Industrial Park/Parc industriel
Atholville, New/Nouveau-Brunswick
Canada, E3N 4E8
Tel/tél. : 1-888-212-1411 - Fax/télééc. : 1-888-789-0987
contact@kangoroo.com / www.kangoroo.com

**NOTE IMPORTANTE POUR
L'ADDITION D'ÉQUIPEMENTS DANS**

VOTRE PARC:
Chaque équipement doit avoir une zone de protection constituée d'une surface sans obstacle qui se prolonge dans toutes les directions à partir du périmètre de l'équipement. Cette zone doit contenir un revêtement de surface (gravillon, sable, etc...) avec une capacité d'amortissement selon les normes CSA-Z614. Sauf avis contraire.

ZONE D'EXCAVATION:
Zone suggérée:
3.04 m (10'-0")
x
1.5 m (5'-0")
- Aire : 3.64 m ca.
(39.26 pi. ca.)
- Périmètre : 7.92 m
(26'-0")

**IMPORTANT NOTE TO ADD
EQUIPMENT TO YOUR PARK**

Each equipment shall have a protective surfacing zone that consist of obstacle-free surfacing surrounding the equipment. This zone shall contain shock absorbing material (pea gravel, sand, etc...) that comply with CSA-Z614. Unless noted otherwise.

EXCAVATION ZONE :
Suggested zone
3.04 m (10'-0")
x
1.5 m (5'-0")
- Surface: 3.64 sq. m
(39.26 sq. ft.)
- Perimeter: 7.92 m
(26'-0")

MÉTHODES D'INSTALLATION

1
DANS LE BÉTON:
- Quantité de Sonotube de 12" Ø x 12" : 1

Béton :
- 0.076 m. cu.
(0.1 vge cu.)

INSTALLATION METHODES

1
CONCRETE:
- Quantity of Sonotube of 12" Ø x 12": 1

Concrete:
- 0.076 cu. m.
(0.1 cu. yd.)

2
SYSTÈME AUTO-PORTANT:
Qté charpentes: NA
Béton :
- NA m. cu.
(NA vge cu.)

2
FREE-STANDING SYSTEM
Frame QTY: NA
Concrete:
- NA cu. m.
(NA cu. yd.)

Attention :
AIRE DE CIRCULATION LIBRE:
Aire dégagée d'obstacle qui se prolonge sur au moins 1.8m (70.87") au delà de la zone de protection. Voir dessin pour les détails.

Warning:
NO-ENCROACHMENT ZONE
Obstacle-free zone extending at least 1.8m (70.87") beyond the protectice surfacing zone See drawing for details.

T-122A
CAN/CSA-Z614-xx
xx: Last Edition Published /
Dernière édition publiée

Equipment Dimensions / Dimensions de l'équipement :
0.8 m (2'-7") x 0.2 m (0'-9")

Capacity / Peut accueillir :
up to 1 children / Jusqu'à 1 enfants

Recommended Ages / Âges recommandés :
18 months to 5 years old
18 mois à 5 ans

Fall Height /
Hauteur de chute:
NA

Approval date: 31-01-2017
Rev: 01
Initial: TLG