



23 ch. Boom Lane, Unit/Unité E
 Industrial Park/Parc industriel
 Atholville, New/Nouveau-Brunswick
 Canada, E3N 4E8
 Tel/tél. : 1-888-212-1411/Fax/télé. : 1-888-789-0987
 contact@kangaroo.com / www.kangaroo.com

Colors / Couleurs

Post / Poteaux: Blue/Bleu

Accent Color / Couleur complémentaire:
 Yellow/Jaune

1 Color panel / Panneaux 1 couleur: Blue/Bleu

2 colors panel / Panneaux 2 couleurs :
 NA

Slide / Glissoire: Blue/Bleu

Plastic Climbers / Grimpeur Plastique:
 NA

Cable / Cable : NA

Roof / Toit : NA

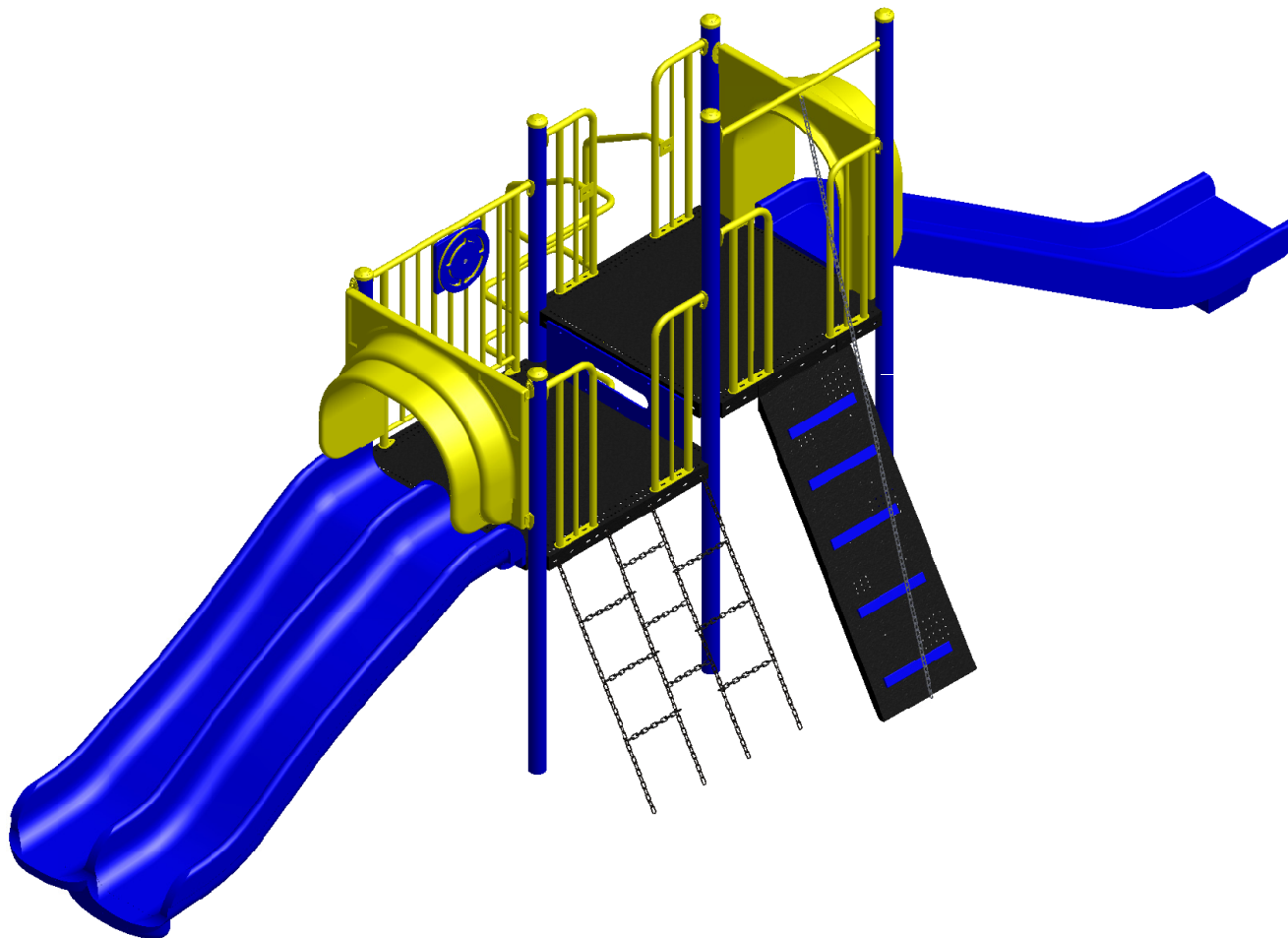

ST-604M6

Min. Protective Surface Required / Surface de protection min. requise :
 11.5 m (37'-8") x 6.5 m (21'-2")

Equipment Dimensions / Dimensions de l'équipement :
 7.8 m (25'-8") x 2.8 m (9'-2")

Approval date: 16/09/2014

Rev: 00

Initial: TLG

CAN/CSA-Z614-xx
 xx: Last Edition Published/
 Dernière édition publiée

Recommended Ages / Âges recommandés :
 5 to 12 years old / 5 à 12 ans

Capacity / Peut accueillir :
 up to 20 children / Jusqu'à 20 enfants





23 ch. Boom Lane, Unit/Unité E
 Industrial Park/Parc industriel
 Atholville, New/Novveau-Brunswick
 Canada, E3N 4E8
 Tel/tél. : 1-888-212-1411/Fax/télé. : 1-888-789-0987
 go@kangaroo.com / www.kangaroo.com

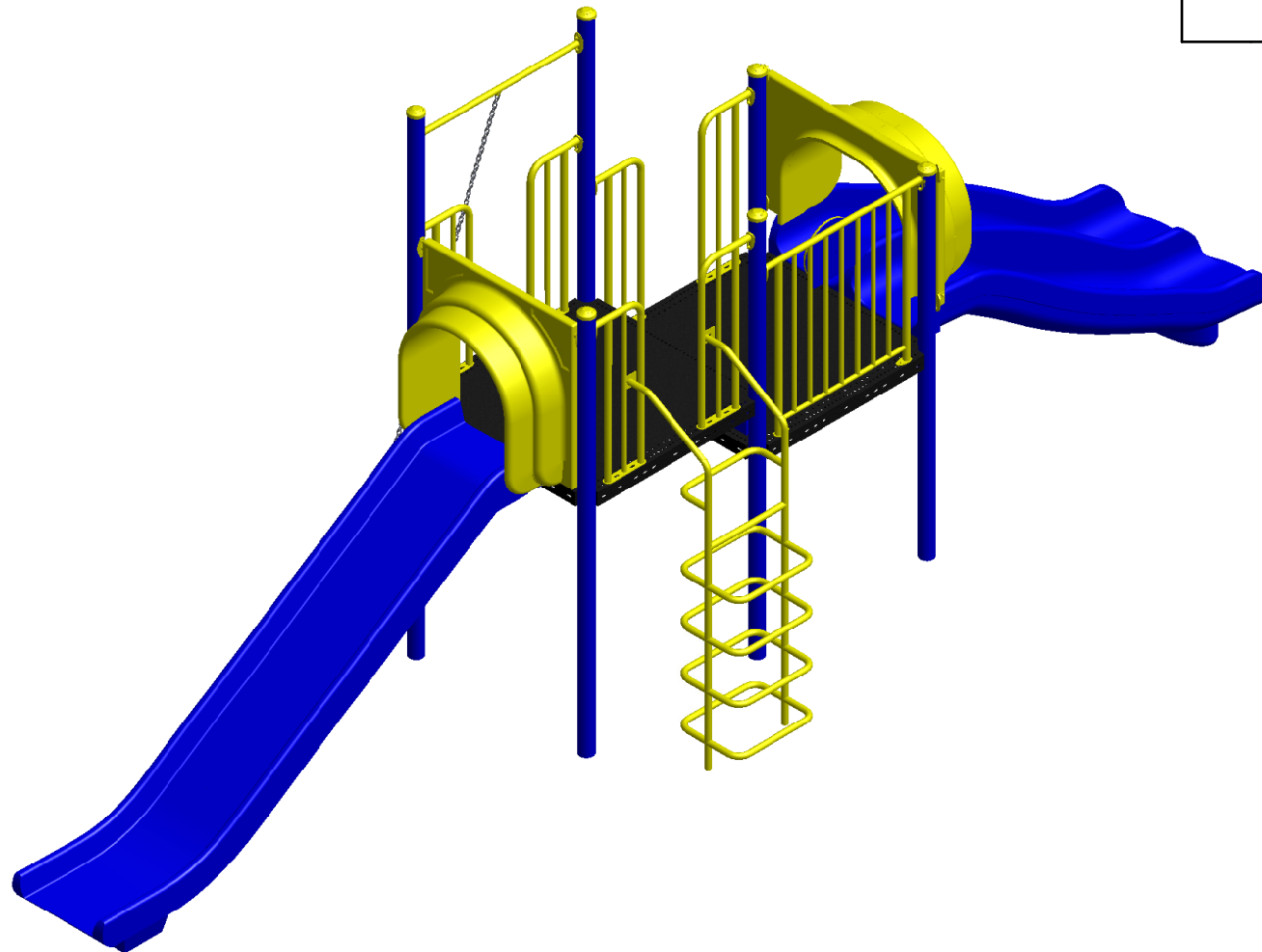

ST-604M6	Min. Protective Surface Required / Surface de protection min. requise : 11.5 m (37'-8") x 6.5 m (21'-2")	Equipment Dimensions / Dimensions de l'équipement : 7.8 m (25'-8") x 2.8 m (9'-2")	Approval date: 16/09/2014 Rev: 00 Initial: TLG
CAN/CSA-Z614-xx xx: Last Edition Published/ Dernière édition publiée	Recommended Ages / Âges recommandés : 5 to 12 years old / 5 à 12 ans	Capacity / Peut accueillir : up to 20 children / Jusqu'à 20 enfants	



23 ch. Boom Lane, Unit/Unité E
 Industrial Park/Parc industriel
 Atholville, New/Nouveau-Brunswick
 Canada, E3N 4E8
 Tel/tél. : 1-888-212-1411/Fax/télééc. : 1-888-789-0987
 go@kangoroo.com / www.kangoroo.com

Legend / Légende

ITEM	QTY	Description	PART # / # PIECE
1	1	Riser 12"/ Contre-marche 12"	RISER-12
2	1	Triple Rail Slide 48" / Glissoire double 48"	4TRS
3	1	Chaine Climber 48"/ Chaînes à grimper 48"	CH-CL-48
4	1	Car Panel / Panneau auto	AC-STW
5	1	Climbing Wall with Chains 60"/ Mur à grimper avec chaînes 60"	CW-60
6	1	Loop Climber 60"/ Échelle à boucles 60"	FS-LO-CL-60
7	1	Double Wall Slide 60" / Glissoire simple 60"	5DWFS

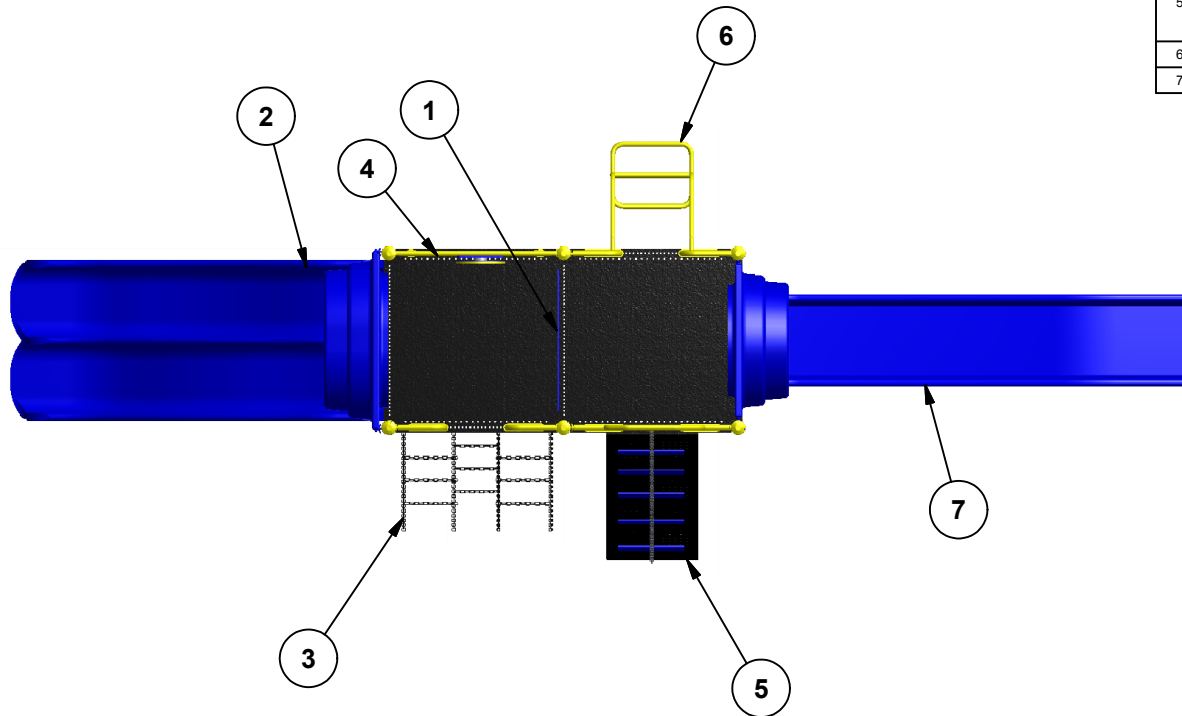

ST-604M6

Min. Protective Surface Required / Surface de protection min. requise :
 11.5 m (37'-8") x 6.5 m (21'-2")

Equipment Dimensions / Dimensions de l'équipement :
 7.8 m (25'-8") x 2.8 m (9'-2")

Approval date: 16/09/2014
 Rev: 00
 Initial: TLG

CAN/CSA-Z614-xx
 xx: Last Edition Published/
 Dernière édition publiée

Recommended Ages / Âges recommandés :
 5 to 12 years old / 5 à 12 ans

Capacity / Peut accueillir :
 up to 20 children / Jusqu'à 20 enfants





23 ch. Boom Lane, Unit/Unité E, Industrial Park/Parc industriel
 Atholville, New/Nouveau-Brunswick
 Canada, E3N 4E8
 Tel/tél. : 1-888-212-1411 - Fax/télééc. : 1-888-789-0987
 contact@kangoroo.com / www.kangoroo.com

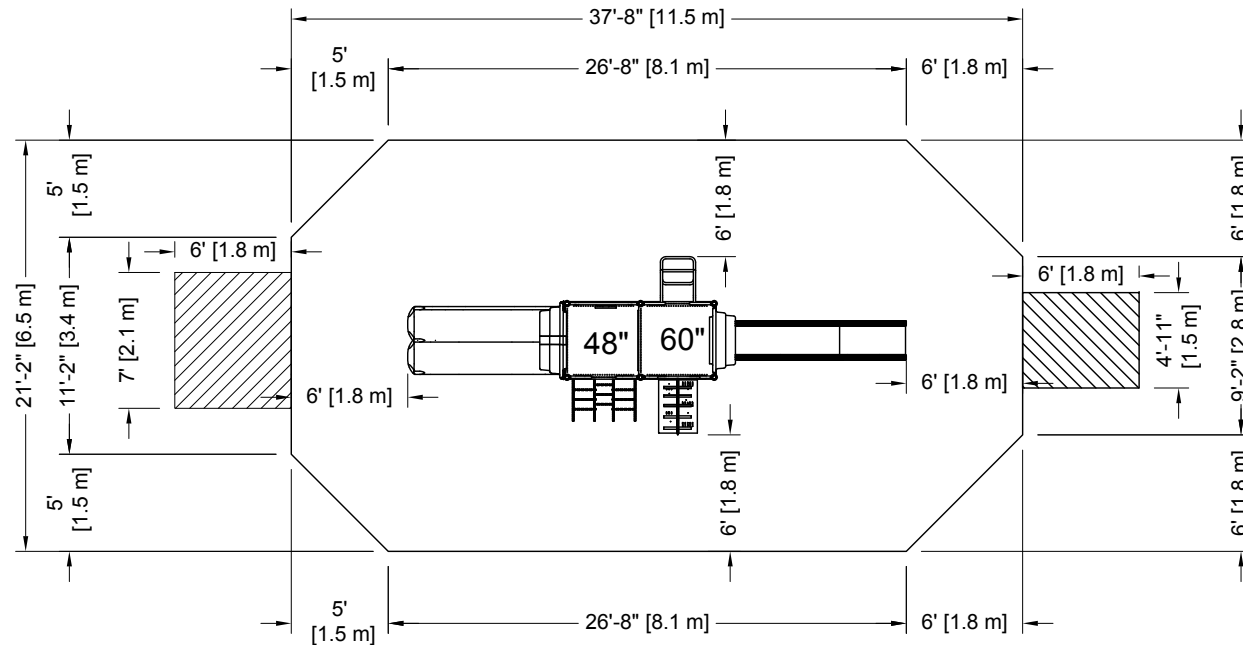

PLATFORM HEIGHTS
 HAUTEURS DE PLATEFORME

12" = 305MM	60" = 1524MM
24" = 609MM	72" = 1829MM
36" = 915MM	84" = 2134MM
48" = 1219MM	96" = 2438MM

ZONE DE PROTECTION:

Chaque équipement doit avoir une zone de protection constituée d'une surface sans obstacle qui se prolonge dans toutes les directions à partir du périmètre de l'équipement. Cette zone doit contenir un revêtement de surface (gravillon, sable, etc...) avec une capacité d'amortissement selon les normes CSA-Z614. Sauf avis contraire.

Zone de protection minimum requise:

11.5 m (37'-8")
 x
 6.5 m (21'-2")

- Aire : 68.50 m ca. (737.32 pi. ca.)
- Périmètre : 32.02 m (105'-0")

PROTECTIVE SURFACING ZONE :

Each equipment shall have a protective surfacing zone that consist of obstacle-free surfacing surrounding the equipment. This zone shall contain shock absorbing material (pea gravel, sand, etc...) that comply with CSA-Z614. Unless noted otherwise.

Minimum Protective Surfacing Zone required:

11.5 m (37'-8")
 x
 6.5 m (21'-2")

- Surface: 68.50 sq. m (737.32 sq. ft.)
- Perimeter: 32.02 m (105'-0")

MÉTHODES D'INSTALLATION

1

DANS LE BÉTON:

- Quantité de Sonotube de 12" Ø x 12" : 2

Béton :
 - 0.61 m. cu.
 (0.8 vge cu.)



INSTALLATION METHODES

1

CONCRETE:

- Quantity of Sonotube of 12" Ø x 12": 2

Concrete:
 - 0.61 cu. m.
 (0.8 cu. yd.)

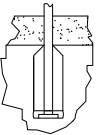

2

SYSTÈME AUTO-PORTANT:

Qté charpentes: 3
 Béton :
 - 0.15 m. cu.
 (0.2 vge cu.)



2

FREE-STANDING SYSTEM

Frame QTY: 3
 Concrete:
 - 0.15 cu. m.
 (0.2 cu. yd.)

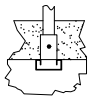

Attention :

AIRE DE CIRCULATION LIBRE:

Aire dégagée d'obstacle qui se prolonge sur au moins 1.8m (70.87") au delà de la zone de protection. Voir dessin pour les détails.



Warning:

NO-ENCROACHMENT ZONE

Obstacle-free zone extending at least 1.8m (70.87") beyond the protective surfacing zone. See drawing for details.



ST-604M6

CAN/CSA-Z614-xx
 xx: Last Edition Published /
 Dernière édition publiée

Equipment Dimensions / Dimensions de l'équipement :
 7.8 m (25'-8") x 2.8 m (9'-2")

Capacity / Peut accueillir :
 up to 20 children / Jusqu'à 20 enfants

Recommended Ages / Âges recommandés :
 5 to 12 years old
 5 à 12 ans

Fall Height /
 Hauteur de chute:
 2.59 m (8'-6")

Approval date: 06-09-2014
 Rev: 00
 Initial: TLG

