

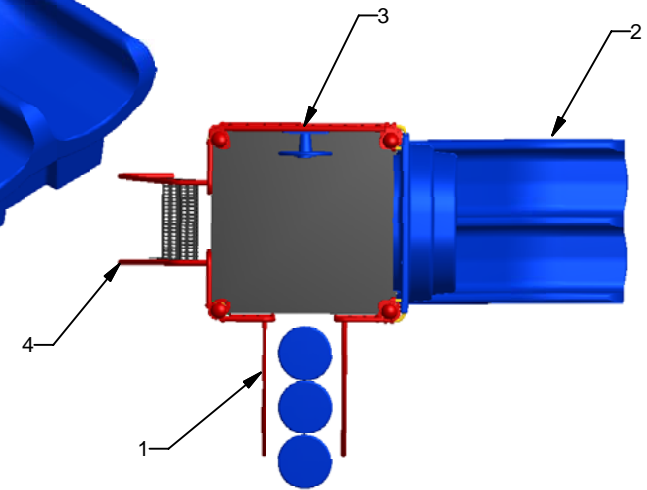

23 ch. Boom Lane, Unit/Unité E  
 Industrial Park/Parc industriel  
 Atholville, New/Nouveau-Brunswick  
 Canada, E3N 4E8  
 Tel/tél. : 1-888-212-1411/Fax/téloc. : 1-888-789-0987  
 go@kangoroo.com / www.kangoroo.com

Legend / Légende

#	Description
1	Stepping Stone Climber 36" / Grimpeur à obstacles 36"
2	Triple Rail Slide 36"/Glissoire double 36"
3	Car Panel / Panneau auto
4	Ladder Climber / Échelle à grimper



**ST-329\_CUSTOM**

Min. Protective Surface Required / Surface de protection min. requise :  
 7.0 m (23'-1") x 6.1 m (19'-11")

Equipment Dimensions / Dimensions de l'équipement :  
 3.4 m (11'-1") x 2.4 m (7'-11")

Approval date: 2010-06-01

CAN/CSA-Z614-xx  
 xx: Last Edition Published/  
 Dernière édition publiée

Recommended Ages / Âges recommandés :  
 18 months to 5 years old / 18 mois à 5 ans

Capacity / Peut accueillir :  
 up to 15 children / Jusqu'à 15 enfants

Rev: 00  
 Initial: TLG





**TERRAINS DE JEUX**  
**KANGO-ROO**  
**PLAYGROUNDS**

23 ch. Boom Lane, Unit/Unité E  
 Industrial Park/Parc Industriel  
 Atholville, New/Novveau-Brunswick  
 Canada, E3N 4E8  
 Tel/tel. : 1-888-212-1411/Fax/télé. : 1-888-789-0987  
 go@kangaroo.com / www.kangaroo.com

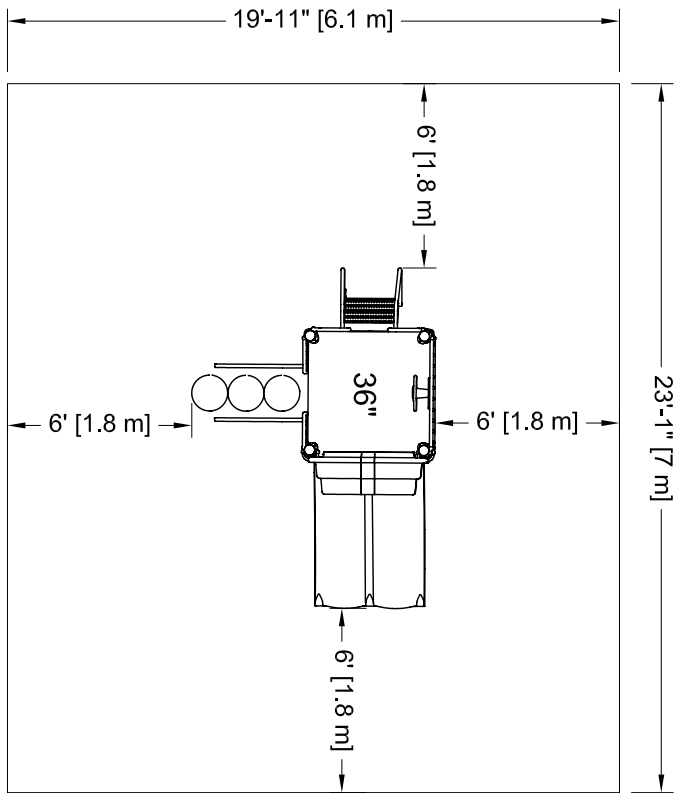

**PLATFORM HEIGHTS**  
**HAUTEURS DE PLATEFORME**

12" = 305MM	60" = 1524MM
24" = 609MM	72" = 1829MM
36" = 915MM	84" = 2134MM
48" = 1219MM	96" = 2438MM

**ST-329-CUSTOM**

CAN/CSA-Z614-xx  
 xx: Last Edition Published /  
 Dernière édition publiée

Min. Protective Surfacing Zone Required / Zone de protection min. requise :  
 7.0 m (23'-1") x 6.1 m (19'-11")

Recommended Ages / Âges recommandés :  
 18 months to 5 years old / 18 mois à 5 ans

<p><b>Légende :</b></p> <p>Zone de protection minimum</p> <p>Aire de circulation libre</p> <p>Autre</p>	<p><b>Legend:</b></p> <p>Minimum Protective Surfacing Zone</p> <p>No-Encroachment Zone</p> <p>Other</p>
<p><b>Zone de protection minimum requise:</b></p> <p>- Aire : 42.70 m ca. (459.66 pl. ca.)</p> <p><b>SI INSTALLATION DANS LE BÉTON</b></p> <p>Sonotube de 12" Ø x 12' :</p> <p>- Quantité : 2</p> <p>Béton :        - 0.9 yge cu.</p>	<p><b>Minimum Protective Surfacing Zone required:</b></p> <p>- Surface: 42.70 sq. m (459.66 sq. ft.)</p> <p><b>IF INSTALLED IN CONCRETE</b></p> <p>Sonotube of 12" Ø x 12' :</p> <p>- Quantity: 2</p> <p>Concrete:        - 0.9 cu. yd.</p>
<p><b>Attention :</b></p> <p><b>ZONE DE PROTECTION:</b>        Chaque équipement doit avoir une zone de protection constituée d'une surface sans obstacle qui se prolonge dans toutes les directions à partir du périmètre de l'équipement. Cette zone doit contenir un revêtement de surface (gravillon, sable etc...) avec une capacité d'amortissement selon les normes CSA-Z614.        Sauf avis contraire.        Voir dessin pour les dimensions de la zone.</p> <p><b>AIRE DE CIRCULATION LIBRE:</b>        Aire dégagée d'obstacle qui se prolonge sur au moins 1,8m (70,87") au delà de la zone de protection.        Voir dessin pour les détails.</p>	<p><b>Warning:</b></p> <p><b>PROTECTIVE SURFACING ZONE :</b> Each equipment shall have a protective surfacing zone that consist of obstacle-free surfacing surrounding the equipment. This zone shall contain shock absorbing material (pea gravel, sand, etc...) that comply with CSA-Z614. Unless noted otherwise. See drawing for dimensions of zone.</p> <p><b>NO-ENCROACHMENT ZONE :</b> Obstacle-free zone extending at least 1,8m (70,87") beyond the protective surfacing zone.        See drawing for details.</p>
<p>Approval date: 01-06-2010        Rev: 00        Initial: TLG</p> 