



23 ch. Boom Lane, Unit/Unité E, Industrial Park/Parc industriel  
 Atholville, New-Brunswick, Canada, E3N 4E8  
 Tel/tél. : 1-888-212-1411, Fax : 1-888-789-0987  
 contact@kangoroo.com / www.kangoroo.com





**Colors / Couleurs**

Post / Poteaux: Capri Blue/Bleu capri

Accent Color / Couleur complémentaire:  
 Red/Rouge

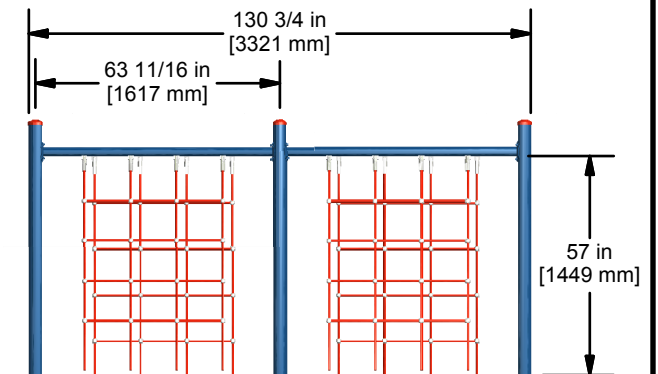
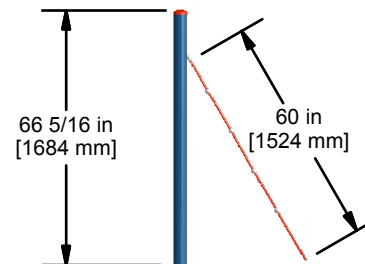
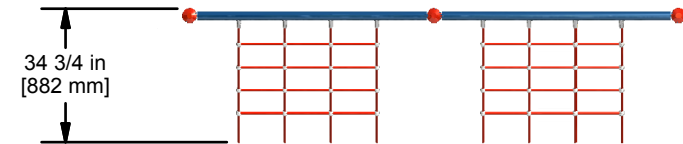
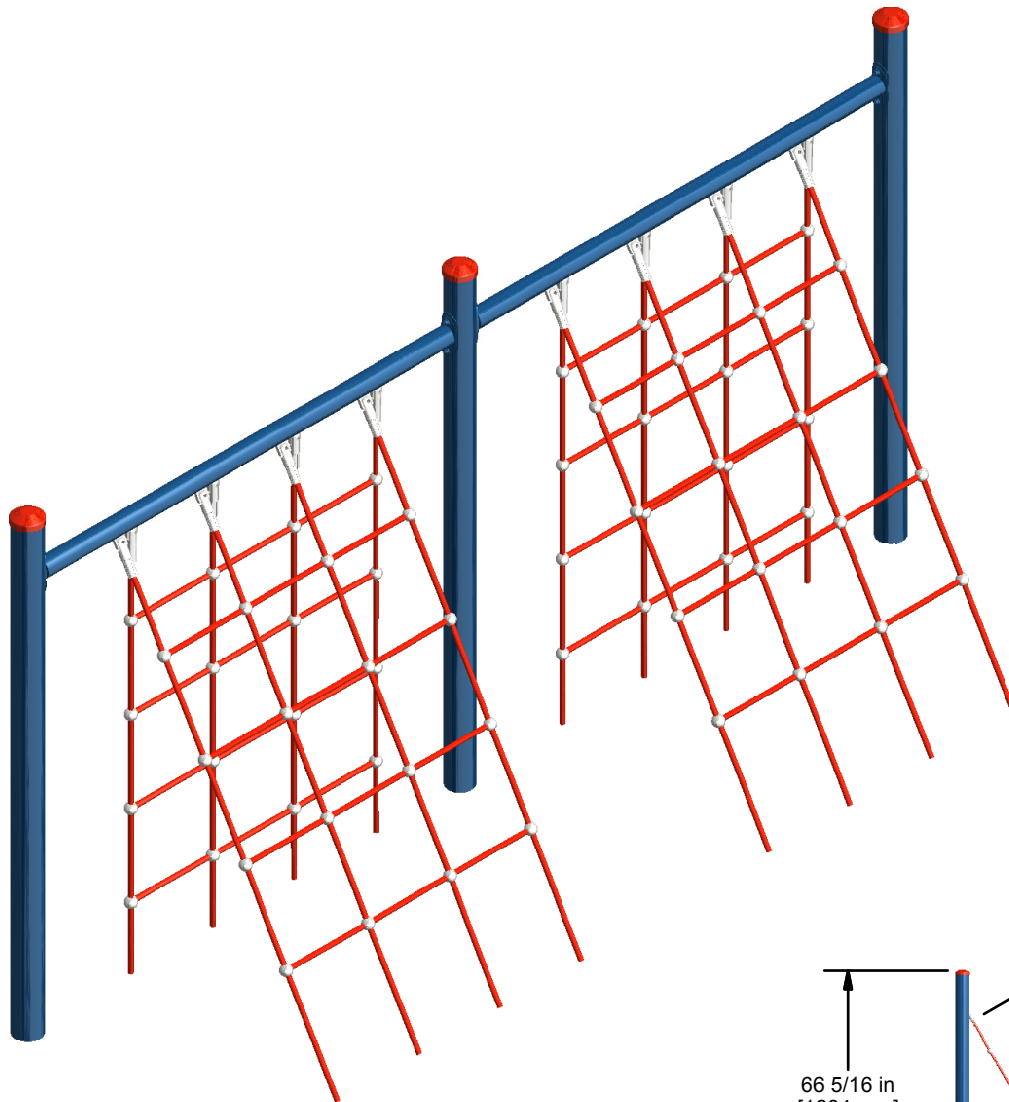
Cable / Câble : Red/Rouge



<p><b>SS-352</b></p>	<p>Min. Protective Surface Required / Surface de protection min. requise :          7.0 m (22'-11") x 4.5 m (14'-11")</p>	<p>Equipment Dimensions / Dimensions de l'équipement :          3.3 m (10'-11") x 0.9 m (2'-11")</p>	<p>Approval date: 27/06/2019          Rev: 00          Initial: TLG</p>
<p>CAN/CSA-Z614-xx          xx: Last Edition Published/          Dernière édition publiée</p>	<p>Recommended Ages / Âges recommandés :          5 to 12 years old / 5 à 12 ans</p>	<p>Capacity / Peut accueillir :          up to 6 children / Jusqu'à 6 enfants</p>	



23 ch. Boom Lane, Unit/Unité E, Industrial Park/Parc industriel  
 Atholville, New/Nouveau-Brunswick  
 Canada, E3N 4E8  
 Tel/tél. : 1-888-212-1411 - Fax/télec. : 1-888-789-0987  
 contact@kangoroo.com / www.kangoroo.com

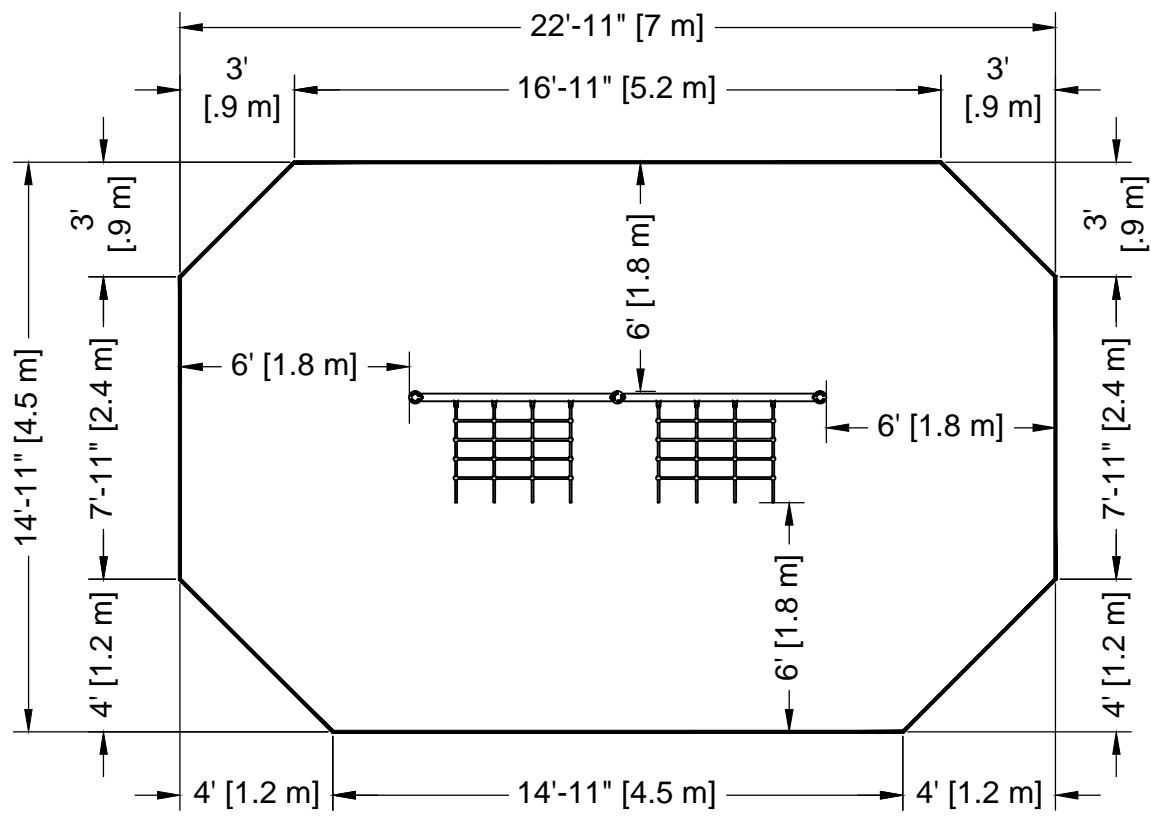

**ZONE DE PROTECTION:**  
 Chaque équipement doit avoir une zone de protection constituée d'une surface sans obstacle qui se prolonge dans toutes les directions à partir du périmètre de l'équipement. Cette zone doit contenir un revêtement de surface (gravillon, sable, etc...) avec une capacité d'amortissement selon les normes CSA-Z614. Sauf avis contraire.  
**Zone de protection minimum requise:**  
 7.0 m (22'-11")  
 x  
 4.5 m (14'-11")  
 - Aire : 29.44 m ca. (316.91 pi. ca.)  
 - Périmètre : 20.73 m (68'-0")

**PROTECTIVE SURFACING ZONE :**  
 Each equipment shall have a protective surfacing zone that consist of obstacle-free surfacing surrounding the equipment. This zone shall contain shock absorbing material (pea gravel, sand, etc...) that comply with CSA-Z614. Unless noted otherwise.  
**Minimum Protective Surfacing Zone required:**  
 7.0 m (22'-11")  
 x  
 4.5 m (14'-11")  
 - Surface: 29.44 sq. m (316.91 sq. ft.)  
 - Perimeter: 20.73 m (68'-0")

**MÉTHODES D'INSTALLATION**

**1**  
**DANS LE BÉTON:**  
 - Quantité de Sonotube de 12" Ø x 12' : 3

Béton :  
 - 1.14 m. cu. (1.5 vge cu.)

**2**  
**SYSTÈME AUTO-PORTANT:**  
 Qté charpentes: NA  
 Béton :  
 - NA m. cu. (NA vge cu.)

**INSTALLATION METHODS**

**1**  
**CONCRETE:**  
 - Quantity of Sonotube of 12" Ø x 12' : 3

Concrete:  
 - 1.14 cu. m. (1.5 cu. yd.)

**2**  
**FREE-STANDING SYSTEM:**  
 Frame QTY: NA  
 Concrete:  
 - NA cu. m. (NA cu. yd.)

**Attention :**  
**AIRE DE CIRCULATION LIBRE:**  
 Aire dégagée d'obstacle qui se prolonge sur au moins 1.8m (70.87") au delà de la zone de protection. Voir dessin pour les détails.

**Warning:**  
**NO-ENCROACHMENT ZONE :**  
 Obstacle-free zone extending at least 1.8m (70.87") beyond the protective surfacing zone. See drawing for details.



<b>SS-352</b>	Equipment Dimensions / Dimensions de l'équipement : 3.3 m (10'-11") x 0.9 m (2'-11")
CAN/CSA-Z614-xx xx: Last Edition Published / Dernière édition publiée	Capacity / Peut accueillir : up to 6 children / Jusqu'à 6 enfants

Recommended Ages / Âges recommandés :  
 5 to 12 years old  
 5 à 12 ans

Fall Height /  
 Hauteur de chute:  
 1.52 m (5'-0")

Approval date: 27-06-2019  
 Rev: 00  
 Initial: TLG