

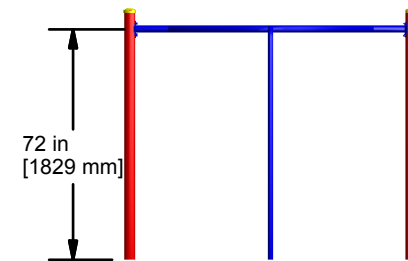

23 ch. Boom Lane, Unit/Unité E
 Industrial Park/Parc industriel
 Atholville, New/Nouveau-Brunswick
 Canada, E3N 4E8
 Tel/tél. : 1-888-212-1411/Fax/télé. : 1-888-789-0987
 go@kangoroo.com / www.kangoroo.com

Colors / Couleurs

Post / Poteaux: Red/Rouge
 Accent Color / Couleur complémentaire:
 Blue & Yellow/Bleu et jaune
 1 Color panel / Panneaux 1 couleur: NA
 2 colors panel / Panneaux 2 couleurs :
 NA
 Slide / Glissoire: NA
 Plastic Climbers / Grimpeur Plastique:
 NA
 Cable / Cable : NA
 Roof / Toit : NA

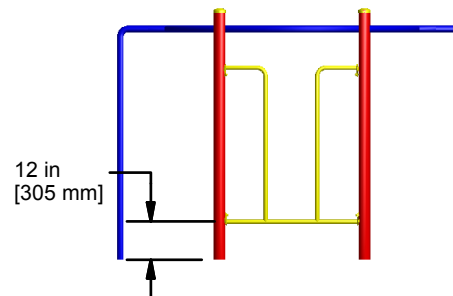
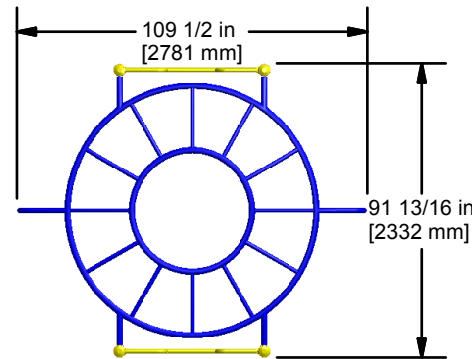
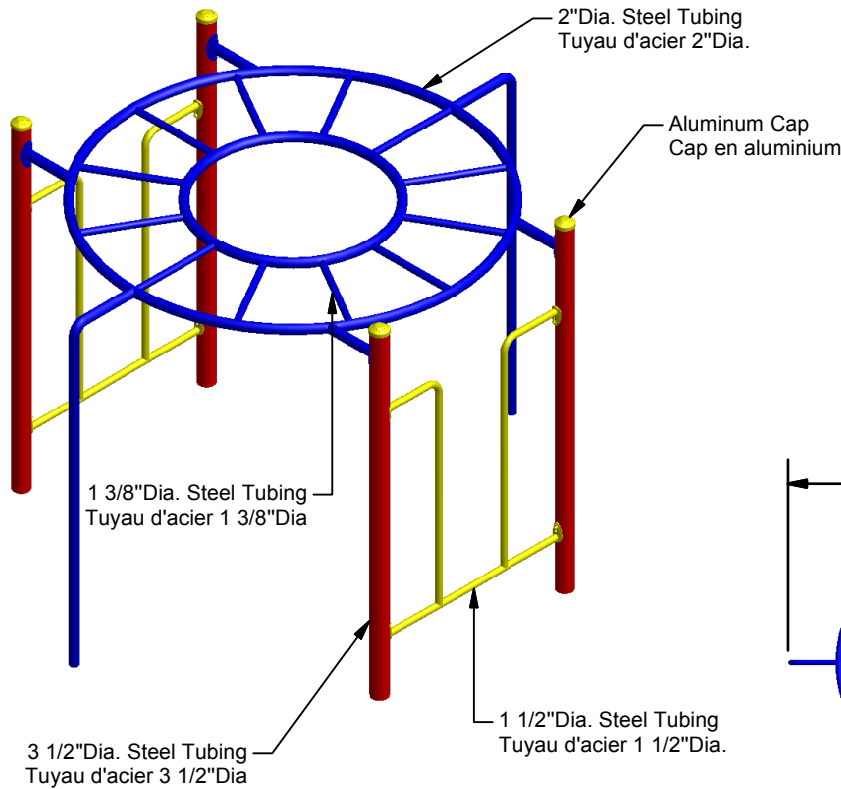

MATERIAL SPECIFICATION/SPÉCIFICATIONS DES MATÉRIA	
MATERIAL/MATÉRIEL	SPECIFICATION/SPÉCIFICATION
STEEL/ACIER	-ALLIED PRE-GALVANIZED FLOWCOAT COVERED WITH A POLYESTER POWDER PAINT. / -PRÉ-GALVANISÉ "FLOWCOAT" COUVERT D'UNE PEINTURE DE POUDRE DE POLYESTER
ALUMINUM/ALUMINIUM	-COVERED WITH A POLYESTER POWDER PAINT. / COUVERT D'UNE PEINTURE DE POUDRE DE POLYESTER
	UNLESS NOTED OTHERWISE / SAUF AVIS CONTRAIRE

SS-330

Min. Protective Surface Required / Surface de protection min. requise :
 6.4 m (21'-2") x 6.0 m (19'-8")

Equipment Dimensions / Dimensions de l'équipement :
 2.8 m (9'-2") x 2.3 m (7'-8")

Approval date: 05/09/2012
 Rev: 00

CAN/CSA-Z614-xx
 xx: Last Edition Published/
 Dernière édition publiée

Recommended Ages / Âges recommandés :
 5 to 12 years old / 5 à 12 ans

Capacity / Peut accueillir :
 up to 8 children / Jusqu'à 8 enfants

Initial: TLG



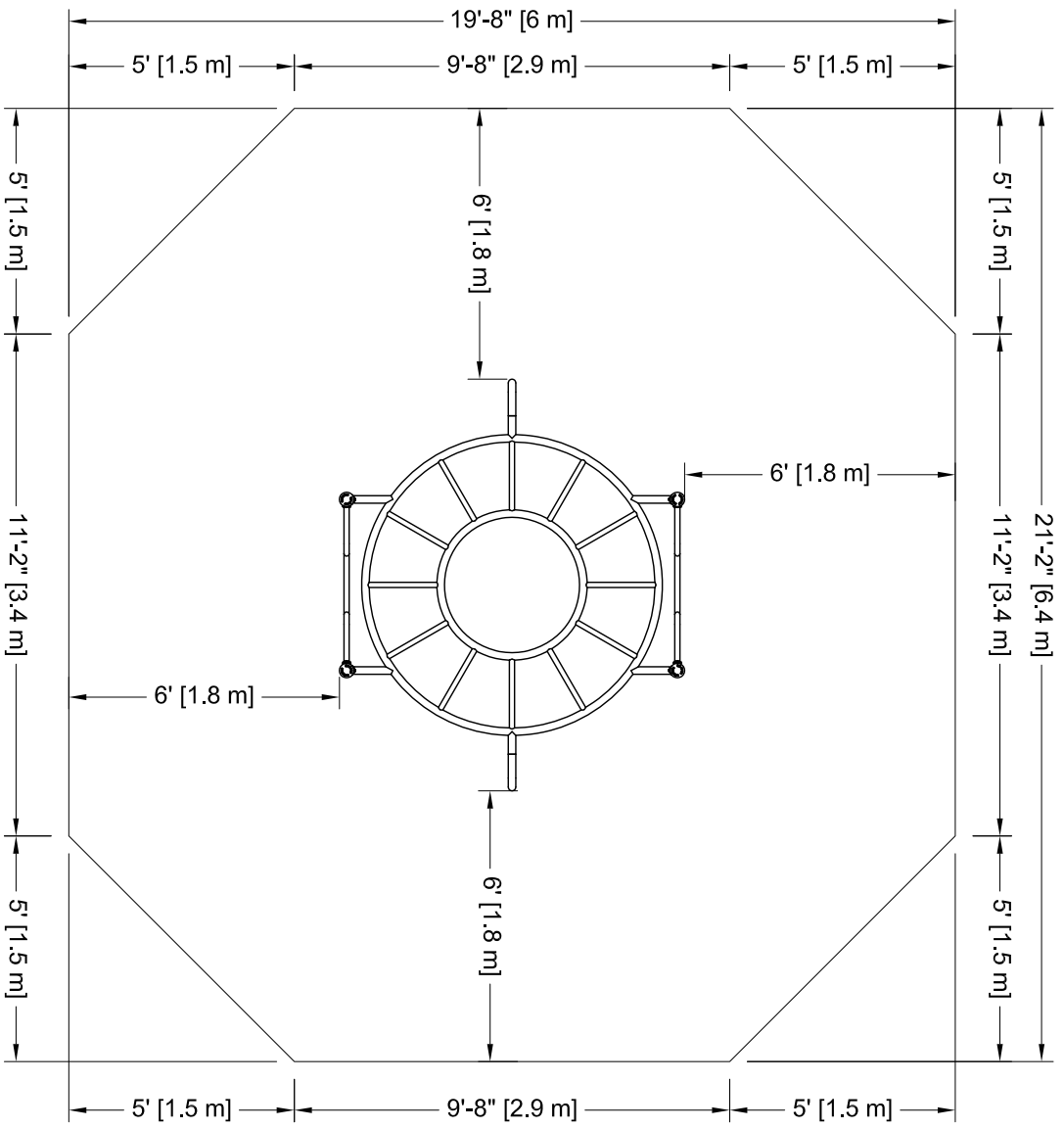

SS-330

CAN/CSA-Z614-xx
xx: Last Edition Published /
Dernière édition publiée

Min. Protective Surfacing Zone Required / Zone de protection min. requise :

6.4 m (21'-2") x 6.0 m (19'-8")

Recommended Ages / Âges recommandés :
5 to 12 years old / 5 à 12 ans

Equipment Dimensions / Dimensions de l'équipement :

2.8 m (9'-2") x 2.3 m (7'-8")

Capacity / Peut accueillir :
up to 8 children / Jusqu'à 8 enfants

Fall Height
Hauteur de chute

2.10 m (6'-10 5/8")

Approval date: 05-09-2012
Rev: 01
Initial: TLG



KANGOROO
TERRAINS DE JEUX
KANGOROO

23 ch. Boom Lane, Unité/E
Industrial Park/Parc Industriel
Alderville, New/Novveau-Brunswick
Canada, E3N 4E8
Tel/fax: : 1-888-212-1411/fax/teléc.: : 1-888-789-0987
90@kangoroo.com / www.kangoroo.com

Légende :

Zone de protection minimum



Aire de circulation libre



Autre



Zone de protection minimum requise:
- Aire : 33.92 m ca.
(365.16 pi. ca.)

SI INSTALLATION DANS LE BÉTON

Sonotube de 12" Ø x 12':

- Quantité : 1

- Béton :

- 0.4 vge cu.

Légende:

Minimum Protective Surfacing Zone

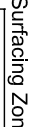

No-Encroachment Zone

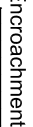

Other



Minimum Protective Surfacing Zone required:
- Surface: 33.92 sq. m
(365.16 sq. ft.)

IF INSTALLED IN CONCRETE

Sonotube of 12" Ø x 12':

- Quantity: 1

- Concrete:

- 0.4 cu. yd.

Attention :

ZONE DE PROTECTION:

Chaque équipement doit avoir une zone de protection constituée d'une surface sans obstacle qui se prolonge dans toutes les directions à partir du périmètre de l'équipement. Cette zone doit contenir un revêtement de surface (gravillon, sable, etc...) avec une capacité d'amortissement selon les normes CSA-Z614.

Sauf avis contraire.

Voir dessin pour les dimensions de la zone.

AIRE DE CIRCULATION LIBRE:

Aire dégagée d'obstacle qui se prolonge sur au moins 1.8m (70.87") au delà de la zone de protection. Voir dessin pour les détails.

Warning:

PROTECTIVE SURFACING ZONE:

Each equipment shall have a protective surfacing zone that consist of obstacle-free surfacing surrounding the equipment. This zone shall contain shock absorbing material (see gravel, sand, etc...) that comply with CSA-Z614. Unless noted otherwise. See drawing for dimensions of zone.

NO-ENCROACHMENT ZONE:

Obstacle-free zone extending at least 1.8m (70.87") beyond the protective surfacing zone. See drawing for details.