

TERRAINS DE JEUX
KAN-GO-ROO
PLAYGROUNDS

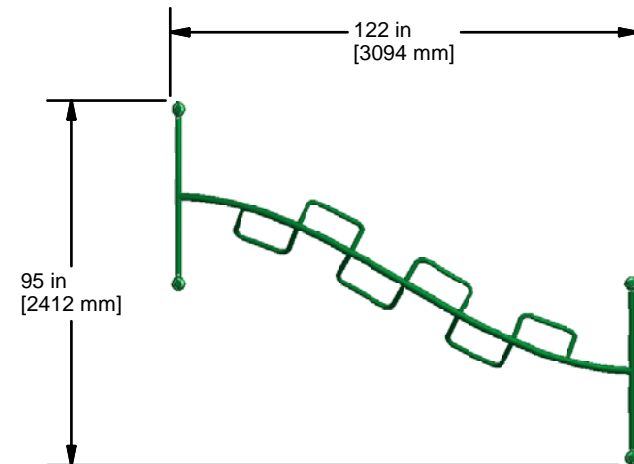

23 ch. Boom Lane, Unit/Unité E
Industrial Park/Parc industriel
Atholville, New/Nouveau-Brunswick
Canada, E3N 4E8
Tel/tél. : 1-888-212-1411/Fax/télééc. : 1-888-789-0987
go@kangaroo.com / www.kangaroo.com



MATERIAL SPECIFICATION / SPÉCIFICATION DU MATÉRIEL	
MATERIAL / MATÉRIEL	SPECIFICATION / SPÉCIFICATION
STEEL / ACIER	-ALLIED PRE-GALVINISED COVERED WITH A POLYESTER POWDER PAINT. / PRÉ-GALVANISÉ "ALLIED" COUVERT D'UNE PEINTURE DE POUDRE DE POLYESTER.
ALUMINUM / ALUMINIUM	COVERED WITH A POLYESTER POWDER PAINT. / COUVERT D'UNE PEINTURE DE POUDRE DE POLYESTER.
	UNLESS NOTED OTHERWISE / SAUF AVIS CONTRAIRE

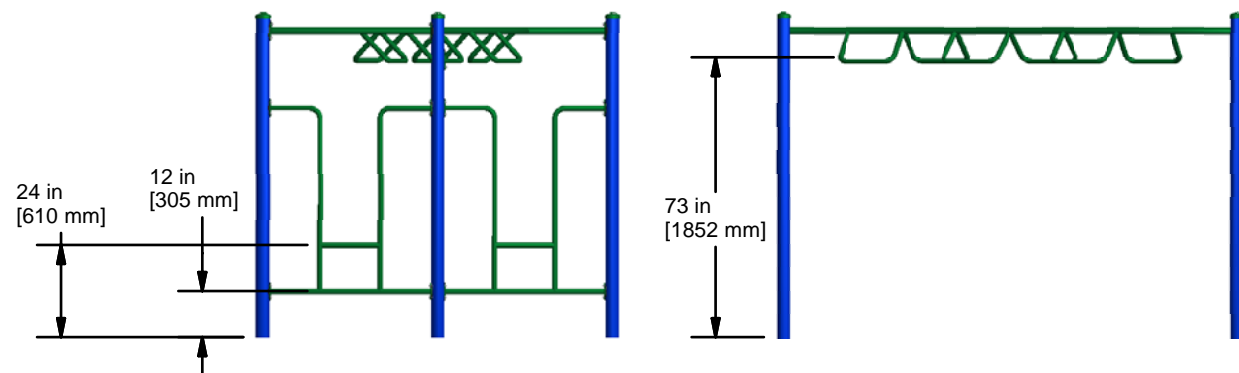

SS-325CM1

Min. Protective Surface Required / Surface de protection min. requise :
6.8 m (22'-2") x 6.1 m (19'-11")

Equipment Dimensions / Dimensions de l'équipement :
3.1 m (10'-2") x 2.4 m (7'-11")

Approval date: 2010-04-12

Rev: 00

Initial: TLG

CAN/CSA-Z614-xx
xx: Last Edition Published/
Dernière édition publiée

Recommended Ages / Âges recommandés :
5 to 12 years old / 5 à 12 ans

Capacity / Peut accueillir :
up to 4 children / Jusqu'à 4 enfants



ALL "S" OFFSET TYPE UPPERS TOUT ÉQUIPEMENT POUR LE HAUT DU CORPS DE TYPE "S" DÉCALÉ

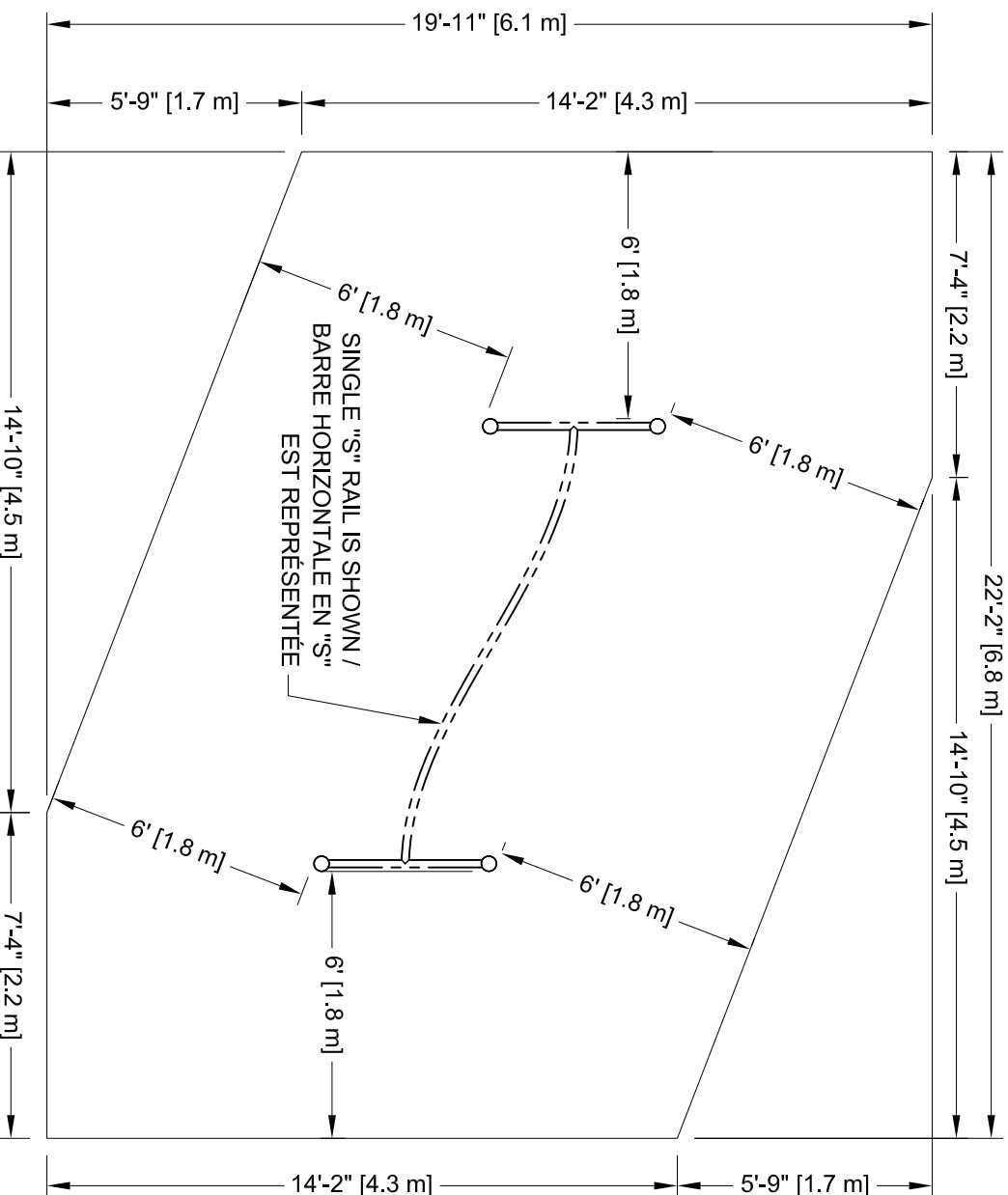

TERRAINS DE JEUX
23 ch. Boom Lane, Unit/Unité E
Industrial Park/Parc Industriel
Ahnville, New/Novveau-Brunswick
Canada, E3N 4E8
Tél./tel. : 1-888-212-1411 / Fax/télé. : 1-888-789-0987
go@kangaroo.com / www.kangaroo.com

Légende :

Zone de protection minimum

Aire de circulation libre

Autre

Zone de protection minimum requise:

- Aire : 33.09 m.ca.
(356,22 pl. ca.)

SI INSTALLATION DANS LE BÉTON

Sonotube de 12" Ø x 12':

- Quantité : 1
- Béton :
- 0.4 vge cu.

Attention :

ZONE DE PROTECTION:

Chaque équipement doit avoir une zone de protection constituée d'une surface sans obstacle qui se prolonge dans toutes les directions à partir du périmètre de l'équipement. Cette zone doit contenir un revêtement de surface (gravillon, sable, etc...) avec une capacité d'amortissement selon les normes CSA-Z614.
Sauf avis contraire.
Voir dessin pour les dimensions de la zone.

AIRE DE CIRCULATION LIBRE:

Aire dégagée d'obstacle qui se prolonge sur au moins 1.8m (70.87") au delà de la zone de protection.
Voir dessin pour les détails.

Légende:

Minimum Protective Surfacing Zone

No-Encroachment Zone

Other

Minimum

Protective Surfacing

Zone required:
- Surface: 33.09 sq. m
(356.22 sq. ft.)

IF INSTALLED IN CONCRETE

Sonotube of 12" Ø x 12':

- Quantity: 1
- Concrete:
- 0.4 cu. yd.

Warning:

PROTECTIVE SURFACING

ZONE: Each equipment shall have a protective surfacing zone that consist of obstacle-free surfacing surrounding the equipment. This zone shall contain shock absorbing material (see gravel, sand, etc...) that comply with CSA-Z614. Unless noted otherwise. See drawing for dimensions of zone.
NO-ENCROACHMENT ZONE: Obstacle-free zone extending at least 1.8m (70.87") beyond the protective surfacing zone.
See drawing for details.

ALL "S" OFFSET TYPE UPPER

Min. Protective Surfacing Zone Required / Zone de protection min. requise :
6.8 m (22'-2") x 6.1 m (19'-11")

Equipment Dimensions / Dimensions de l'équipement :
3.1 m (10'-2") x 2.4 m (7'-11")

CAN/CSA-Z614-xx
xx: Last Edition Published /
Dernière édition publiée

Recommended Ages / Âges recommandés :
5 to 12 year old / 5 à 12 ans

Capacity / Peut accueillir :
up to 4 children / Jusqu'à 4 enfants

Approval date: 15-10-2009
Rev: 00
Initial: TLG

