



23 ch. Boom Lane, Unit/Unité E
 Industrial Park/Parc industriel
 Atholville, New/Nouveau-Brunswick
 Canada, E3N 4E8
 Tél/tel. : 1-888-212-1411
 Fax/télé. : 1-888-789-0987
 www.kangoroo.com

Specifications / Spécifications

- ▶ **Post / Poteaux:**
 - 3 1/2"Dia.(89mm) Pre-Galvanized Steel Tubing
 - Tuyau d'acier Pré-galvanisé 3 1/2"Dia.(89mm)
- ▶ **Ramp & Platform / Rampe et plateforme:**
 - Punched Steel REFLEX coated
 - Métal perforé enduit du produit REFLEX
- ▶ **Cable / Cable:**
 - 1/2"Dia. (12.5mm) Galvanized Steel cable with protective rubber coating
 - Cable d'acier galvanisé 1/2"Dia(12.5mm), recouvert d'un caoutchouc protecteur
- ▶ **Mechanism / Mécanisme:**
 - Inside / Intérieur
 - Teflon Pulley inside
 - Poulies en teflon à l'intérieur
 - Exterior / Extérieur
 - High density polyethylene with UV Stabilizer
 - Polyéthylène de haute densité avec stabilisateur UV
- Handle / Poignée
 - 1 3/8"Dia.(34.9mm) Pre-Galvanized Steel Tubing
 - Tuyau d'acier Pré-galvanisé 1 3/8"Dia.(34.9mm)

Colors / Couleurs

- Post Color / Couleur des poteaux:
Blue / Bleu
- Accent Colors / Couleurs complémentaires:
Yellow & Red / Jaune et rouge
- HDPE Color / Couleur HDPE:
Blue & Yellow / Blue et Jaune

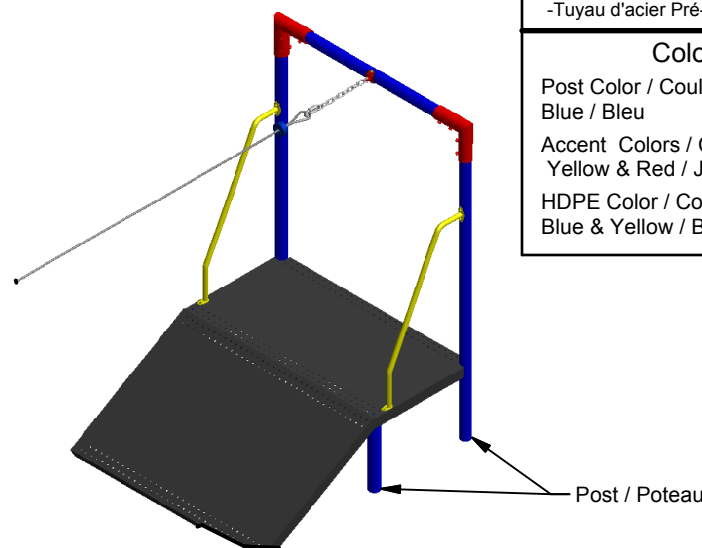
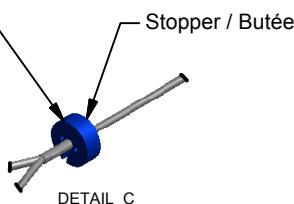
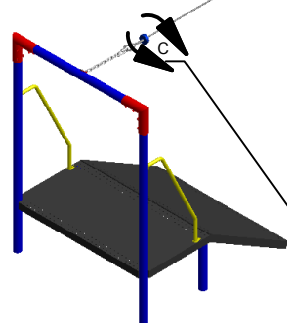
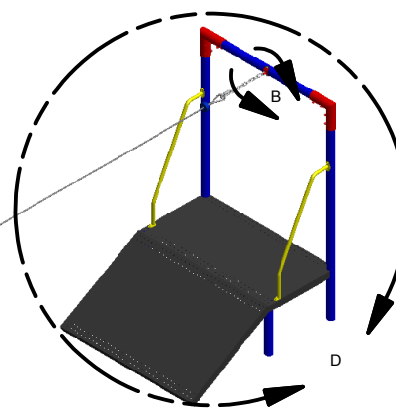
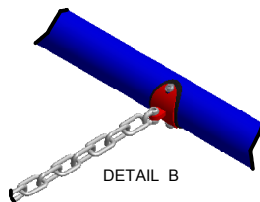
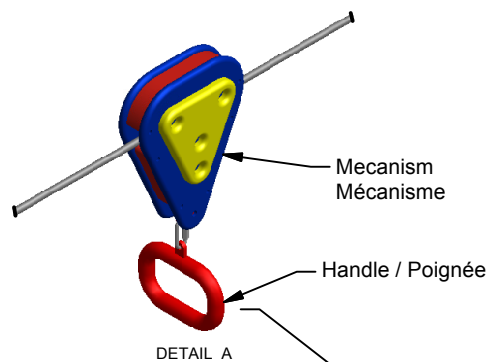



DETAIL D

SS-310	Min. Protective Surface Required / Surface de protection min. requise : 19.3 m (63'-4") x 6.1 m (20'-0")	Equipment Dimensions / Dimensions de l'équipement : 15.6 m (51'-4") x 1.8 m (6'-0")	Approval date: 19/11/2013 Rev: 01 Initial: TLG
CAN/CSA-Z614-xx xx: Last Edition Published/ Dernière édition publiée	Recommended Ages / Âges recommandés : 5 to 12 years old / 5 à 12 ans	Capacity / Peut accueillir : up to 1 children / Jusqu'à 1 enfants	

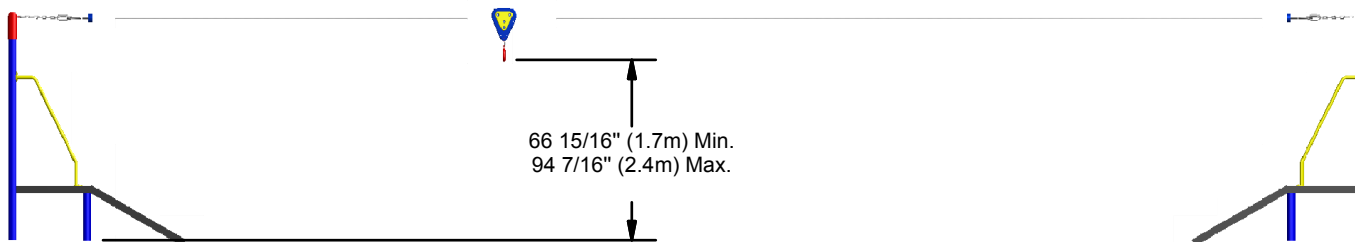

23 ch. Boom Lane, Unit/Unité E
 Industrial Park/Parc industriel
 Atholville, New/Nouveau-Brunswick
 Canada, E3N 4E8
 Tel/tél. : 1-888-212-1411/Fax/télec. : 1-888-789-0987
 www.kangoroo.com



SS-310	Min. Protective Surface Required / Surface de protection min. requise : 19.3 m (63'-4") x 6.1 m (20'-0")	Equipment Dimensions / Dimensions de l'équipement : 15.6 m (51'-4") x 1.8 m (6'-0")	Approval date: 19/11/2013 Rev: 01 Initial: TLG
CAN/CSA-Z614-xx xx: Last Edition Published/ Dernière édition publiée	Recommended Ages / Âges recommandés : 5 to 12 years old / 5 à 12 ans	Capacity / Peut accueillir : up to 1 children / Jusqu'à 1 enfants	



23 ch. Boom Lane, Unit/Unité E
 Industrial Park/Parc industriel
 Atholville, New/Nouveau-Brunswick
 Canada, E3N 4E8
 Tel/tél. : 1-888-212-1411/Fax/télééc. : 1-888-789-0987
 www.kangoroo.com

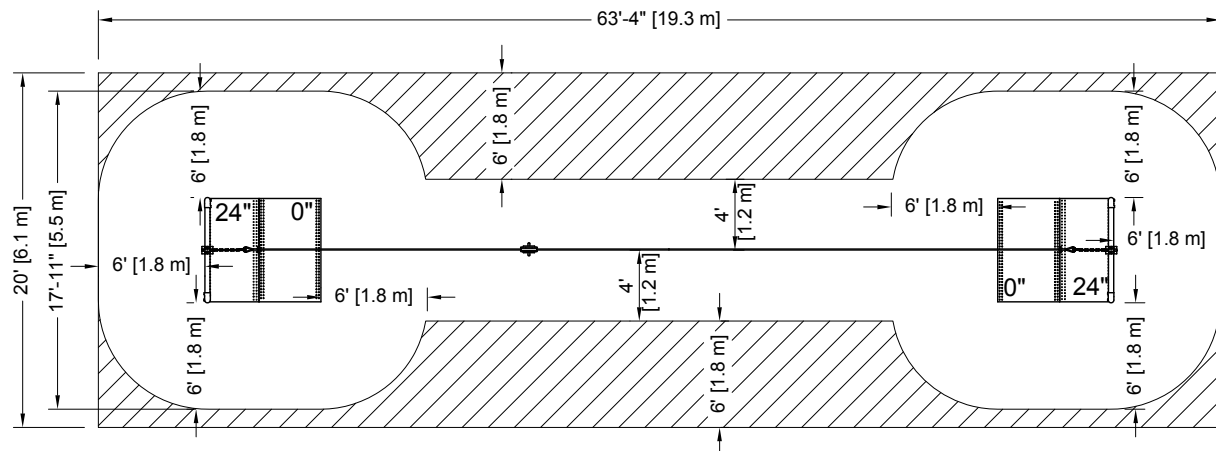

PLATFORM HEIGHTS
 HAUTEURS DE PLATEFORME

12" = 305MM	60" = 1524MM
24" = 609MM	72" = 1829MM
36" = 915MM	84" = 2134MM
48" = 1219MM	96" = 2438MM

Légende :

Zone de protection minimum

Aire de circulation libre

Autre

Legend:

Minimum Protective Surfacing Zone

No-Encroachment Zone

Other

Zone de protection minimum requise:
 - Aire : 75.46 m ca.
 (812.28 pi. ca.)

Minimum Protective Surfacing Zone required:
 - Surface: 75.46 sq. m
 (812.28 sq. ft.)

SI INSTALLATION DANS LE BÉTON
Sonotube de 12" Ø x 12' :
 - Quantité : 1
Béton :
 - 0.8 vge cu.

IF INSTALLED IN CONCRETE
Sonotube of 12" Ø x 12' :
 - Quantity: 1
Concrete:
 - 0.8 cu. yd.

Attention :
ZONE DE PROTECTION:
 Chaque équipement doit avoir une zone de protection constituée d'une surface sans obstacle qui se prolonge dans toutes les directions à partir du périmètre de l'équipement. Cette zone doit contenir un revêtement de surface (gravillon, sable, etc...) avec une capacité d'amortissement selon les normes CSA-Z614. Sauf avis contraire. Voir dessin pour les dimensions de la zone.

AIRE DE CIRCULATION LIBRE:
 Aire dégagée d'obstacle qui se prolonge sur au moins 1.8m (70.87") au delà de la zone de protection. Voir dessin pour les détails.

Warning:
PROTECTIVE SURFACING ZONE : Each equipment shall have protective surfacing zone that consists of obstacle-free surfacing surrounding the equipment. This zone shall contain shock absorbing material (pea gravel sand, etc...) that comply with CSA-Z614. Unless noted otherwise See drawing for dimensions of zone

NO-ENCROACHMENT ZONE
 Obstacle-free zone extending at least 1.8m (70.87") beyond the protective surfacing zone. See drawing for details.

SS-310	Min. Protective Surfacing Zone Required / Zone de protection min. requise : 19.3 m (63'-4") x 6.1 m (20'-0")	Equipment Dimensions / Dimensions de l'équipement : 15.6 m (51'-4") x 1.8 m (6'-0")		Approval date: 19-11-2013 Rev: 01 Initial: TLG
	CAN/CSA-Z614-xx xx: Last Edition Published / Dernière édition publiée	Recommended Ages / Âges recommandés : 5 to 12 years old / 5 à 12 ans	Capacity / Peut accueillir : up to 1 children / Jusqu'à 1 enfants	

