





23 ch. Boom Lane, Unit/Unité E  
 Industrial Park/Parc industriel  
 Atholville, New/Nouveau-Brunswick  
 Canada, E3N 4E8  
 Tel/tél. : 1-888-212-1411/Fax/télec. : 1-888-789-0987  
 go@kangoroo.com / www.kangoroo.com

**Colors / Couleurs**

Post / Poteaux: Blue/Bleu

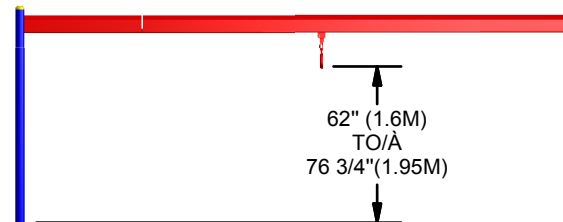
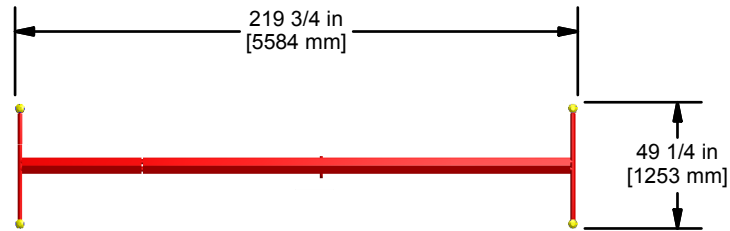
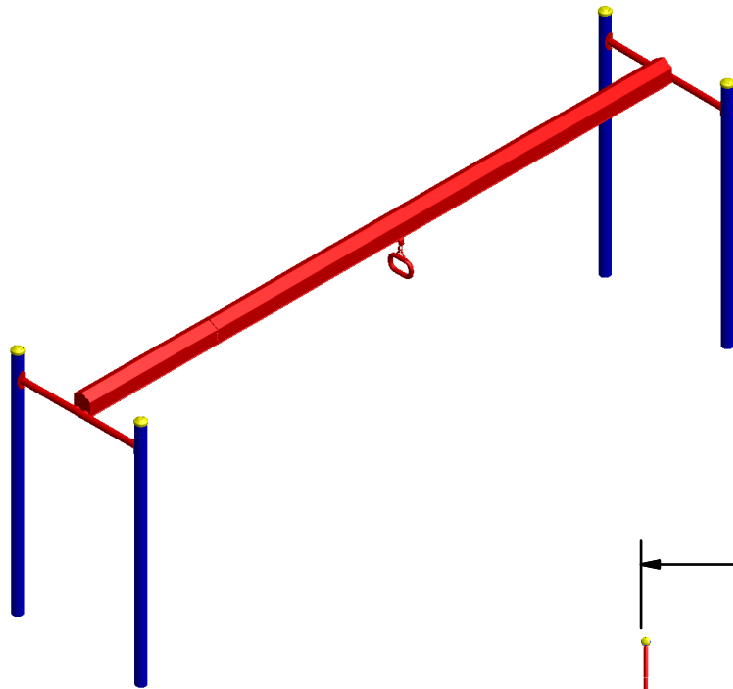
Accent Color / Couleur complémentaire:  
 Red & Yellow/Rouge et jaune



<b>SS-308M1</b>	Min. Protective Surface Required / Surface de protection min. requise : 9.2 m (30'-4") x 4.9 m (16'-2")	Equipment Dimensions / Dimensions de l'équipement : 5.6 m (18'-4") x 1.3 m (4'-2")	Approval date: 27/11/2012 Rev: 00 Initial: TLG
CAN/CSA-Z614-xx xx: Last Edition Published/ Dernière édition publiée	Recommended Ages / Âges recommandés : 5 to 12 years old / 5 à 12 ans	Capacity / Peut accueillir : up to 1 children / Jusqu'à 1 enfants	



23 ch. Boom Lane, Unit/Unité E  
 Industrial Park/Parc Industriel  
 Atholville, New/Novveau-Brunswick  
 Canada, E3N 4E8  
 Tél/tel. : 1-888-212-1411/Fax/téloc. : 1-888-789-0987  
 go@kangoroo.com / www.kangoroo.com

**Légende :**

Zone de protection minimum

- Aire de circulation libre
- Autre

**Zone de protection minimum requise:**

- Aire : 45,47 m ca. (489,41 pi. ca.)

**SI INSTALLATION DANS LE BÉTON**

Sonotube de 12" Ø x 12':  
 - Quantité : 1  
 - Béton :  
 - 0,4 vge cu.

**Légende:**

- Minimum Protective Surfacing Zone
- No-Encroachment Zone
- Other

**Minimum Protective Surfacing Zone required:**

- Surface: 45,47 sq. m (489,41 sq. ft.)

**IF INSTALLED IN CONCRETE**

Sonotube of 12" Ø x 12':  
 - Quantity: 1  
 - Concrete:  
 - 0,4 cu. yd.

**Warning:**

**ZONE DE PROTECTION:**  
 Chaque équipement doit avoir une zone de protection constituée d'une surface sans obstacle qui se prolonge dans toutes les directions à partir du périmètre de l'équipement. Cette zone doit contenir un revêtement de surface (gravier, sable, etc...) avec une capacité d'amortissement selon les normes CSA-Z614.  
 Sautr avis contraire.  
 Voir dessin pour les dimensions de la zone.

**AIRE DE CIRCULATION LIBRE:**  
 Aire dégagée d'obstacle qui se prolonge sur au moins 1,8m (70,87") au delà de la zone de protection.  
 Voir dessin pour les détails.

**PROTECTIVE SURFACING ZONE:** Each equipment shall have a protective surfacing zone that consist of obstacle-free surfacing surrounding the equipment. This zone shall contain shock absorbing material (see gravel, sand, etc...) that comply with CSA-Z614. Unless noted otherwise.  
 See drawing for dimensions of zone.

**NO-ENCROACHMENT ZONE:** Obstacle-free zone extending at least 1,8m (70,87") beyond the protective surfacing zone.  
 See drawing for details.

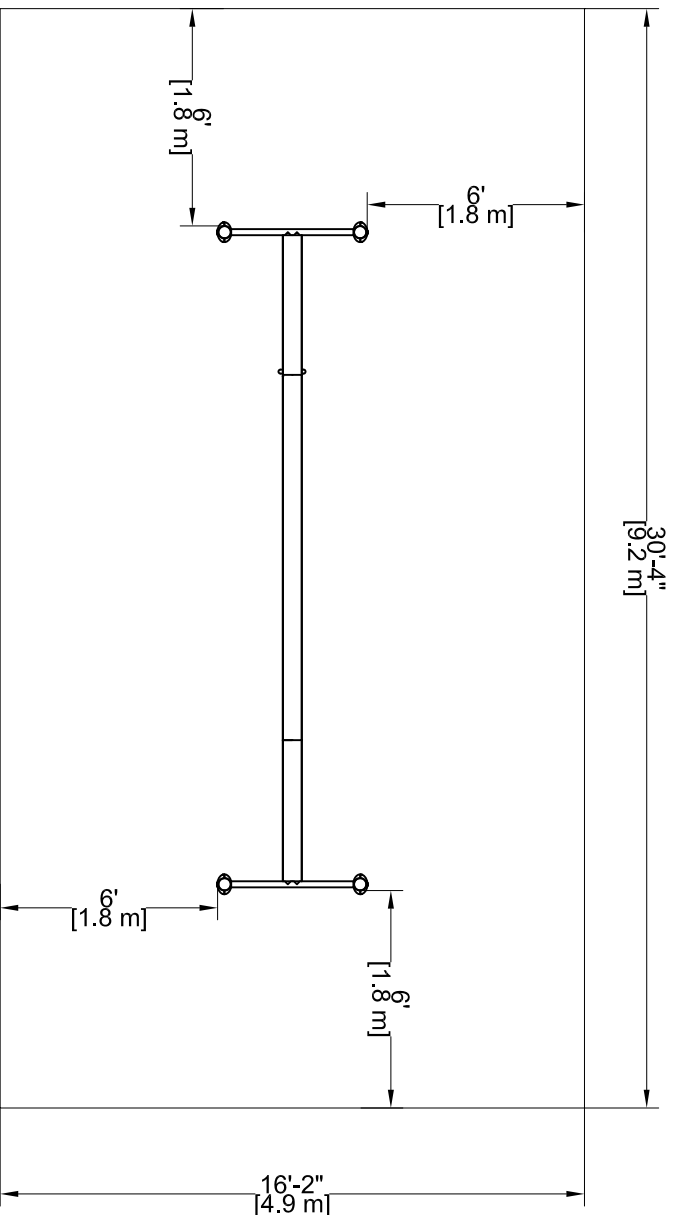

**SS-308M1**

Min. Protective Surfacing Zone Required / Zone de protection min. requise :

Equipment Dimensions / Dimensions de l'équipement :

CAN/CSA-Z614-xx  
 xx: Last Edition Published /  
 Dernière édition publiée

Recommended Ages / Âges recommandés :

Capacity / Peut accueillir :  
 up to 1 children / Jusqu'à 1 enfants

Fall Height  
 Hauteur de chute  
 2,1 m (7'-2")

Approval date: 05-10-2012  
 Rev: 00  
 Initial: TLG

