



23 ch. Boom Lane, Unit/Unité E, Industrial Park/Parc industriel
 Atholville, New-Brunswick, Canada, E3N 4E8
 Tel/tél. : 1-888-212-1411, Fax. : 1-888-789-0987
 contact@kangaroo.com / www.kangaroo.com



Colors / Couleurs

Post / Poteaux: Red / Rouge

Accent Color / Couleur complémentaire:
 Capri blue / Bleu capri

HDPE plastic / Plastique HDPE:
 Black white / Noir blanc

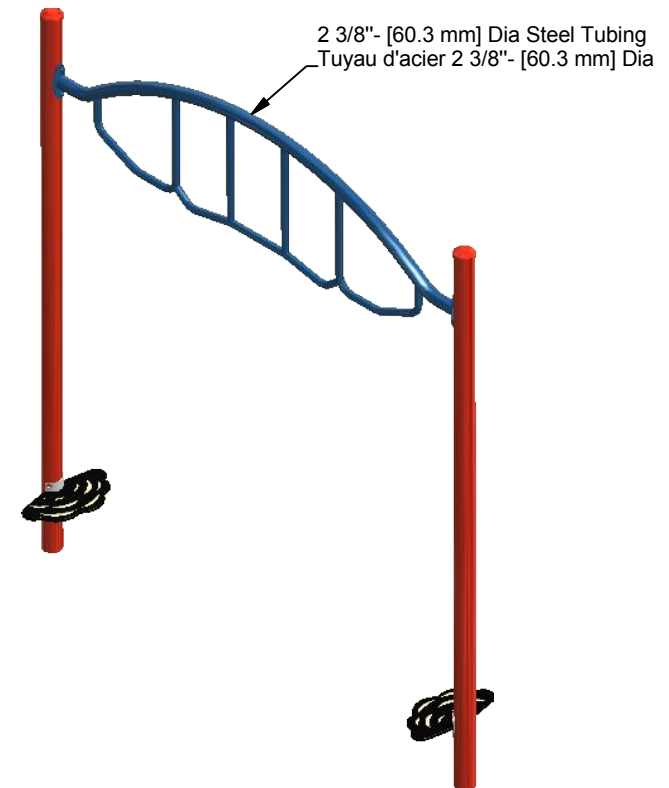
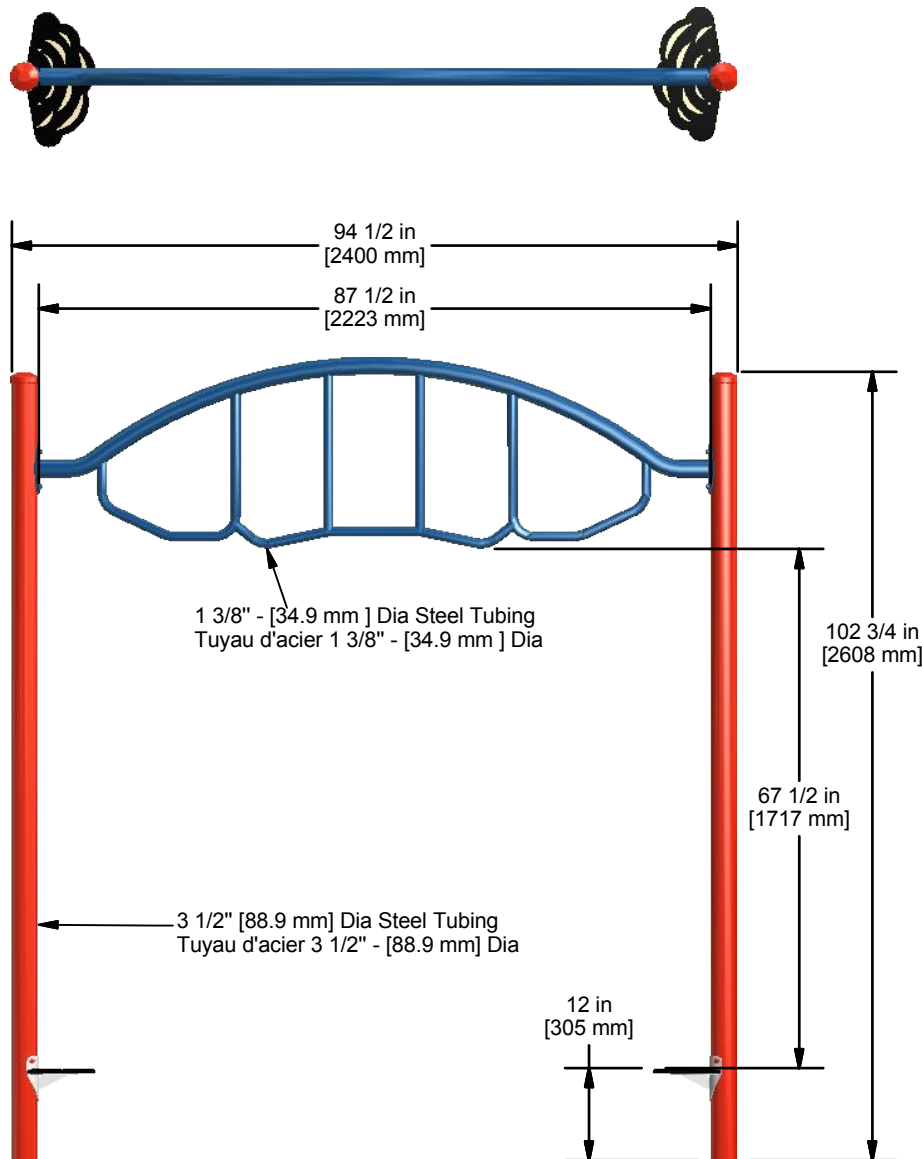

SL-465	Min. Protective Surface Required / Surface de protection min. requise : 6.1 m (19'-11") x 4.1 m (13'-6")	Equipment Dimensions / Dimensions de l'équipement : 2.4 m (7'-11") x 0.4 m (1'-5")	Approval date: 09/07/2019 Rev: 00 Initial: AJG
CAN/CSA-Z614-xx xx: Last Edition Published/ Dernière édition publiée	Recommended Ages / Âges recommandés : 5 to 12 years old / 5 à 12 ans	Capacity / Peut accueillir : up to 3 children / Jusqu'à 3 enfants	

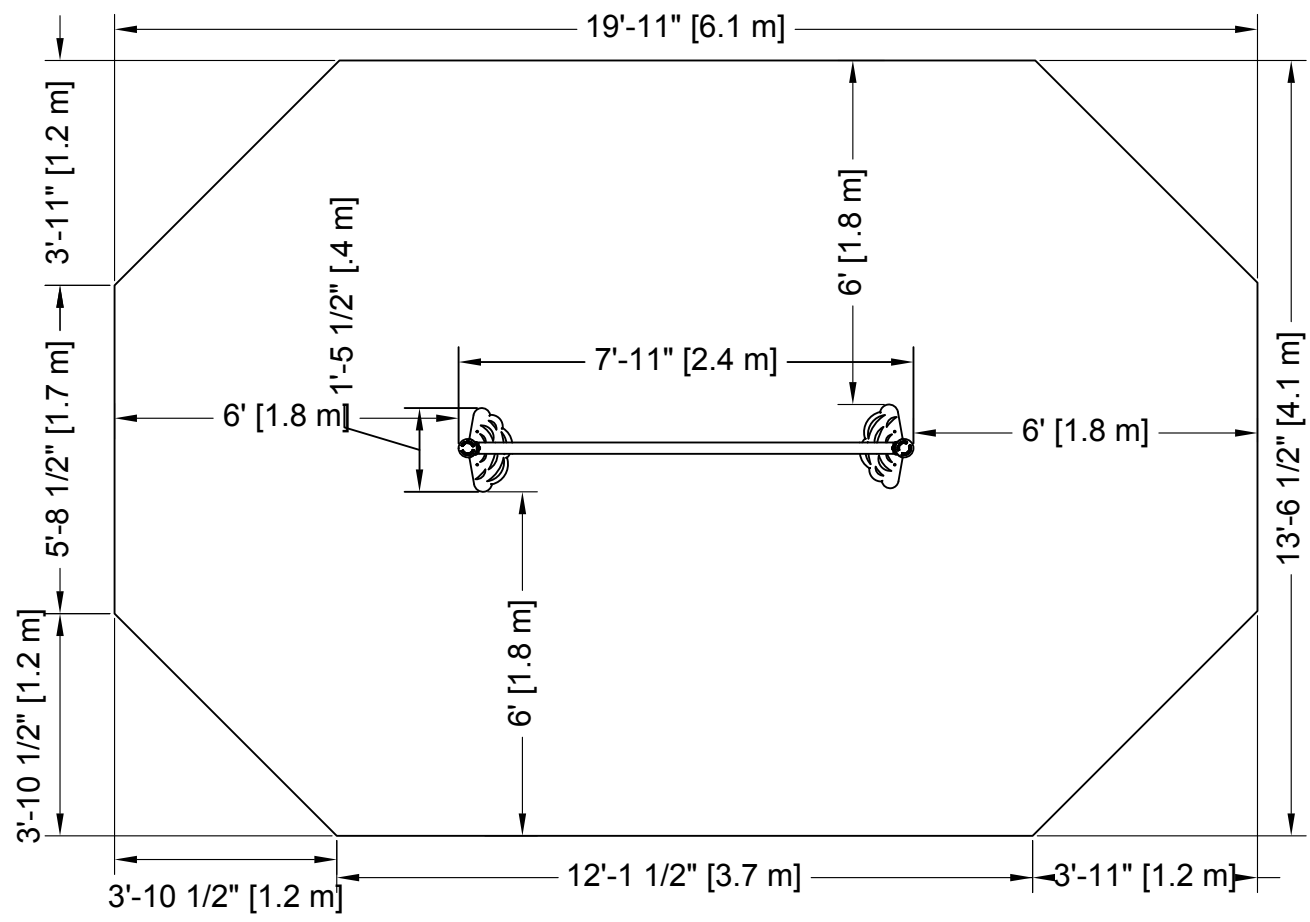

PLATFORM HEIGHTS
 HAUTEURS DE PLATEFORME

12" = 305MM	60" = 1524MM
24" = 609MM	72" = 1829MM
36" = 915MM	84" = 2134MM
48" = 1219MM	96" = 2438MM



SL-465

CAN/CSA-Z614-xx
 xx: Last Edition Published /
 Dernière édition publiée

Recommended Ages / Âges recommandés :
 5 to 12 years old / 5 à 12 ans

ZONE DE PROTECTION:
 Chaque équipement doit avoir une zone de protection constituée d'une surface sans obstacle qui se prolonge dans toutes les directions à partir du périmètre de l'équipement. Cette zone doit contenir un revêtement de surface (gravillon, sable, etc...) avec une capacité d'amortissement selon les normes CSA-Z614. Sauf avis contraire.

Zone de protection minimum requise:

6.1 m (19'-11")
 x
 4.1 m (13'-6")

- Aire : 22.2 m ca.
 (239.1 pi. ca.)
 - Périmètre : 17.5 m
 57-9

PROTECTIVE SURFACING ZONE :
 Each equipment shall have a protective surfacing zone that consist of obstacle-free surfacing surrounding the equipment. This zone shall contain shock absorbing material (pea gravel, sand, etc...) that comply with CSA-Z614. Unless noted otherwise.

Minimum Protective Surfacing Zone required:

6.1 m (19'-11")
 x
 4.1 m (13'-6")

- Surface: 22.2 sq. m
 (239.1 sq. ft.)
 - Perimeter: 17.5 m
 57-9

MÉTHODES D'INSTALLATION

1

DANS LE BÉTON:
 - Quantité de Sonotube de 12" Ø x 12' : 1

Béton :
 - 0.152 m. cu.
 (0.2 vge cu.)

INSTALLATION METHODS

1

CONCRETE:
 - Quantity of Sonotube of 12" Ø x 12' : 1

Concrete:
 - 0.152 cu. m.
 (0.2 cu. yd.)

2

SYSTÈME AUTO-PORTANT:
 Qté charpentes: **NA**

Béton :
 - NA m. cu.
 (NA vge cu.)

2

FREE-STANDING SYSTEM:
 Frame QTY: **NA**

Concrete:
 - NA cu. m.
 (NA cu. yd.)

Attention :
AIRE DE CIRCULATION LIBRE:
 Aire dégagée d'obstacle qui se prolonge sur au moins 1.8m (70.87") au delà de la zone de protection. Voir dessin pour les détails.

Warning:
NO-ENCROACHMENT ZONE :
 Obstacle-free zone extending at least 1.8m (70.87") beyond the protective surfacing zone. See drawing for details.

Fall Height Information : refer to individual equipment drawings.
 Information de la hauteur de chute : se référer aux dessins de chaque composantes.

Approval date: 09/07/2019
 Rev: 00
 Initial: AJG