



23 ch. Boom Lane, Unit/Unité E
 Industrial Park/Parc industriel
 Atholville, New/Nouveau-Brunswick
 Canada, E3N 4E8
 Tel/tél. : 1-888-212-1411/Fax/télec. : 1-888-789-0987
 contact@kangoroo.com / www.kangoroo.com

Colors / Couleurs

Post / Poteaux: Red/Rouge

Accent Color / Couleur complémentaire:
 Blue/Bleu

1 Color panel / Panneaux 1 couleur: NA

2 colors panel / Panneaux 2 couleurs :
 NA

Slide / Glissoire: NA

Plastic Climbers / Grimpeur Plastique:
 Blue/Bleu

Cable / Câble : Red/Rouge

Roof / Toit : NA

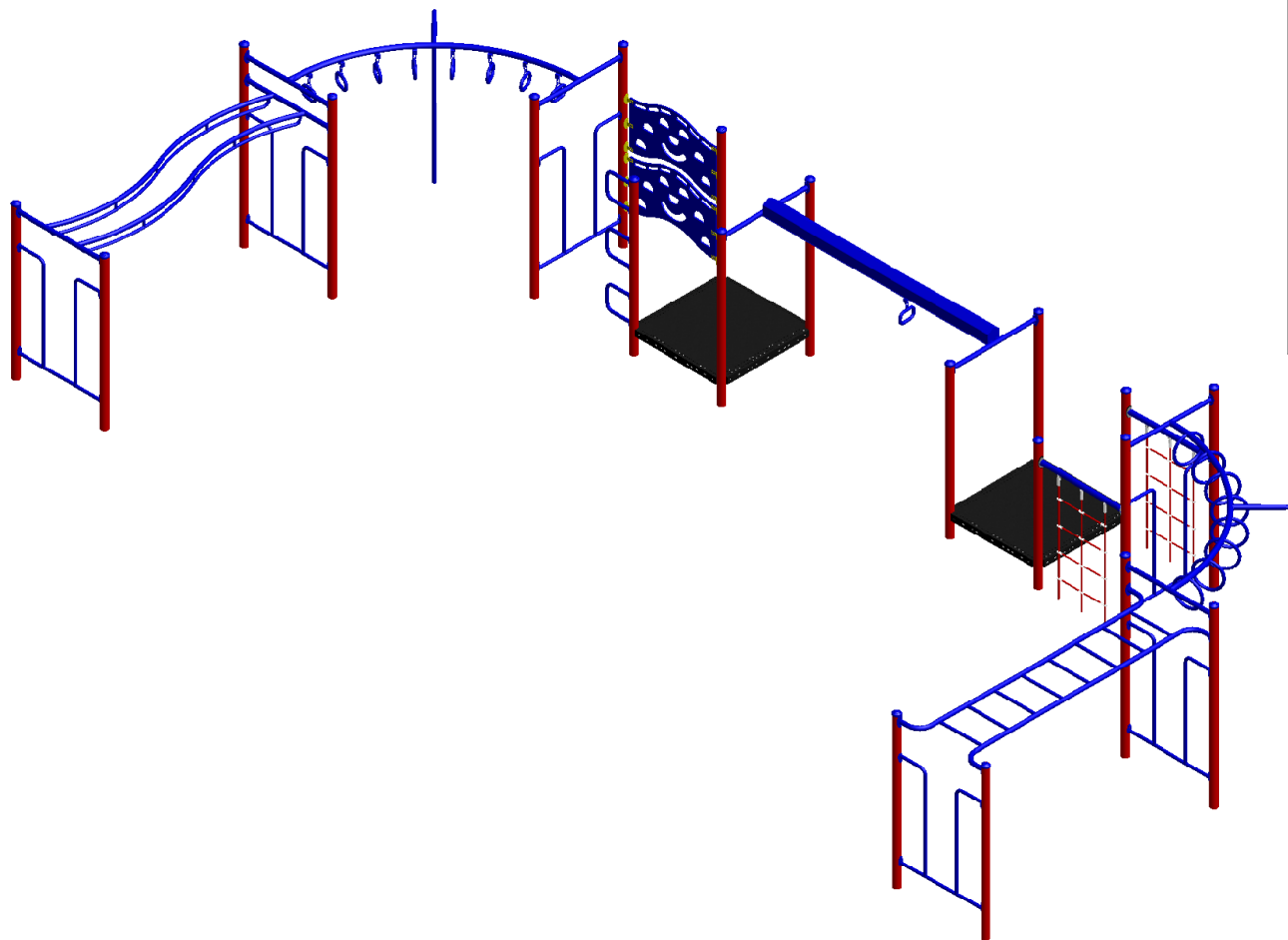

Kup-134

Min. Protective Surface Required / Surface de protection min. requise :
 9.2 m (30'-4") x 16.5 m (54'-1")

Equipment Dimensions / Dimensions de l'équipement :
 5.6 m (18'-4") x 11.6 m (37'-11")

Approval date: 20/05/2015

Rev: 00

Initial: TLG

CAN/CSA-Z614-xx
 xx: Last Edition Published/
 Dernière édition publiée

Recommended Ages / Âges recommandés :
 5 to 12 years old / 5 à 12 ans

Capacity / Peut accueillir :
 up to 30 children / Jusqu'à 30 enfants





23 ch. Boom Lane, Unit/Unité E
 Industrial Park/Parc industriel
 Atholville, New/Neuveau-Brunswick
 Canada, E3N 4E8
 Tel/tél. : 1-888-212-1411/Fax/télééc. : 1-888-789-0987
 www.kangaroo.com

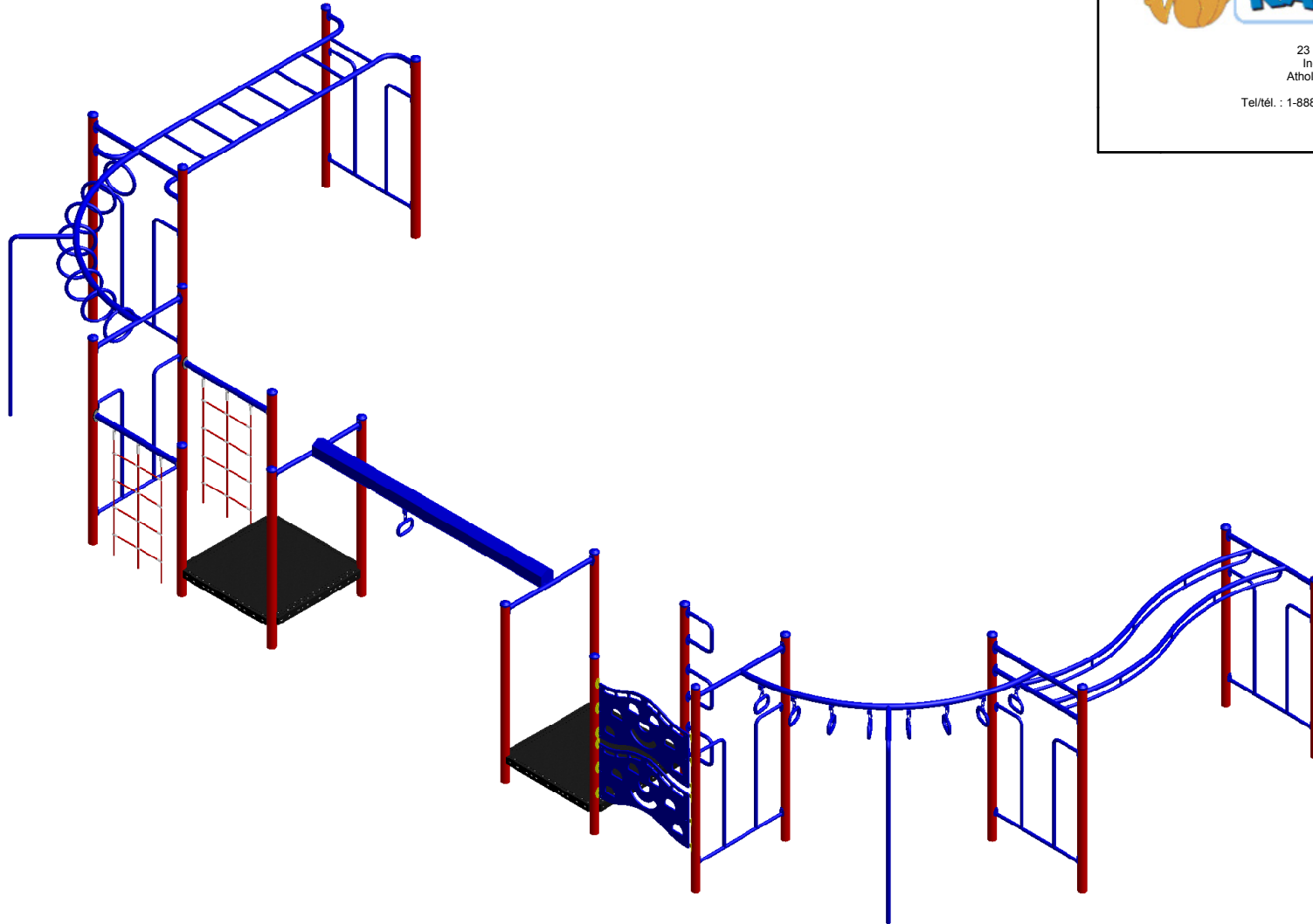

Kup-134	Min. Protective Surface Required / Surface de protection min. requise : 9.2 m (30'-4") x 16.5 m (54'-1")	Equipment Dimensions / Dimensions de l'équipement : 5.6 m (18'-4") x 11.6 m (37'-11")	Approval date: 20/05/2015 Rev: 00 Initial: TLG
CAN/CSA-Z614-xx xx: Last Edition Published/ Dernière édition publiée	Recommended Ages / Âges recommandés : 5 to 12 years old / 5 à 12 ans	Capacity / Peut accueillir : up to 30 children / Jusqu'à 30 enfants	



23 ch. Boom Lane, Unit/Unité E
 Industrial Park/Parc industriel
 Atholville, New/Nouveau-Brunswick
 Canada, E3N 4E8
 Tel/tél. : 1-888-212-1411/Fax/télééc. : 1-888-789-0987
 www.kangoroo.com

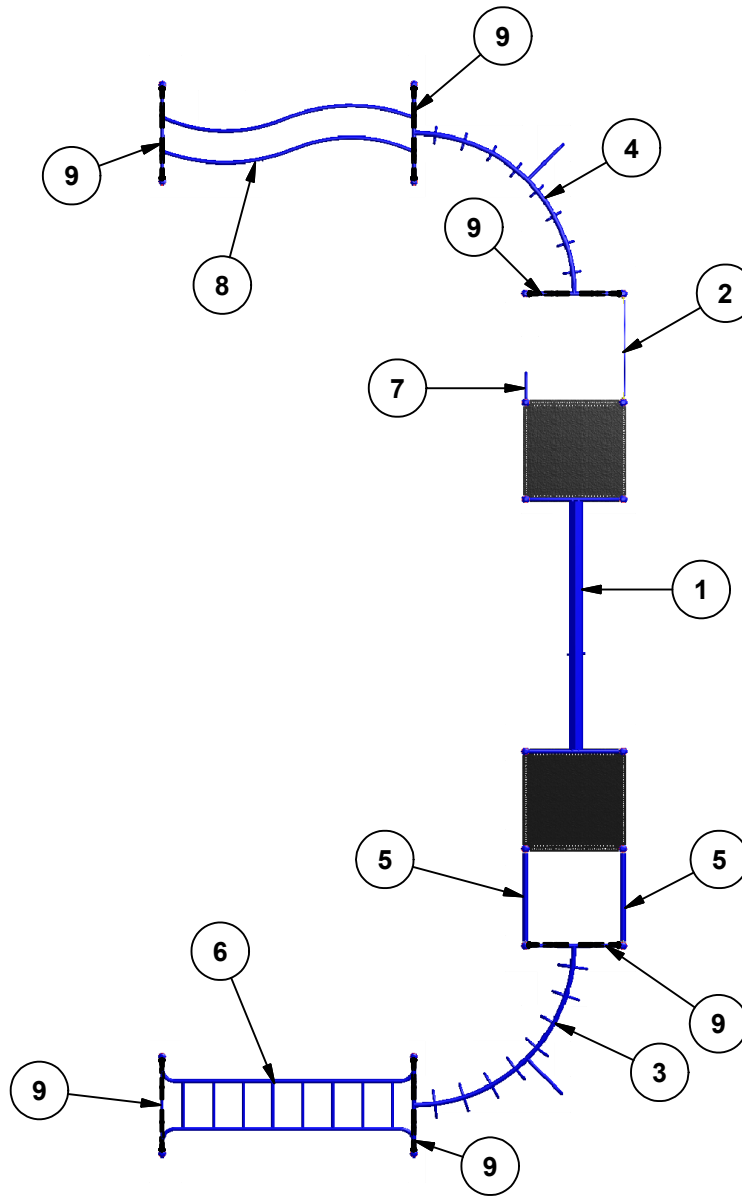

Legend / Légende

ITEM	QTY	Description	PART # / # PIECE
1	1	Track / Glisseur sur rail	SS-309M2
2	2	Smiley Face Climber / Grimpeur souriant	SS-326-MID
3	1	Fixed Curve Ring Ladder / Échelle avec anneaux immobiles en courbe	SS-329C
4	1	Curved Ring Ladder / Échelle courbée à anneaux	SS-302C
5	2	Straight Cable Climbing Wall/Grimpeur droit en cable	SS-347
6	1	Monkey Bars / Échelle horizontale	SS-301
7	3	Grab Handle / Poignée de suspension	GRB-HDL
8	1	Double "S" Rail / Barre horizontale en "S"	SS-300
9	6	Handle Ladder / Échelle d'accès	HL02

Kup-134

Min. Protective Surface Required / Surface de protection min. requise :
 9.2 m (30'-4") x 16.5 m (54'-1")

Equipment Dimensions / Dimensions de l'équipement :
 5.6 m (18'-4") x 11.6 m (37'-11")

Approval date: 20/05/2015
 Rev: 00

CAN/CSA-Z614-xx
 xx: Last Edition Published/
 Dernière édition publiée

Recommended Ages / Âges recommandés :
 5 to 12 years old / 5 à 12 ans

Capacity / Peut accueillir :
 up to 30 children / Jusqu'à 30 enfants

Initial: TLG



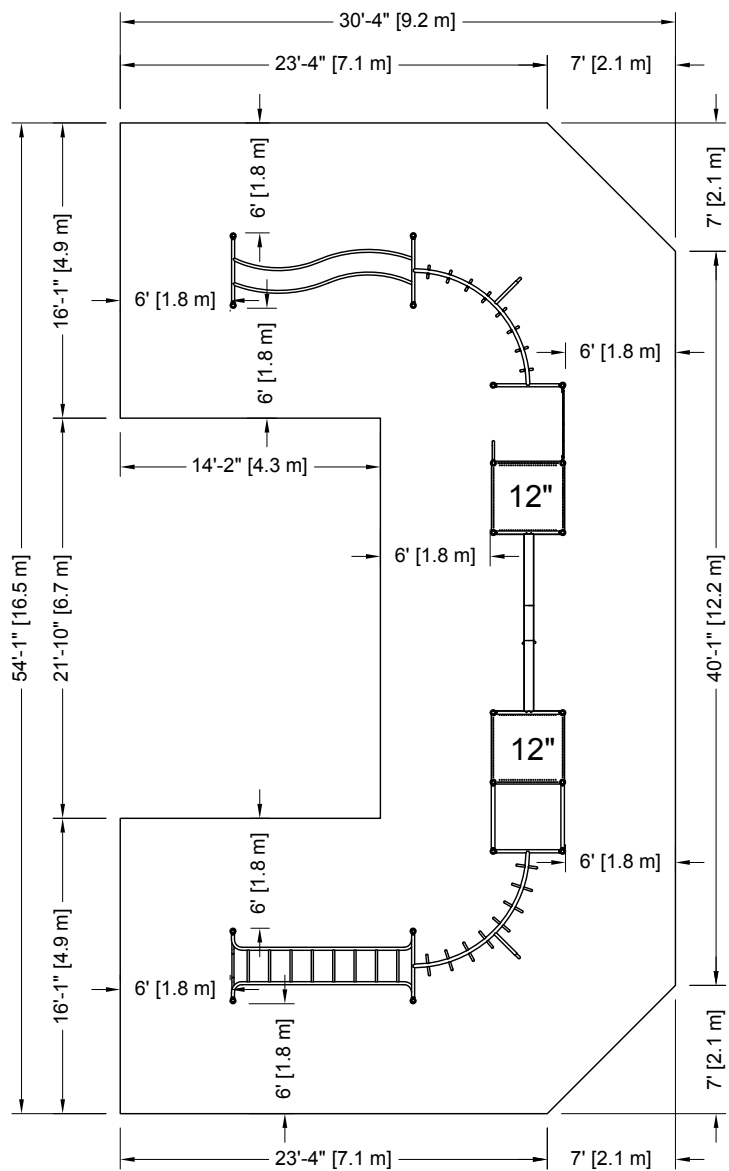

PLATFORM HEIGHTS
HAUTEURS DE PLATEFORME

12" = 305MM	60" = 1524MM
24" = 609MM	72" = 1829MM
36" = 915MM	84" = 2134MM
48" = 1219MM	96" = 2438MM



23 ch. Boom Lane, Unit/Unité E, Industrial Park/Parc industriel
Atholville, New/Nouveau-Brunswick
Canada, E3N 4E8
Tel/tél. : 1-888-212-1411 - Fax/télééc. : 1-888-789-0987
contact@kangoroo.com / www.kangoroo.com

ZONE DE PROTECTION:
Chaque équipement doit avoir une zone de protection constituée d'une surface sans obstacle qui se prolonge dans toutes les directions à partir du périmètre de l'équipement. Cette zone doit contenir un revêtement de surface (gravillon, sable, etc...) avec une capacité d'amortissement selon les normes CSA-Z614.
Sauf avis contraire.
Zone de protection minimum requise:
9.2 m (30'-4")
x
16.5 m (54'-1")
- Aire : 118.87 m ca.
(1279.57 pi. ca.)
- Périmètre : 57.62 m
(189'-0")

PROTECTIVE SURFACING ZONE :
Each equipment shall have a protective surfacing zone that consist of obstacle-free surfacing surrounding the equipment. This zone shall contain shock absorbing material (pea gravel, sand, etc...) that comply with CSA-Z614. Unless noted otherwise.
Minimum Protective Surfacing Zone required:
9.2 m (30'-4")
x
16.5 m (54'-1")
- Surface: 118.87 sq. m
(1279.57 sq. ft)
- Perimeter: 57.62 m
(189'-0")

MÉTHODES D'INSTALLATION

1
DANS LE BÉTON:
- Quantité de Sonotube de 12" Ø x 12' : 4
Béton :
- 1.52 m. cu.
(2.0 vge cu.)

INSTALLATION METHODES

1
CONCRETE:
- Quantity of Sonotube of 12" Ø x 12': 4
Concrete:
- 1.52 cu. m.
(2.0 cu. yd.)

2
SYSTÈME AUTO-PORTANT:
Qté charpentes: **10**
Béton :
- 0 m. cu.
(0 vge cu.)

2
FREE-STANDING SYSTEM
Frame QTY: **10**
Concrete:
- 0 cu. m.
(0 cu. yd.)

Attention :
AIRE DE CIRCULATION LIBRE:
Aire dégagée d'obstacle qui se prolonge sur au moins 1.8m (70.87") au delà de la zone de protection. Voir dessin pour les détails.

Warning:
NO-ENCROACHMENT ZONE
Obstacle-free zone extending at least 1.8m (70.87") beyond the protective surfacing zone
See drawing for details.

Kup-134
CAN/CSA-Z614-xx
xx: Last Edition Published /
Dernière édition publiée

Equipment Dimensions / Dimensions de l'équipement :
5.6 m (18'-4") x 11.6 m (37'-11")
Capacity / Peut accueillir :
up to 30 children / Jusqu'à 30 enfants

Recommended Ages / Âges recommandés :
5 to 12 years old
5 à 12 ans

Fall Height /
Hauteur de chute:
2.44 m (8'-0")

Approval date: 20-05-2015
Rev: 00
Initial: TLG