



23 ch. Boom Lane, Unit/Unité E  
 Industrial Park/Parc industriel  
 Atholville, New/Nouveau-Brunswick  
 Canada, E3N 4E8  
 Tel/tél. : 1-888-212-1411/Fax/télééc. : 1-888-789-0987  
 contact@kangoroo.com / www.kangoroo.com

### Colors / Couleurs

Post / Poteaux: Blue/Blue

Accent Color / Couleur complémentaire:  
 Spring Green, Red & Yellow  
 Vert Printanier, Rouge et Jaune

Plastic Climbers / Grimpeur Plastique: Red / Rouge

Cable / Cable: Red / Rouge

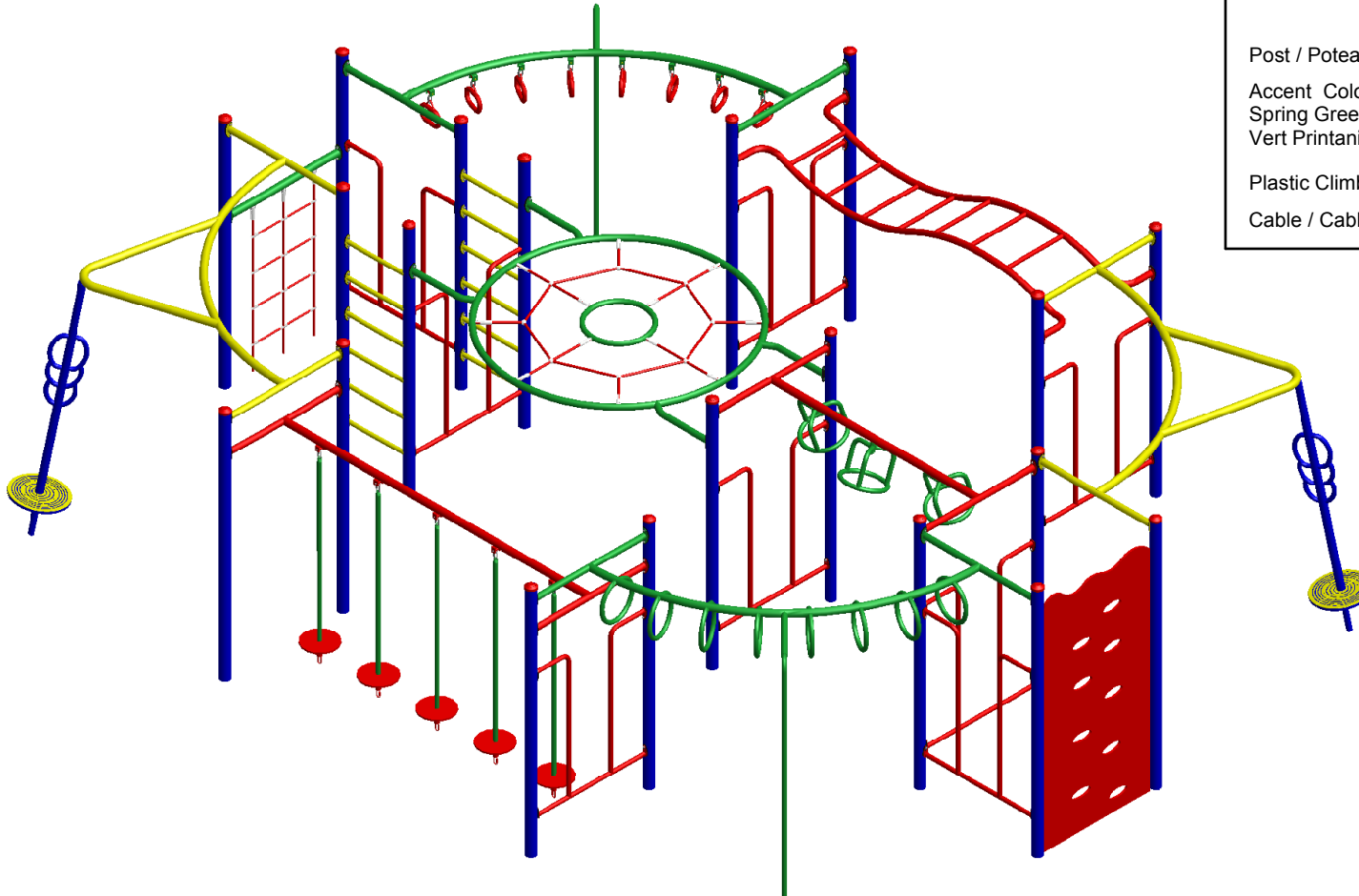

### Kup-121

Min. Protective Surface Required / Surface de protection min. requise :  
 9.9 m (32'-5") x 11.7 m (38'-6")

Equipment Dimensions / Dimensions de l'équipement :  
 6.2 m (20'-5") x 8.1 m (26'-6")

Approval date: 19/01/2015

Rev: 01

Initial: TLG

CAN/CSA-Z614-xx  
 xx: Last Edition Published/  
 Dernière édition publiée

Recommended Ages / Âges recommandés :  
 5 to 12 years old / 5 à 12 ans

Capacity / Peut accueillir :  
 up to 35 children / Jusqu'à 35 enfants





23 ch. Boom Lane, Unit/Unité E  
 Industrial Park/Parc industriel  
 Atholville, New/Novveau-Brunswick  
 Canada, E3N 4E8  
 Tel/tél. : 1-888-212-1411/Fax/télééc. : 1-888-789-0987  
 contact@kangaroo.com / www.kangaroo.com

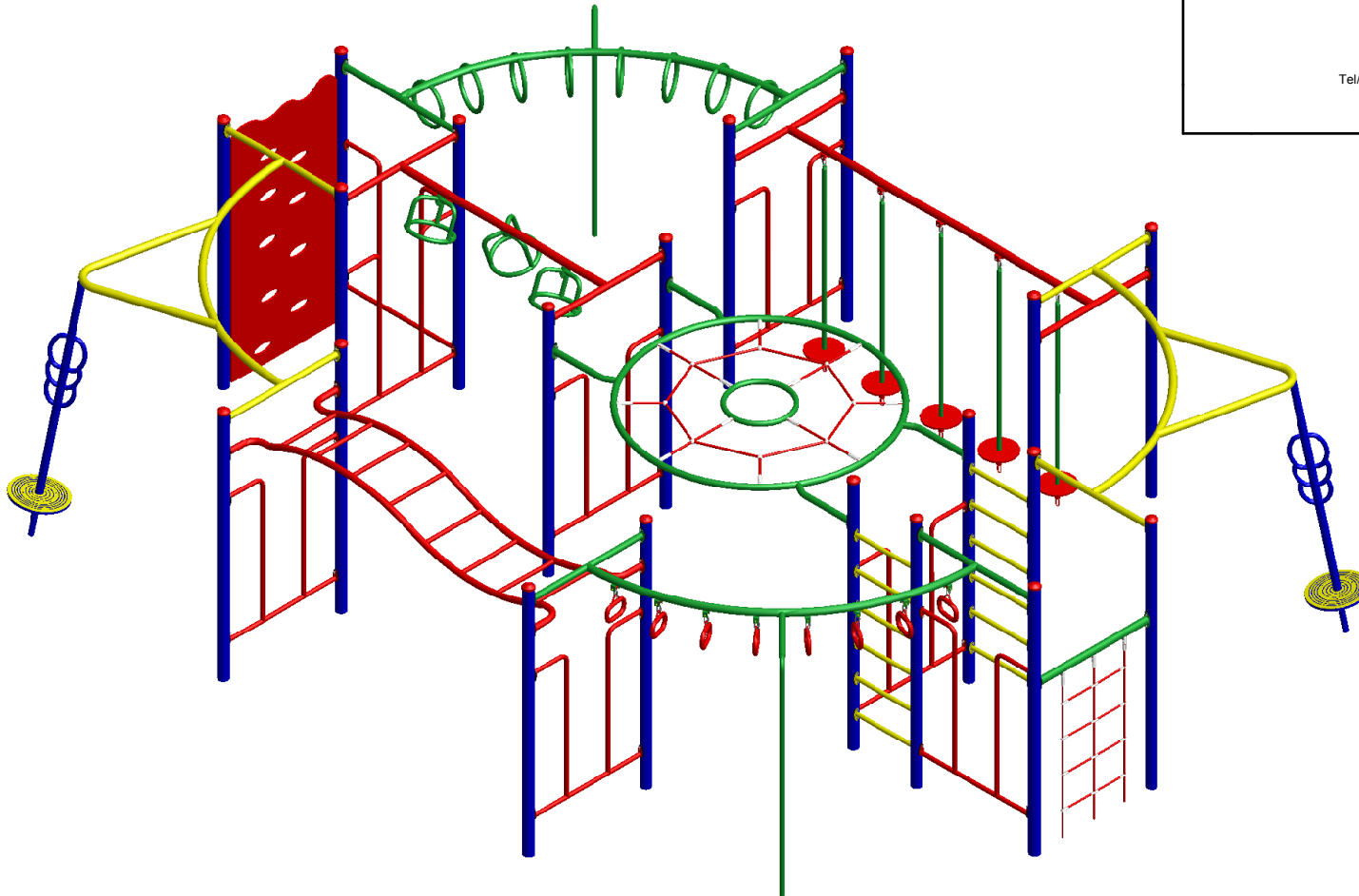

<b>Kup-121</b>	Min. Protective Surface Required / Surface de protection min. requise : 9.9 m (32'-5") x 11.7 m (38'-6")	Equipment Dimensions / Dimensions de l'équipement : 6.2 m (20'-5") x 8.1 m (26'-6")	Approval date: 19/01/2015 Rev: 01 Initial: TLG
CAN/CSA-Z614-xx xx: Last Edition Published/ Dernière édition publiée	Recommended Ages / Âges recommandés : 5 to 12 years old / 5 à 12 ans	Capacity / Peut accueillir : up to 35 children / Jusqu'à 35 enfants	



23 ch. Boom Lane, Unit/Unité E  
 Industrial Park/Parc industriel  
 Atholville, New/Nouveau-Brunswick  
 Canada, E3N 4E8  
 Tel/tél. : 1-888-212-1411/Fax/télééc. : 1-888-789-0987  
 contact@kangoroo.com / www.kangoroo.com

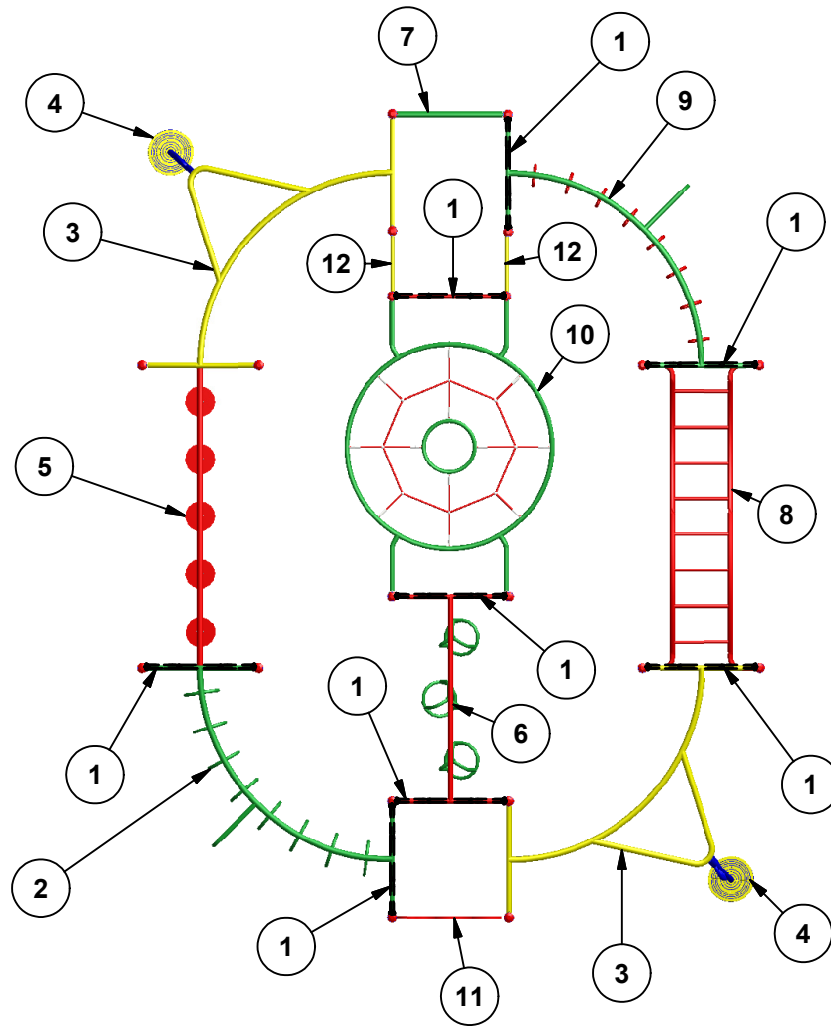

Legend / Légende

ITEM	QTY	Description	PART # / # PIECE
1	8	Handle Ladder / Échelle d'accès	HL02
2	1	Fixed Curve Ring Ladder / Échelle avec anneaux immobiles en courbe	SS-329C
3	2	Curve Support / Barre de support en courbe	SS-CURVE
4	2	Twist'n Shout / Le "Twist'n Shout"	A-512
5	1	Floating stones / Obstacles flottants	SS-312
6	1	Twist Ladder / Échelle à pivots	SS-337M2
7	1	Straight Cable Climbing Wall/Grimpeur droit en cable	SS-347
8	1	Wavy Monkey Bars / Échelle horizontale en vague	SS-323
9	1	Curved Ring Ladder / Échelle courbée à anneaux	SS-302C
10	1	Spider Web / Toile d'araignée	SS-330M1CL
11	1	Vertical Challenger / Grimpeur Vertical	V-CHA-84
12	12	Climbing Bars / Barres a grimper	SS-463

**Kup-121**

Min. Protective Surface Required / Surface de protection min. requise :  
 9.9 m (32'-5") x 11.7 m (38'-6")

Equipment Dimensions / Dimensions de l'équipement :  
 6.2 m (20'-5") x 8.1 m (26'-6")

Approval date: 19/01/2015  
 Rev: 01  
 Initial: TLG

CAN/CSA-Z614-xx  
 xx: Last Edition Published/  
 Dernière édition publiée

Recommended Ages / Âges recommandés :  
 5 to 12 years old / 5 à 12 ans

Capacity / Peut accueillir :  
 up to 35 children / Jusqu'à 35 enfants



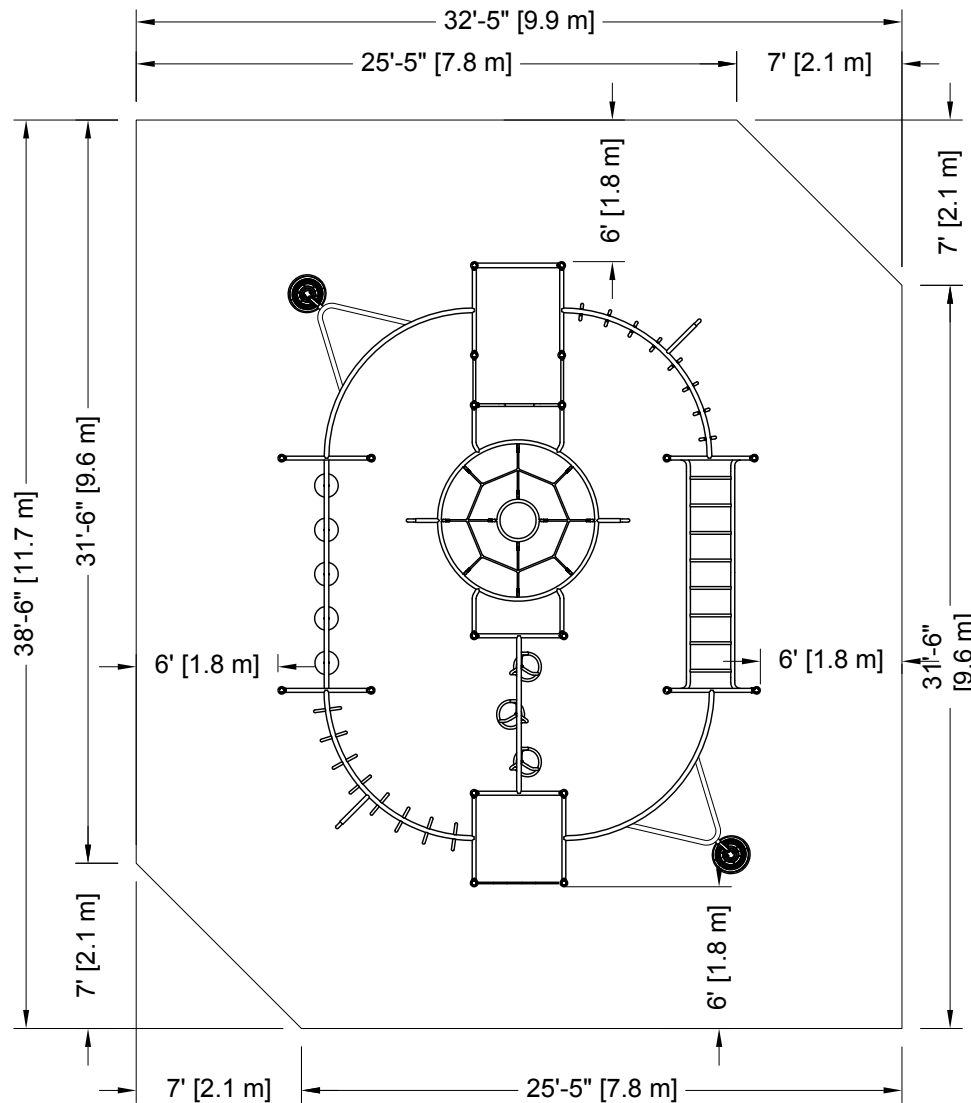

23 ch. Boom Lane, Unit/Unité E, Industrial Park/Parc industriel  
 Atholville, New/Nouveau-Brunswick  
 Canada, E3N 4E8  
 Tel/tél. : 1-888-212-1411 - Fax/télééc. : 1-888-789-0987  
 contact@kangoroo.com / www.kangoroo.com

**ZONE DE PROTECTION:**

Chaque équipement doit avoir une zone de protection constituée d'une surface sans obstacle qui se prolonge dans toutes les directions à partir du périmètre de l'équipement. Cette zone doit contenir un revêtement de surface (gravillon, sable, etc...) avec une capacité d'amortissement selon les normes CSA-Z614. Sauf avis contraire.

**Zone de protection minimum requise:**

9.9 m (32'-5")  
 x  
 11.7 m (38'-6")

- Aire : 111.38 m ca. (1198.92 pi. ca.)
- Périmètre : 40.85 m (134'-0")

**PROTECTIVE SURFACING ZONE :**

Each equipment shall have a protective surfacing zone that consist of obstacle-free surfacing surrounding the equipment. This zone shall contain shock absorbing material (pea gravel, sand, etc...) that comply with CSA-Z614. Unless noted otherwise.

**Minimum Protective Surfacing Zone required:**

9.9 m (32'-5")  
 x  
 11.7 m (38'-6")

- Surface: 111.38 sq. m (1198.92 sq. ft)
- Perimeter: 40.85 m (134'-0")

**MÉTHODES D'INSTALLATION**

1

**DANS LE BÉTON:**

- Quantité de Sonotube de 12" Ø x 12" : 5

Béton :  
 - 2.05 m. cu. (2.7 vge cu.)



1

**CONCRETE:**

- Quantity of Sonotube of 12" Ø x 12": 5

Concrete:  
 - 2.05 cu. m. (2.7 cu. yd.)

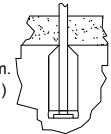

2

**SYSTÈME AUTO-PORTANT:**

Qté charpentes: 10

Béton :  
 - 0.15 m. cu. (0.2 vge cu.)



2

**FREE-STANDING SYSTEM**

Frame QTY: 10

Concrete:  
 - 0.15 cu. m. (0.2 cu. yd.)

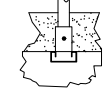

**Attention : AIRE DE CIRCULATION LIBRE:**

Aire dégagée d'obstacle qui se prolonge sur au moins 1.8m (70.87") au delà de la zone de protection. Voir dessin pour les détails.

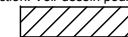

**Warning: NO-ENCROACHMENT ZONE**

Obstacle-free zone extending at least 1.8m (70.87") beyond the protective surfacing zone. See drawing for details.



**Kup-121**

Equipment Dimensions / Dimensions de l'équipement :  
 6.2 m (20'-5") x 8.1 m (26'-6")

Recommended Ages / Âges recommandés :  
 5 to 12 years old  
 5 à 12 ans

CAN/CSA-Z614-xx  
 xx: Last Edition Published /  
 Dernière édition publiée

Capacity / Peut accueillir :  
 up to 35 children / Jusqu'à 35 enfants

Fall Height /  
 Hauteur de chute:  
 2.44 m (8'-0")

Approval date: 19-01-2015  
 Rev: 01  
 Initial: TLG

