



23 ch. Boom Lane, Unit/Unité E  
 Industrial Park/Parc industriel  
 Atholville, New/Nouveau-Brunswick  
 Canada, E3N 4E8  
 Tel/tél. : 1-888-212-1411/Fax/télec. : 1-888-789-0987  
 go@kangaroo.com / www.kangaroo.com

### Colors / Couleurs

Post / Poteaux: Red/Rouge

Accent Color / Couleur complémentaire:  
 Cyan/Cyan

1 Color panel / Panneaux 1 couleur: NA

2 colors panel / Panneaux 2 couleurs : NA

Slide / Glissoire: NA

Plastic Climbers / Grimpeur Plastique: NA

Cable / CableNA

Roof / Toît : NA

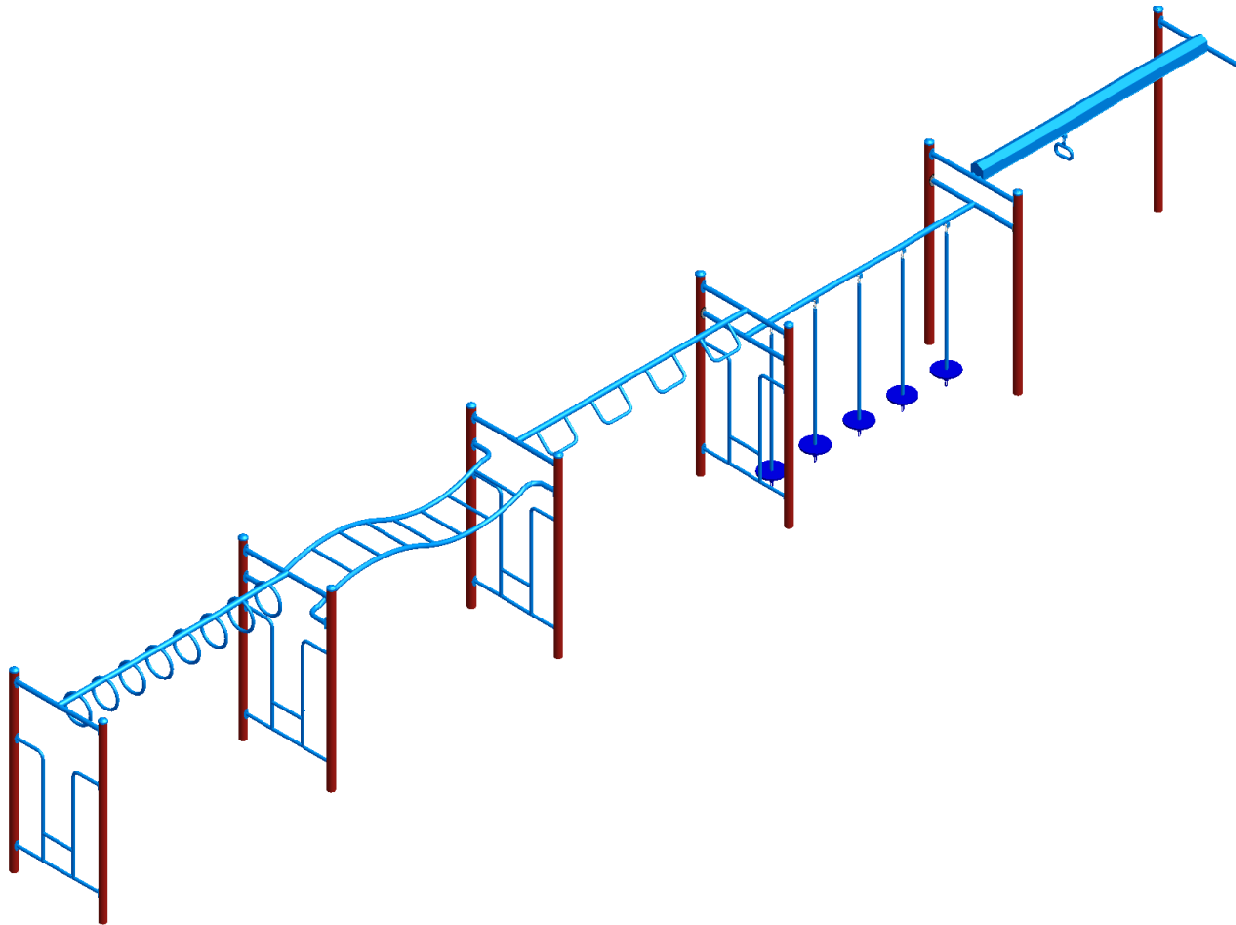

### Kup-120

Min. Protective Surface Required / Surface de protection min. requise :  
 18.7 m (61'-6") x 4.9 m (16'-1")

Equipment Dimensions / Dimensions de l'équipement :  
 15.1 m (49'-6") x 1.3 m (4'-1")

Approval date: 30/04/2012  
 Rev: 00

CAN/CSA-Z614-xx  
 xx: Last Edition Published/  
 Dernière édition publiée

Recommended Ages / Âges recommandés :  
 5 to 12 years old / 5 à 12 ans

Capacity / Peut accueillir :  
 up to 25 children / Jusqu'à 25 enfants

Initial: TLG





23 ch. Boom Lane, Unit/Unité E  
 Industrial Park/Parc industriel  
 Atholville, New/Nouveau-Brunswick  
 Canada, E3N 4E8  
 Tel/tél. : 1-888-212-1411/Fax/télec. : 1-888-789-0987  
 go@kangaroo.com / www.kangaroo.com

Legend / Légende

ITEM	QTY	Description
1	4	Handle Ladder / Échelle d'accès
2	1	Fixed Ring Ladder / Échelle à anneaux immobiles
3	1	Wavy Monkey Bars / Échelle horizontale en vague
4	1	Horizontal Snake Ladder / Échelle horizontale serpentine
5	1	Floating stones / Obstacles flottants
6	1	Track / Glisseur sur rail

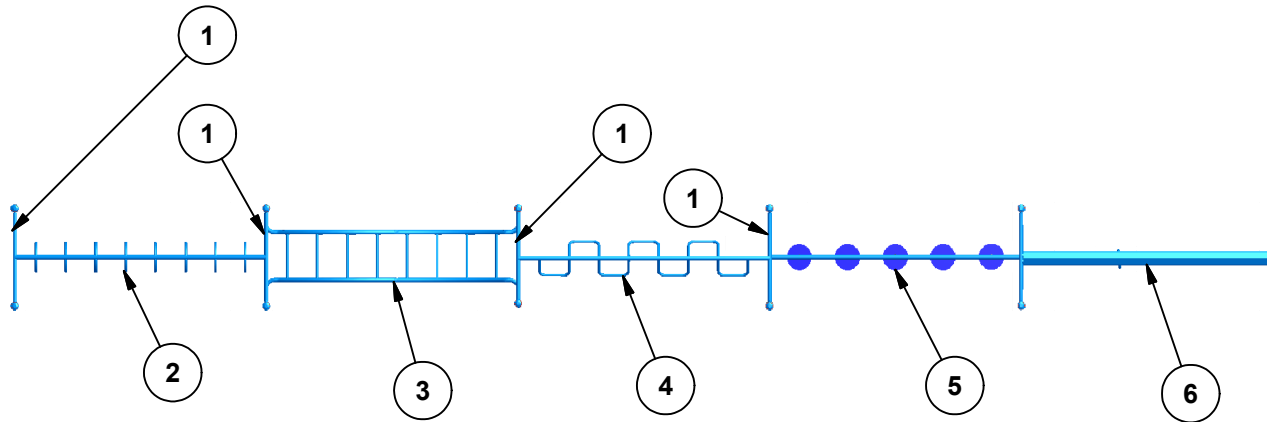

**Kup-120**

Min. Protective Surface Required / Surface de protection min. requise :  
 18.7 m (61'-6") x 4.9 m (16'-1")

Equipment Dimensions / Dimensions de l'équipement :  
 15.1 m (49'-6") x 1.3 m (4'-1")

Approval date: 30/04/2012  
 Rev: 00  
 Initial: TLG

CAN/CSA-Z614-xx  
 xx: Last Edition Published/  
 Dernière édition publiée

Recommended Ages / Âges recommandés :  
 5 to 12 years old / 5 à 12 ans

Capacity / Peut accueillir :  
 up to 25 children / Jusqu'à 25 enfants





23 ch. Boom Lane, Unit/Unité E  
 Industrial Park/Parc Industriel  
 Atholville, New/Novveau-Brunswick  
 Canada, E3N 4E9  
 Tél/tél. : 1-888-212-1411/Fax/télex. : 1-888-789-0987  
 go@kangoroo.com / www.kangoroo.com

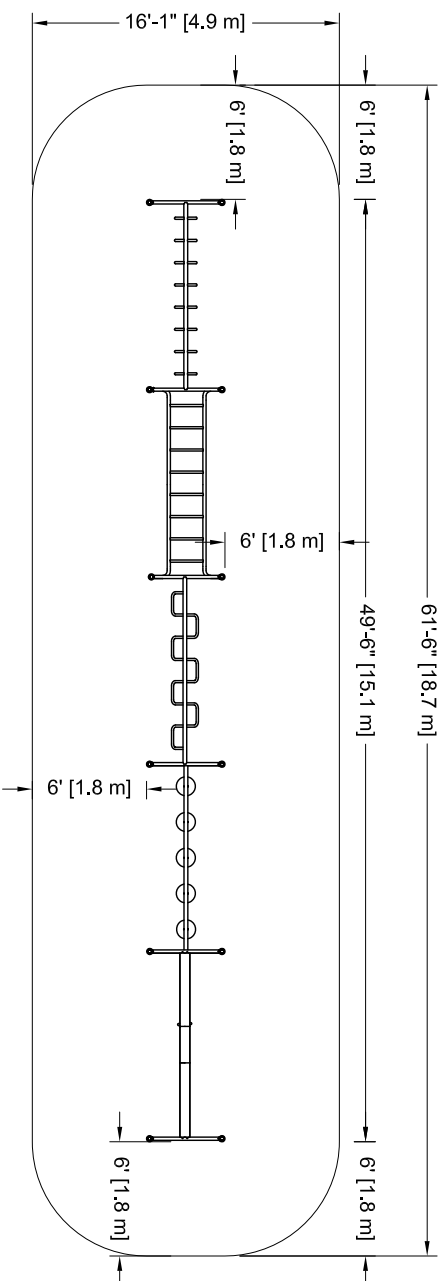

**Légende :**

Zone de protection minimum

Aire de circulation libre

Autre

Zone de protection minimum requise:

- Aire : 89,22 m ca.  
(960,38 pi. ca.)

**SI INSTALLATION DANS LE BÉTON**

Sonotube de 12" Ø x 12' :

- Quantité : 3  
 - Béton :  
 - 1,7 vge cu.

**Légende:**

Minimum Protective Surfacing Zone

No-Encroachment Zone

Other

Minimum

**Protective Surfacing**

Zone required:  
 - Surface: 89,22 sq. m  
(960,38 sq. ft.)

**IF INSTALLED IN CONCRETE**

Sonotube of 12" Ø x 12':

- Quantity: 3  
 - Concrete:  
 - 1,7 cu. yd.

**Attention :**

**ZONE DE PROTECTION:**

Chaque équipement doit avoir une zone de protection constituée d'une surface sans obstacle qui se prolonge dans toutes les directions à partir du périmètre de l'équipement. Cette zone doit contenir un revêtement de surface (gravillon, sable, etc...) avec une capacité d'amortissement selon les normes CSA-Z614.  
 Saur avis contraire.  
 Voir dessin pour les dimensions de la zone.

**AIRE DE CIRCULATION LIBRE:**

Aire dégagée d'obstacle qui se prolonge sur au moins 1,8m (70,87") au delà de la zone de protection.  
 Voir dessin pour les détails.

**Warning:**

**PROTECTIVE SURFACING**

ZONE : Each equipment shall have a protective surfacing zone that consist of obstacle-free surfacing surrounding the equipment. This zone shall contain shock absorbing material (pea gravel, sand, etc...) that comply with CSA-Z614. Unless noted otherwise. See drawing for dimensions of zone.  
**NO-ENCROACHMENT ZONE:**  
 Obstacle-free zone extending at least 1,8m (70,87") beyond the protective surfacing zone.  
 See drawing for details.

**Kup-120**

Min. Protective Surfacing Zone Required / Zone de protection min. requise :  
 18,7 m (61'-6") x 4,9 m (16'-1")

Equipment Dimensions / Dimensions de l'équipement :  
 15,1 m (49'-6") x 1,3 m (4'-1")

Recommended Ages / Âges recommandés :  
 5 to 12 years old / 5 à 12 ans

Capacity / Peut accueillir :  
 up to 25 children / Jusqu'à 25 enfants

Fall Height  
 Hauteur de chute  
 2,16 m (7'-1")

Approval date: 30-04-2012  
 Rev: 00  
 Initial: TLG

