



23 ch. Boom Lane, Unit/Unité E  
 Industrial Park/Parc industriel  
 Atholville, New/Nouveau-Brunswick  
 Canada, E3N 4E8  
 Tel/tél. : 1-888-212-1411/Fax/télec. : 1-888-789-0987  
 contact@kangaroo.com / www.kangaroo.com

### Colors / Couleurs

Post / Poteaux: Red/Rouge

Accent Color / Couleur complémentaire:  
 Cyan/Cyan

1 Color panel / Panneaux 1 couleur: NA

2 colors panel / Panneaux 2 couleurs :  
 NA

Slide / Glissoire: NA

Plastic Climbers / Grimpeur Plastique:  
 NA

Cable / Cable : NA

Roof / Toît : NA

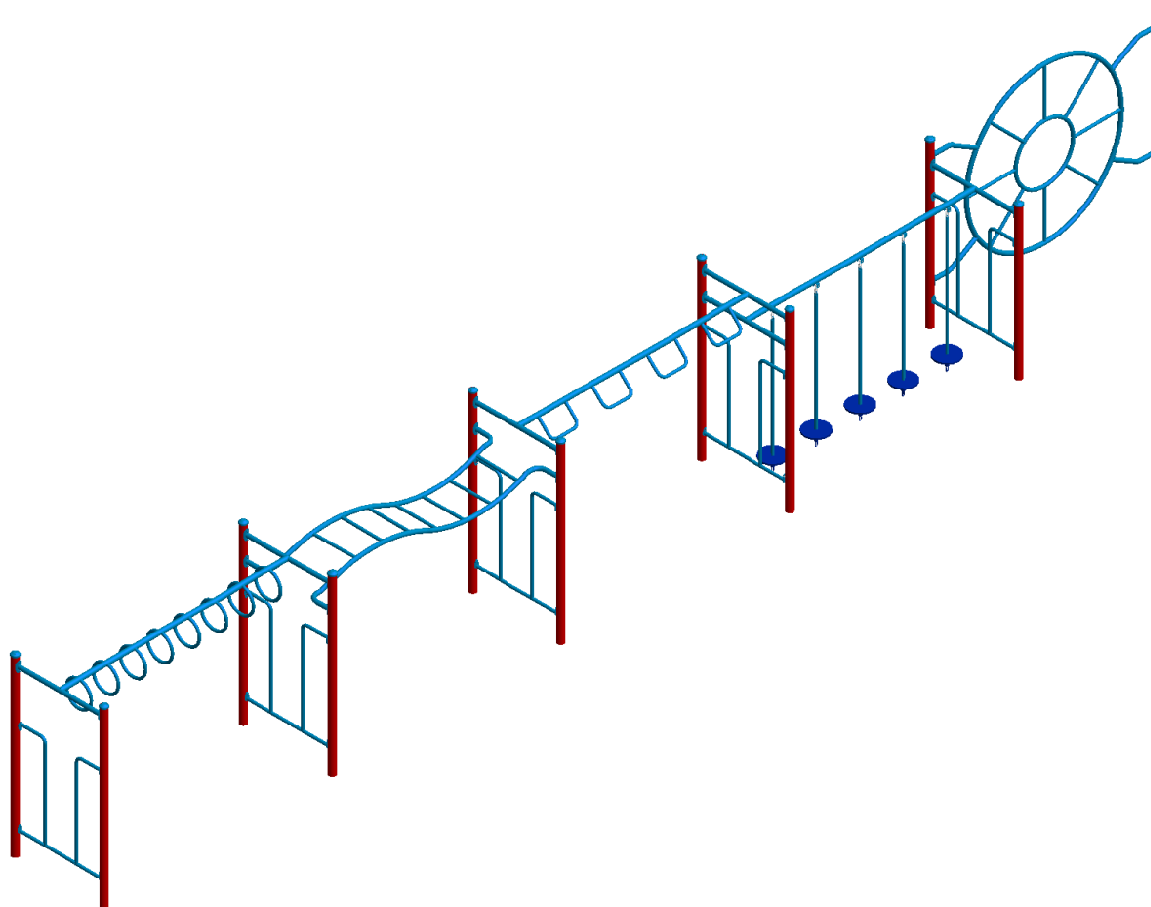

### Kup-120M2

Min. Protective Surface Required / Surface de protection min. requise :  
 18.7 m (61'-5") x 4.9 m (16'-2")

Equipment Dimensions / Dimensions de l'équipement :  
 15.1 m (49'-5") x 1.3 m (4'-2")

Approval date: 08/04/2013

Rev: 00

Initial: TLG

CAN/CSA-Z614-xx  
 xx: Last Edition Published/  
 Dernière édition publiée

Recommended Ages / Âges recommandés :  
 5 to 12 years old / 5 à 12 ans

Capacity / Peut accueillir :  
 up to 28 children / Jusqu'à 28 enfants





23 ch. Boom Lane, Unit/Unité E  
 Industrial Park/Parc industriel  
 Atholville, New/Nouveau-Brunswick  
 Canada, E3N 4E8  
 Tel/tél. : 1-888-212-1411/Fax/télec. : 1-888-789-0987  
 go@kangaroo.com / www.kangaroo.com

Legend / Légende		
ITEM	QTY	Description
1	5	Handle Ladder / Échelle d'accès
2	1	Fixed Ring Ladder / Échelle à anneaux immobiles
3	1	Wavy Monkey Bars / Échelle horizontale en vague
4	1	Horizontal Snake Ladder / Échelle horizontale serpentine
5	1	Floating stones / Obstacles flottants
6	1	Funny Sunny Climber / Grimpeur soleil magique

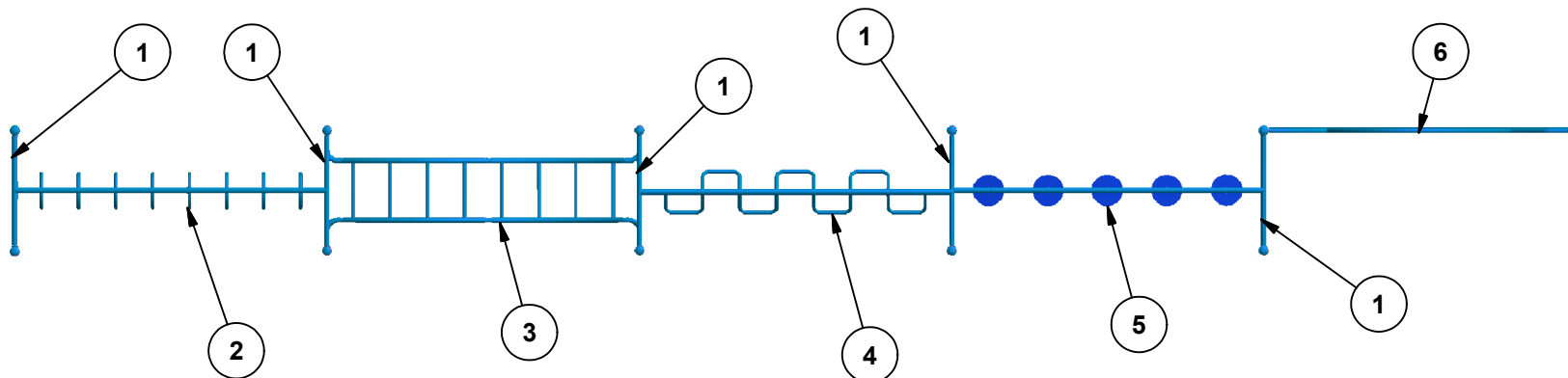

<b>Kup-120M2</b>	Min. Protective Surface Required / Surface de protection min. requise : 18.7 m (61'-5") x 4.9 m (16'-2")	Equipment Dimensions / Dimensions de l'équipement : 15.1 m (49'-5") x 1.3 m (4'-2")	Approval date: 08/04/2013 Rev: 00
	Recommended Ages / Âges recommandés : 5 to 12 years old / 5 à 12 ans	Capacity / Peut accueillir : up to 28 children / Jusqu'à 28 enfants	Initial: TLG





23 ch. Boom Lane, Unit/Unité E, Industrial Park/Parc industriel  
Atholville, New/Nouveau-Brunswick  
Canada, E3N 4E8  
Tel/tél. : 1-888-212-1411 - Fax/télé. : 1-888-789-0987  
contact@kangoroo.com / www.kangoroo.com

**ZONE DE PROTECTION:**

Chaque équipement doit avoir une zone de protection constituée d'une surface sans obstacle qui se prolonge dans toutes les directions à partir du périmètre de l'équipement. Cette zone doit contenir un revêtement de surface (gravillon, sable, etc...) avec une capacité d'amortissement selon les normes CSA-Z614. Sauf avis contraire.

**Zone de protection minimum requise:**

18.7m (61'-5")  
x  
4.9m (16'-2")

- Aire : 92.17 m ca.  
(992.16 pi. ca.)

**PROTECTIVE SURFACING ZONE :**

Each equipment shall have a protective surfacing zone that consist of obstacle-free surfacing surrounding the equipment. This zone shall contain shock absorbing materi: (pea gravel, sand, etc...) that comply with CSA-Z614. Unless noted otherwise.

**Minimum Protective Surfacing Zone required:**

18.7m (61'-5")  
x  
4.9m (16'-2")

- Surface: 92.17 sq. m  
(992.16 sq. ft.)

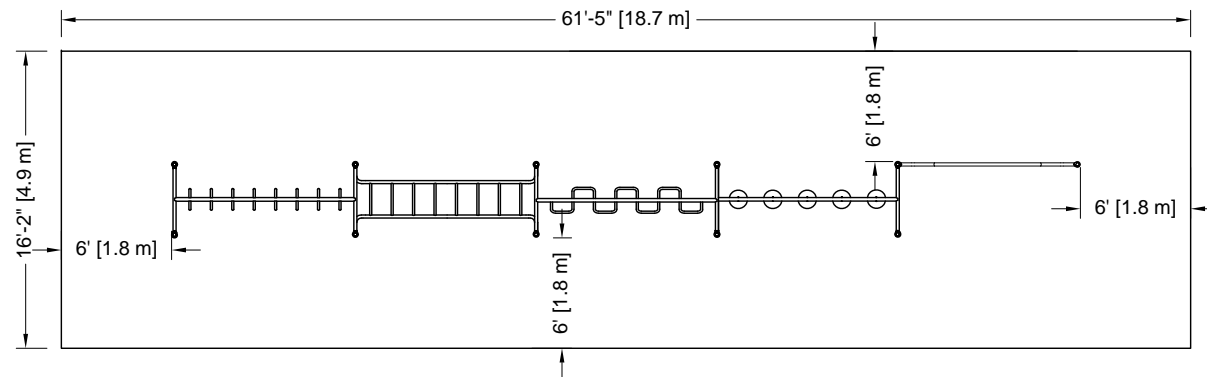

**MÉTHODES D'INSTALLATION**

1

**DANS LE BÉTON:**

- Quantité de Sonotube de 12" Ø x 12" : 3

Béton :  
- 1.22 m. cu.  
( 1.6 vge cu.)



1

**CONCRETE:**

- Quantity of Sonotube of 12" Ø x 12": 3

Concrete:  
- 1.22 cu. m.  
(1.6 cu. yd.)



2

**SYSTÈME AUTO-PORTANT:**

Qté charpentes: 5  
Béton :  
- 0.46 m. cu.  
(0.6 vge cu.)



2

**FREE-STANDING SYSTEM**

Frame QTY: 5  
Concrete:  
- 0.46 cu. m.  
(0.6 cu. yd.)



**Attention :**

**AIRE DE CIRCULATION LIBRE:**

Aire dégagée d'obstacle qui se prolonge sur au moins 1.8m (70.87") au delà de la zone de protection. Voir dessin pour les détails.



**Warning:**

**NO-ENCROACHMENT ZONE**

Obstacle-free zone extending at least 1.8m (70.87") beyond the protective surfacing zone. See drawing for details.



**Kup-120M2**

Equipment Dimensions / Dimensions de l'équipement :  
15.1 m (49'-5") x 1.3 m (4'-2")

Recommended Ages / Âges recommandés :

5 to 12 years old  
5 à 12 ans

CAN/CSA-Z614-xx  
xx: Last Edition Published /  
Dernière édition publiée

Capacity / Peut accueillir :  
up to 28 children / Jusqu'à 28 enfants

Fall Height /  
Hauteur de chute:  
2.16 m (7'-1")

Approval date: 08-04-2013

Rev: 00  
Initial: TLG

