

23 ch. Boom Lane, Unit/Unité E
 Industrial Park/Parc industriel
 Atholville, New/Nouveau-Brunswick
 Canada, E3N 4E8
 Tel/tél. : 1-888-212-1411/Fax/télec. : 1-888-789-0987
 go@kangaroo.com / www.kangaroo.com

Colors / Couleurs

Post / Poteaux: Red/Rouge
 Accent Color / Couleur complémentaire: Cyan/Cyan
 1 Color panel / Panneaux 1 couleur: NA
 2 colors panel / Panneaux 2 couleurs : NA
 Slide / Glissoire: NA
 Plastic Climbers / Grimpeur Plastique: NA
 Cable / CableNA
 Roof / Toit : NA

Legend / Légende

ITEM	QTY	Description
1	4	Handle Ladder / Échelle d'accès
2	1	Fixed Ring Ladder / Échelle à anneaux immobiles
3	1	Wavy Monkey Bars / Échelle horizontale en vague
4	1	Horizontal Snake Ladder / Échelle horizontale serpentine

Kup-118

Min. Protective Surface Required / Surface de protection min. requise :
 12.7 m (41'-10") x 4.9 m (16'-1")

Equipment Dimensions / Dimensions de l'équipement :
 9.1 m (29'-10") x 1.3 m (4'-1")

Approval date: 02/04/2012
 Rev: 00
 Initial: TLG

CAN/CSA-Z614-xx
 xx: Last Edition Published/
 Dernière édition publiée

Recommended Ages / Âges recommandés :
 5 to 12 years old / 5 à 12 ans

Capacity / Peut accueillir :
 up to 15 children / Jusqu'à 15 enfants



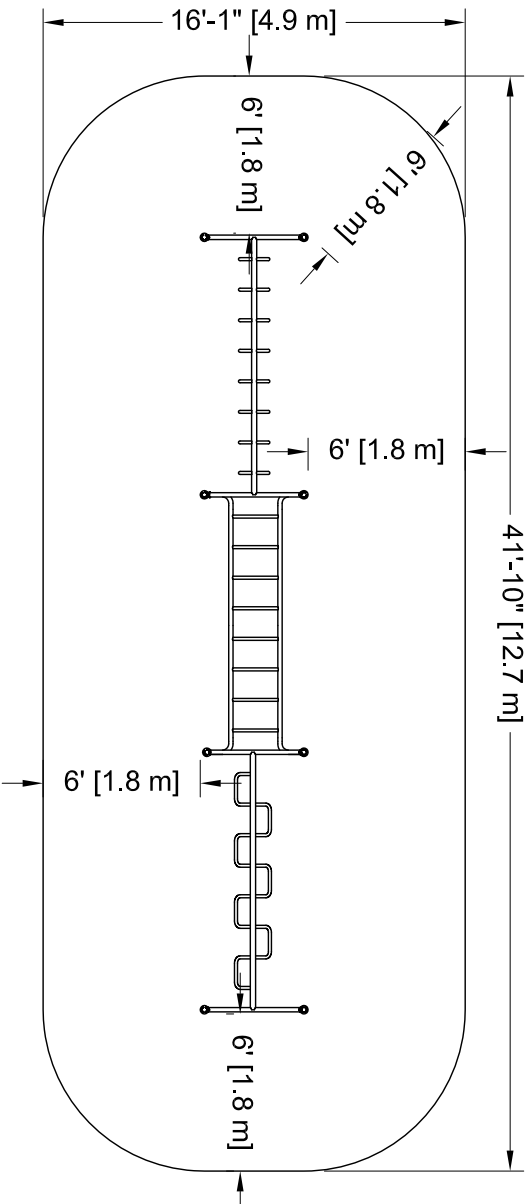

Kup-118 CAN/CSA-Z614-xx xx: Last Edition Published / Dernière édition publiée	Min. Protective Surfacing Zone Required / Zone de protection min. requise : 12.7 m (41'-10") x 4.9 m (16'-1")	Recommended Ages / Âges recommandés : 5 to 12 years old / 5 à 12 ans
Equipment Dimensions / Dimensions de l'équipement : 9.1 m (29'-10") x 1.3 m (4'-1")	Capacity / Peut accueillir : up to 15 children / Jusqu'à 15 enfants	Fall Height Hauteur de chute 2.18 m (7'-2")

 23 ch. Boom Lane, Unit/Unité E
 Industrial Park/Parc Industriel
 Atholville, New/Novveau-Brunswick
 Canada, E3N 4E9
 Tél/vel. : 1-888-212-1411/Fax/télécc. : 1-888-789-0987
 go@kangoroo.com / www.kangoroo.com

Légende :

Zone de protection minimum

Aire de circulation libre

Autre

Légende:

Minimum Protective Surfacing Zone

No-Encroachment Zone

Other

Zone de protection minimum requise:

- Aire : 59.61 m ca.
(641.63 pi. ca.)

SI INSTALLATION DANS LE BÉTON

Sonotube de 12" Ø x 12' :

- Quantité : 2

- Béton :
- 0.8 vge cu.

Minimum Protective Surfacing Zone required:

- Surface: 59.61 sq. m
(641.63 sq. ft.)

IF INSTALLED IN CONCRETE

Sonotube of 12" Ø x 12':

- Quantity: 2

- Concrete:
- 0.8 cu. yd.

Attention :

ZONE DE PROTECTION:
 Chaque équipement doit avoir une zone de protection constituée d'une surface sans obstacle qui se prolonge dans toutes les directions à partir du périmètre de l'équipement. Cette zone doit contenir un revêtement de surface (gravillon, sable, etc...) avec une capacité d'amortissement selon les normes CSA-Z614.
 Saur avis contraire.
 Voir dessin pour les dimensions de la zone.

AIRE DE CIRCULATION LIBRE:
 Aire dégagée d'obstacle qui se prolonge sur au moins 1.8m (70.87") au delà de la zone de protection.
 Voir dessin pour les détails.

Warning:

PROTECTIVE SURFACING ZONE : Each equipment shall have a protective surfacing zone that consist of obstacle-free surfacing surrounding the equipment. This zone shall contain shock absorbing material (pea gravel, sand, etc...) that comply with CSA-Z614. Unless noted otherwise.
 See drawing for dimensions of zone.

NO-ENCROACHMENT ZONE :
 Obstacle-free zone extending at least 1.8m (70.87") beyond the protective surfacing zone.
 See drawing for details.