



23 ch. Boom Lane, Unit/Unité E  
 Industrial Park/Parc industriel  
 Atholville, New/Nouveau-Brunswick  
 Canada, E3N 4E8  
 Tel/tél. : 1-888-212-1411/Fax/télec. : 1-888-789-0987  
 go@kangaroo.com / www.kangaroo.com

### Colors / Couleurs

Post / Poteaux: Orange/Orange

Accent Color / Couleur complémentaire:  
 Turquoise Aqua/Turquoise Aqua

1 Color panel / Panneaux 1 couleur : NA

2 colors panel / Panneaux 2 couleurs : NA

Slide / Glissoire: NA

Plastic Climbers / Grimpeur Plastique: NA

Cable / Cable Blue/Bleu

Roof / Toit : NA

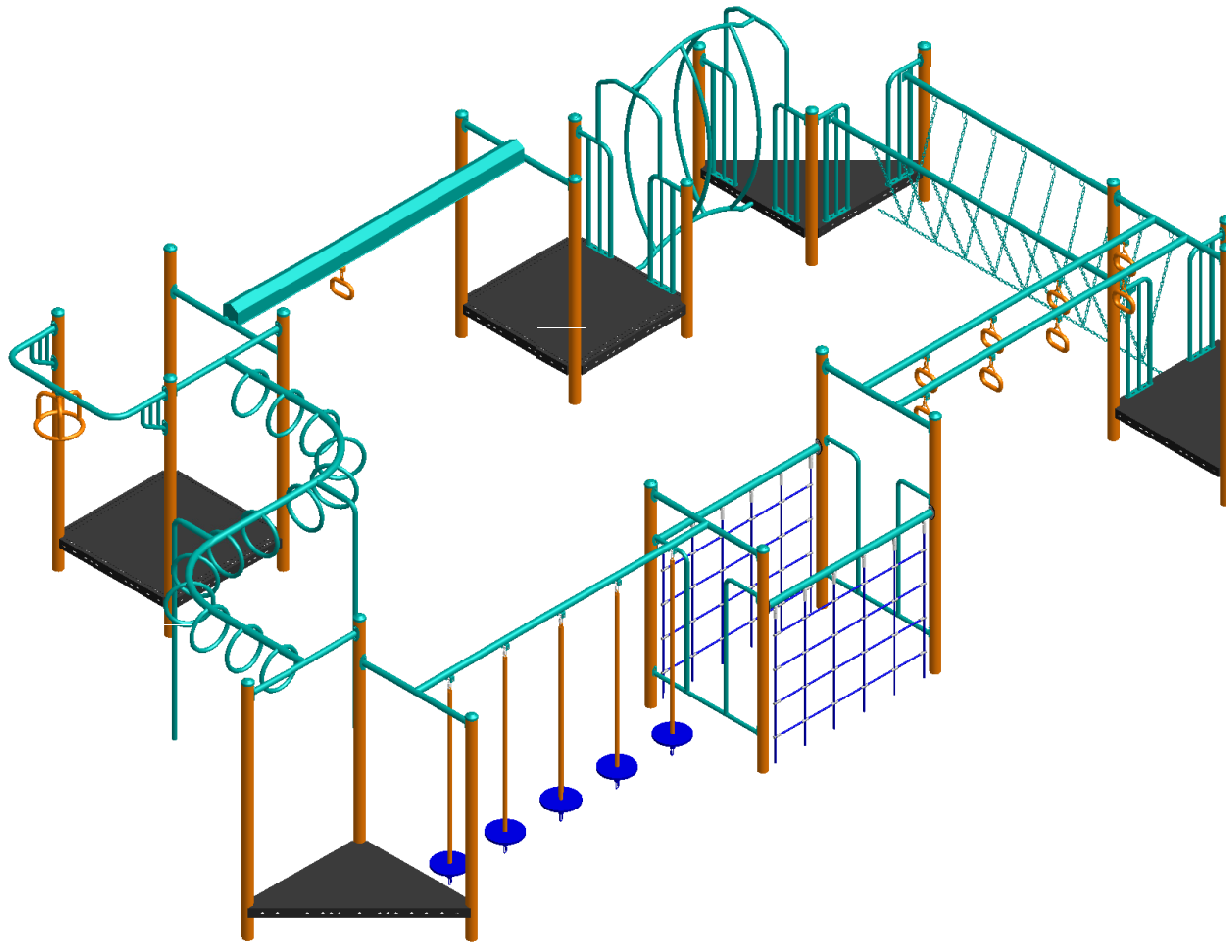

### Kup-114M1

Min. Protective Surface Required / Surface de protection min. requise :  
 13.8 m (45'-4") x 9.2 m (30'-1")

Equipment Dimensions / Dimensions de l'équipement :  
 10.2 m (33'-4") x 5.5 m (18'-1")

Approval date: 18/06/2012

Rev: 00

Initial: TLG

CAN/CSA-Z614-xx  
 xx: Last Edition Published/  
 Dernière édition publiée

Recommended Ages / Âges recommandés :  
 5 to 12 years old / 5 à 12 ans

Capacity / Peut accueillir :  
 up to 40 children / Jusqu'à 40 enfants





23 ch. Boom Lane, Unit/Unité E  
 Industrial Park/Parc industriel  
 Atholville, New/Nouveau-Brunswick  
 Canada, E3N 4E8  
 Tel/tél. : 1-888-212-1411/Fax/télec. : 1-888-789-0987  
 go@kangaroo.com / www.kangaroo.com

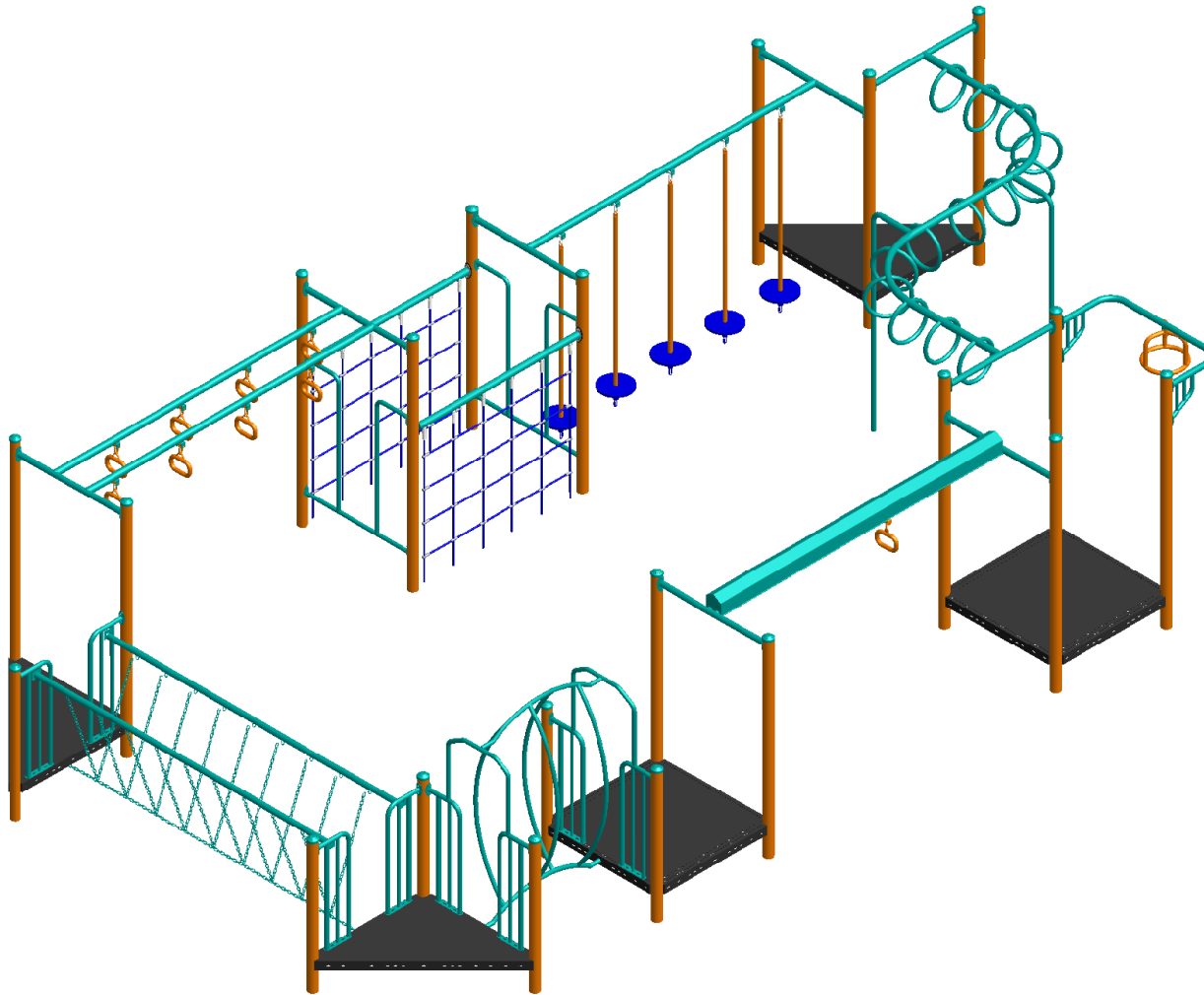

<b>Kup-114M1</b>	Min. Protective Surface Required / Surface de protection min. requise : 13.8 m (45'-4") x 9.2 m (30'-1")	Equipment Dimensions / Dimensions de l'équipement : 10.2 m (33'-4") x 5.5 m (18'-1")	Approval date: 18/06/2012 Rev: 00 Initial: TLG
CAN/CSA-Z614-xx xx: Last Edition Published/ Dernière édition publiée	Recommended Ages / Âges recommandés : 5 to 12 years old / 5 à 12 ans	Capacity / Peut accueillir : up to 40 children / Jusqu'à 40 enfants	



23 ch. Boom Lane, Unit/Unité E  
 Industrial Park/Parc industriel  
 Atholville, New/Nouveau-Brunswick  
 Canada, E3N 4E8  
 Tel/tél. : 1-888-212-1411/Fax/télec. : 1-888-789-0987  
 go@kangaroo.com / www.kangaroo.com

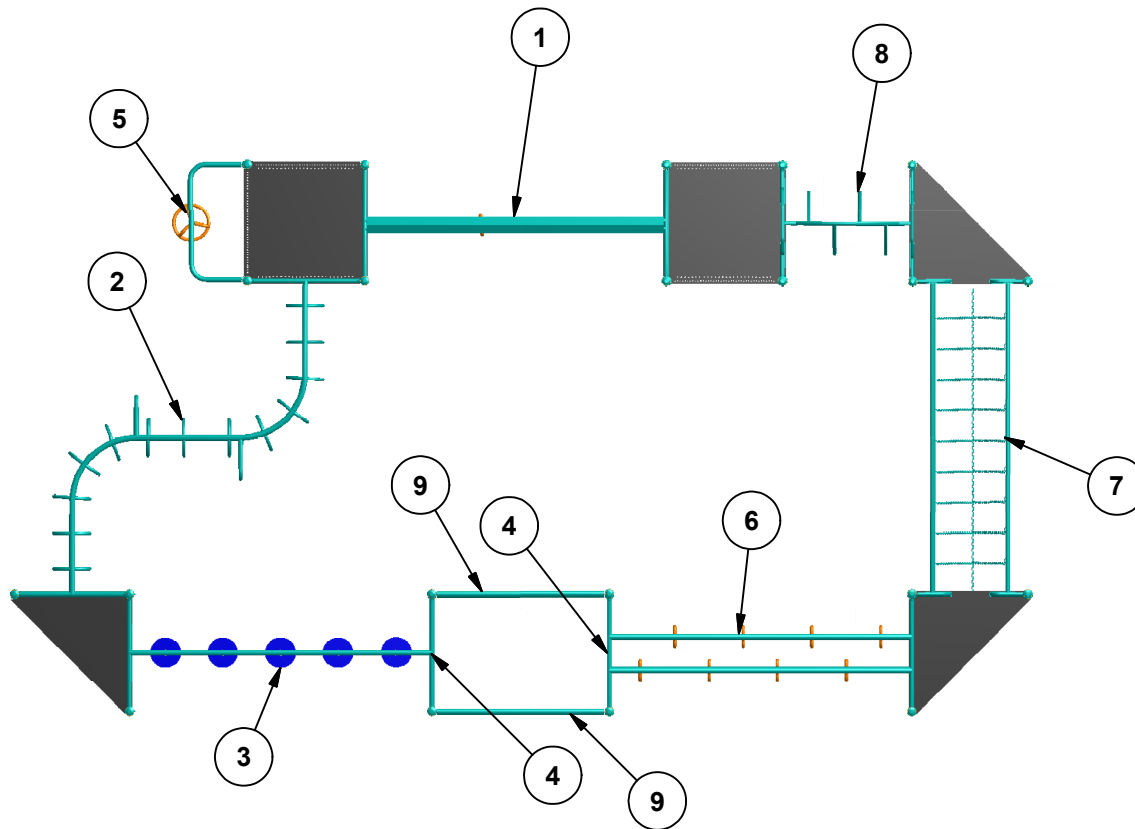

Legend / Légende

ITEM	QTY	Description
1	1	Track / Glisseur sur rail
2	1	"Z" Fixed Ring Ladder / Échelle à anneaux immobile en "Z"
3	1	Floating stones / Obstacles flottants
4	2	Handle Ladder / Échelle d'accès
5	1	"Hang in" Zone / Zone "Accroche-toi"
6	1	Double ring ladder / Échelle double à anneaux
7	1	Chain Bridge / Pont de chaînes
8	1	WishBone Bridge / Traverse de Sillon
9	2	Straight Cable Climbing Wall/Grimpeur droit en cable

**Kup-114M1**

Min. Protective Surface Required / Surface de protection min. requise :  
 13.8 m (45'-4") x 9.2 m (30'-1")

Equipment Dimensions / Dimensions de l'équipement :  
 10.2 m (33'-4") x 5.5 m (18'-1")

Approval date: 18/06/2012  
 Rev: 00  
 Initial: TLG

CAN/CSA-Z614-xx  
 xx: Last Edition Published/  
 Dernière édition publiée

Recommended Ages / Âges recommandés :  
 5 to 12 years old / 5 à 12 ans

Capacity / Peut accueillir :  
 up to 40 children / Jusqu'à 40 enfants





23 ch. Boom Lane, Unit/Unité E  
 Industrial Park/Parc Industriel  
 Atholville, New/Novveau-Brunswick  
 Canada, E3N 4E8  
 Tél/tel. : +1-888-212-1411 / Fax/télex. : +1-888-789-0987  
 go@kangoroo.com / www.kangoroo.com

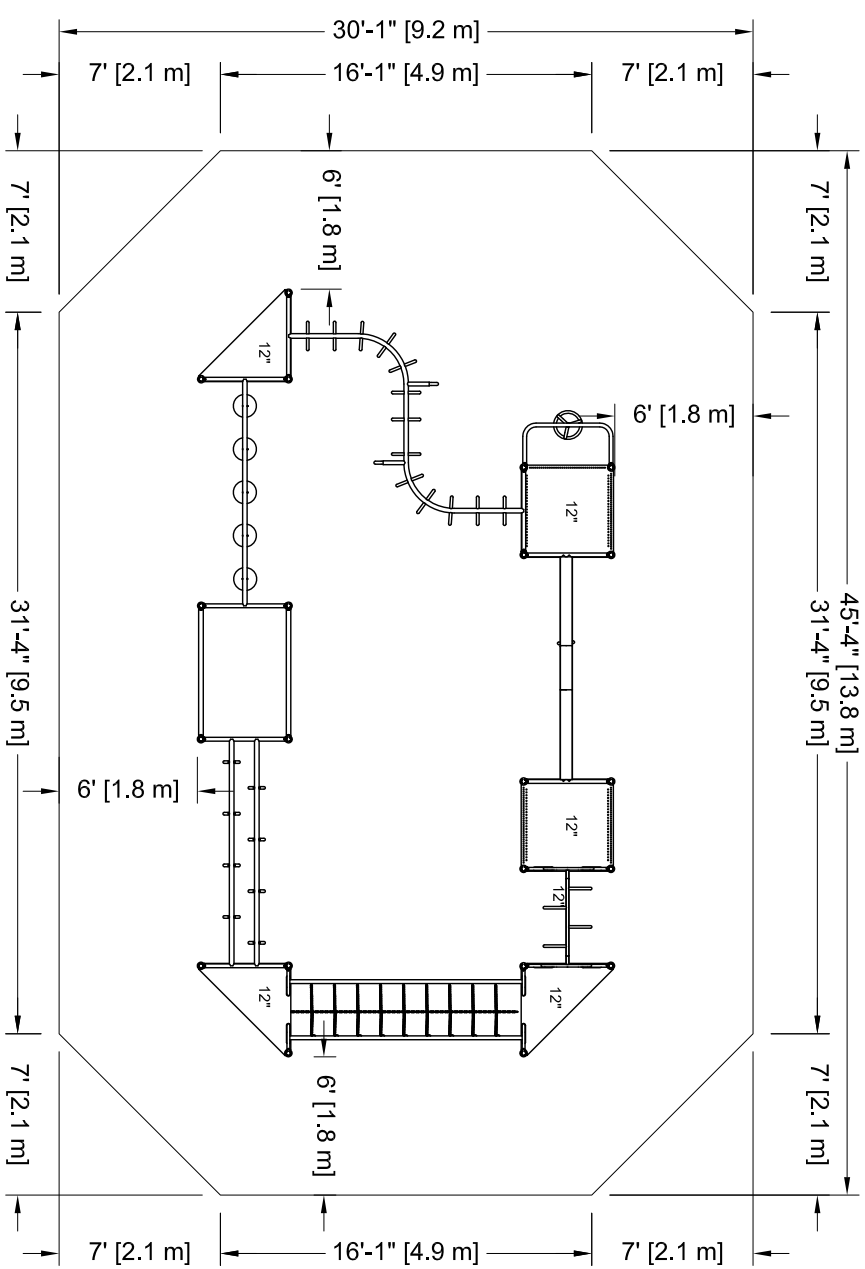

**PLATFORM HEIGHTS**  
**HAUTEURS DE PLATEFORME**  
 12" = 305MM  
 24" = 609MM  
 36" = 915MM  
 48" = 1219MM  
 60" = 1524MM  
 72" = 1829MM  
 84" = 2134MM  
 96" = 2438MM

**Kup-114M1**

CAN/CSA-Z614-xx  
 xx: Last Edition Published /  
 Dernière édition publiée

Min. Protective Surfacing Zone Required / Zone de protection min. requise :  
 13.8 m (45'-4") x 9.2 m (30'-1")

Recommended Ages / Âges recommandés :  
 5 to 12 years old / 5 à 12 ans

Equipment Dimensions / Dimensions de l'équipement :  
 10.2 m (33'-4") x 5.5 m (18'-1")

Capacity / Peut accueillir :  
 up to 40 children / Jusqu'à 40 enfants

Fall Height  
 Hauteur de chute  
 2.16m (7'-1")

Approval date: 18-06-2012  
 Rev: 00  
 Initial: TLG



**Légende :**  
 Zone de protection minimum

Aire de circulation libre  
 Autre

**Zone de protection minimum requise:**  
 - Aire : 117.71 m.ca.  
 (1267.05 pl. ca.)

**SI INSTALLATION DANS LE BÉTON**  
 Sonotube de 12" Ø x 12":  
 - Quantité : 5  
 - Béton :  
 - 2.6 vge cu.

**Attention :**  
**ZONE DE PROTECTION:**  
 Chaque équipement doit avoir une zone de protection constituée d'une surface sans obstacle qui se prolonge dans toutes les directions à partir du périmètre de l'équipement. Cette zone doit contenir un revêtement de surface (gravillon, sable, etc...) avec une capacité d'amortissement selon les normes CSA-Z614.  
 Saur avis contraire.  
 Voir dessin pour les dimensions de la zone.

**AIRE DE CIRCULATION LIBRE:**  
 Aire dégagée d'obstacle qui se prolonge sur au moins 1.8m (70.87") au delà de la zone de protection.  
 Voir dessin pour les détails.

**Légende:**  
 Minimum Protective Surfacing Zone

No-Encroachment Zone  
 Other

**Minimum Protective Surfacing Zone required:**  
 - Surface: 117.71 sq. m  
 (1267.05 sq. ft.)

**IF INSTALLED IN CONCRETE**  
 Sonotube of 12" Ø x 12":  
 - Quantity: 5  
 - Concrete:  
 - 2.6 cu. yd.

**Warning:**  
**PROTECTIVE SURFACING ZONE:** Each equipment shall have a protective surfacing zone that consist of obstacle-free surfacing surrounding the equipment. This zone shall contain shock absorbing material (see gravel, sand, etc...) that comply with CSA-Z614. Unless noted otherwise.  
**NO-ENCROACHMENT ZONE:** Obstacle-free zone extending at least 1.8m (70.87") beyond the protective surfacing zone.  
 See drawing for details.