

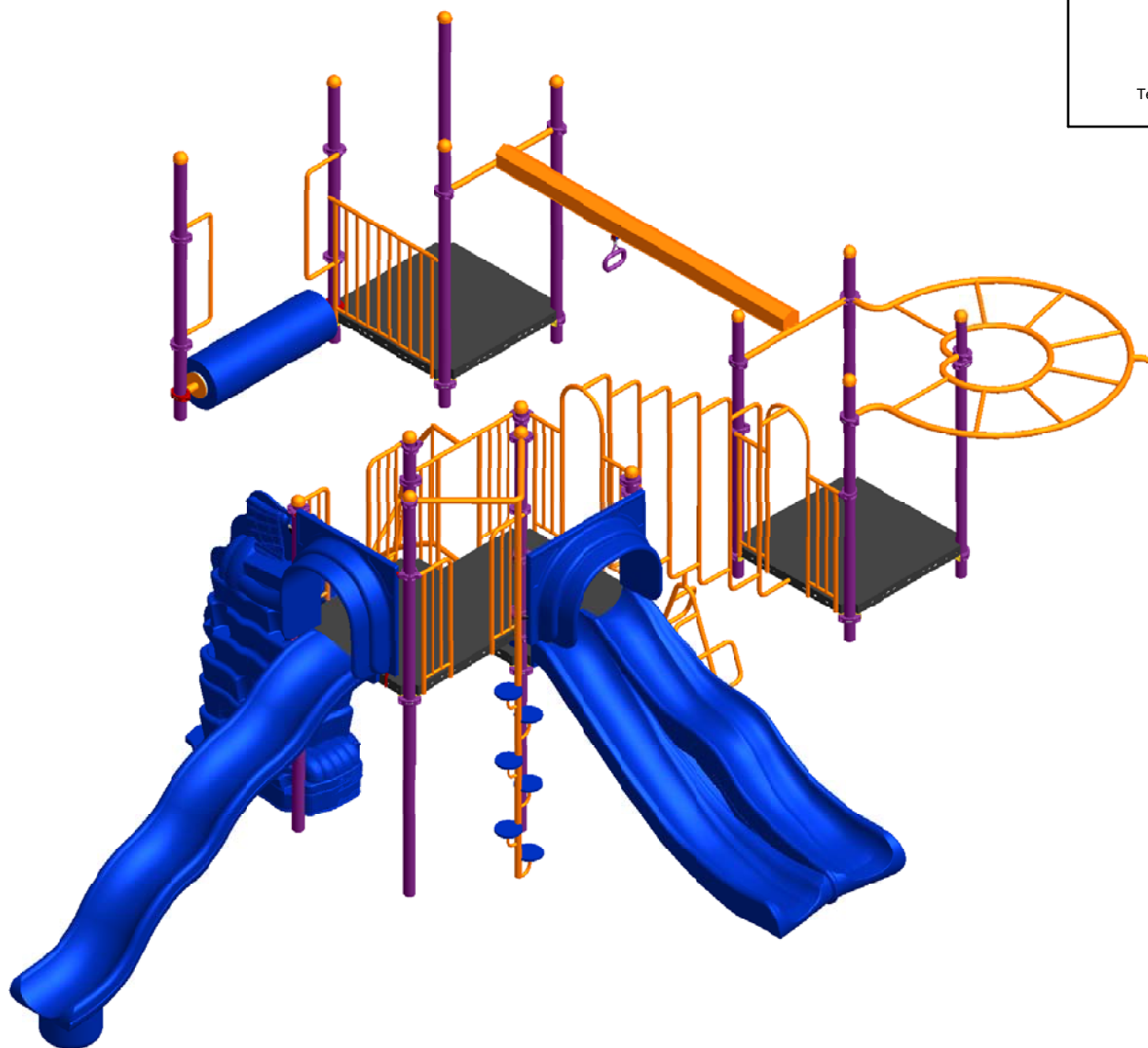



23 ch. Boom Lane, Unit/Unité E
 Industrial Park/Parc industriel
 Atholville, New/Nouveau-Brunswick
 Canada, E3N 4E8
 Tel/tél. : 1-888-212-1411/Fax/télé. : 1-888-789-0987
 go@kangaroo.com / www.kangaroo.com



Kup-109M2	Min. Protective Surface Required / Surface de protection min. requise : 13.7 m (44'-10") x 11.9 m (38'-11")	Equipment Dimensions / Dimensions de l'équipement : 8.2 m (26'-11") x 10.0 m (32'-10")	Approval date: 2011-05-17 Rev: 00 Initial: TLG
CAN/CSA-Z614-xx xx: Last Edition Published/ Dernière édition publiée	Recommended Ages / Âges recommandés : 5 to 12 years old / 5 à 12 ans	Capacity / Peut accueillir : up to 30 children / Jusqu'à 30 enfants	



23 ch. Boom Lane, Unit/Unité E
 Industrial Park/Parc industriel
 Atholville, New/Nouveau-Brunswick
 Canada, E3N 4E8
 Tel/tél. : 1-888-212-1411/Fax/télé. : 1-888-789-0987
 go@kangaroo.com / www.kangaroo.com

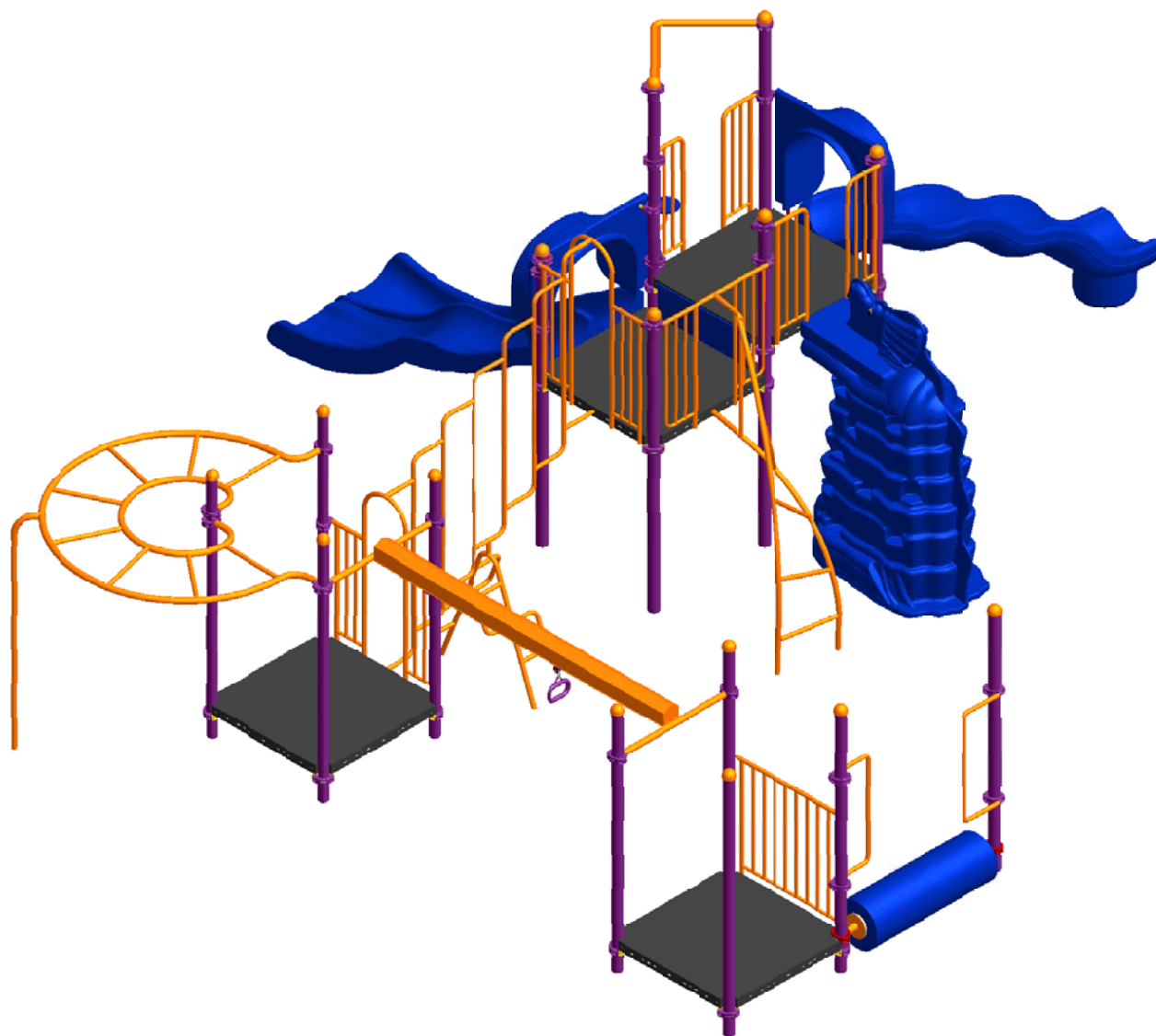

Kup-109M2	Min. Protective Surface Required / Surface de protection min. requise : 13.7 m (44'-10") x 11.9 m (38'-11")	Equipment Dimensions / Dimensions de l'équipement : 8.2 m (26'-11") x 10.0 m (32'-10")	Approval date: 2011-05-17 Rev: 00 Initial: TLG
CAN/CSA-Z614-xx xx: Last Edition Published/ Dernière édition publiée	Recommended Ages / Âges recommandés : 5 to 12 years old / 5 à 12 ans	Capacity / Peut accueillir : up to 30 children / Jusqu'à 30 enfants	



23 ch. Boom Lane, Unit/Unité E
 Industrial Park/Parc industriel
 Atholville, New/Nouveau-Brunswick
 Canada, E3N 4E8
 Tel/tél. : 1-888-212-1411/Fax/télec. : 1-888-789-0987
 go@kangaroo.com / www.kangaroo.com

Legende/Légende

Item	QTY	DESCRIPTION
1	1	Round Monkey Bars / Échelle horizontale en rond
2	1	Twist Climber / Gimpeur Tortillon
3	1	Wavy Double Wall Slide 72" / Glissoire simple en vague 72"
4	1	Beans Climber / Échelle haricots
5	1	Track / Glisseur sur rail
6	1	Riser 12" / Contremarche 12"
7	1	Duo-Glide Slide 60" / Glissoire duo 60"
8	1	Wave Hill Climber / Grimpeur en vague
9	1	Safety Rail / Barrière de protection
10	1	Log Roll / Roulie-roulant
11	1	Dino-Mite Climber / Grimpeur "Dino-mite"

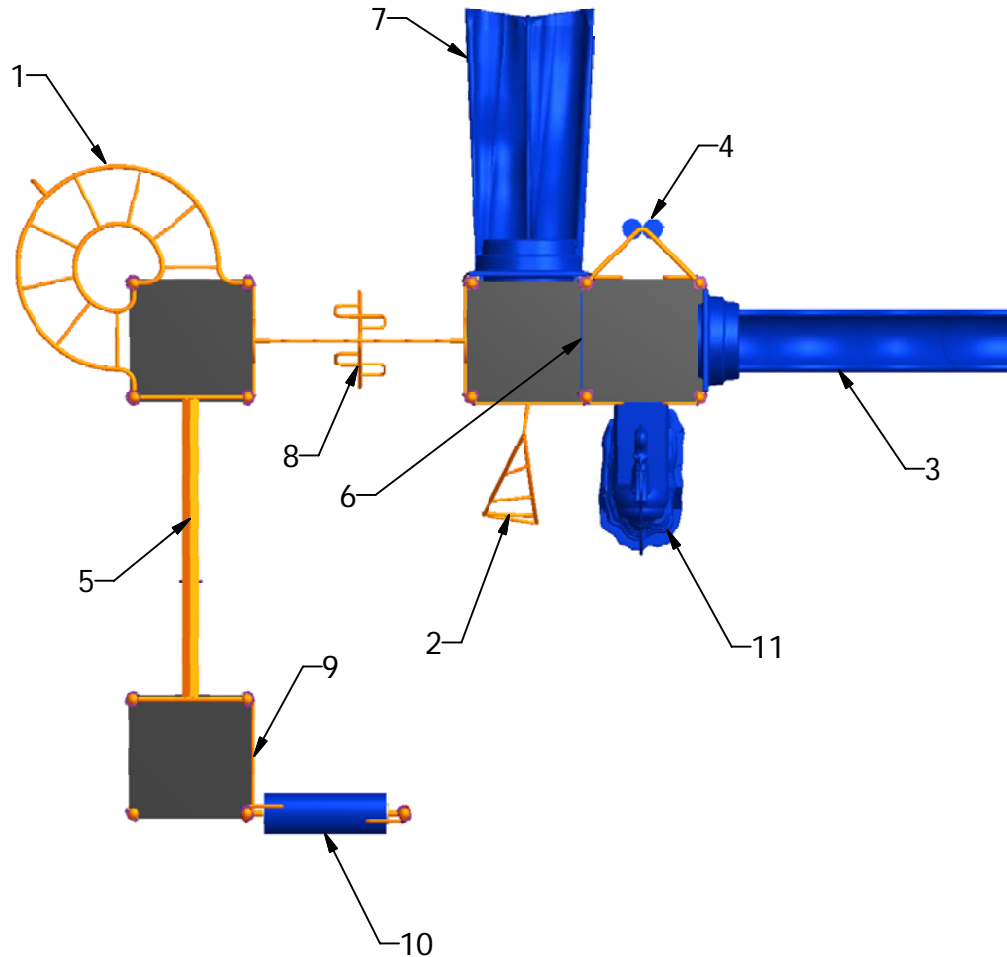

Kup-109M2

Min. Protective Surface Required / Surface de protection min. requise :
 13.7 m (44'-10") x 11.9 m (38'-11")

Equipment Dimensions / Dimensions de l'équipement :
 8.2 m (26'-11") x 10.0 m (32'-10")

Approval date: 2011-05-17

CAN/CSA-Z614-xx
 xx: Last Edition Published/
 Dernière édition publiée

Recommended Ages / Âges recommandés :
 5 to 12 years old / 5 à 12 ans

Capacity / Peut accueillir :
 up to 30 children / Jusqu'à 30 enfants

Rev: 00
 Initial: TLG



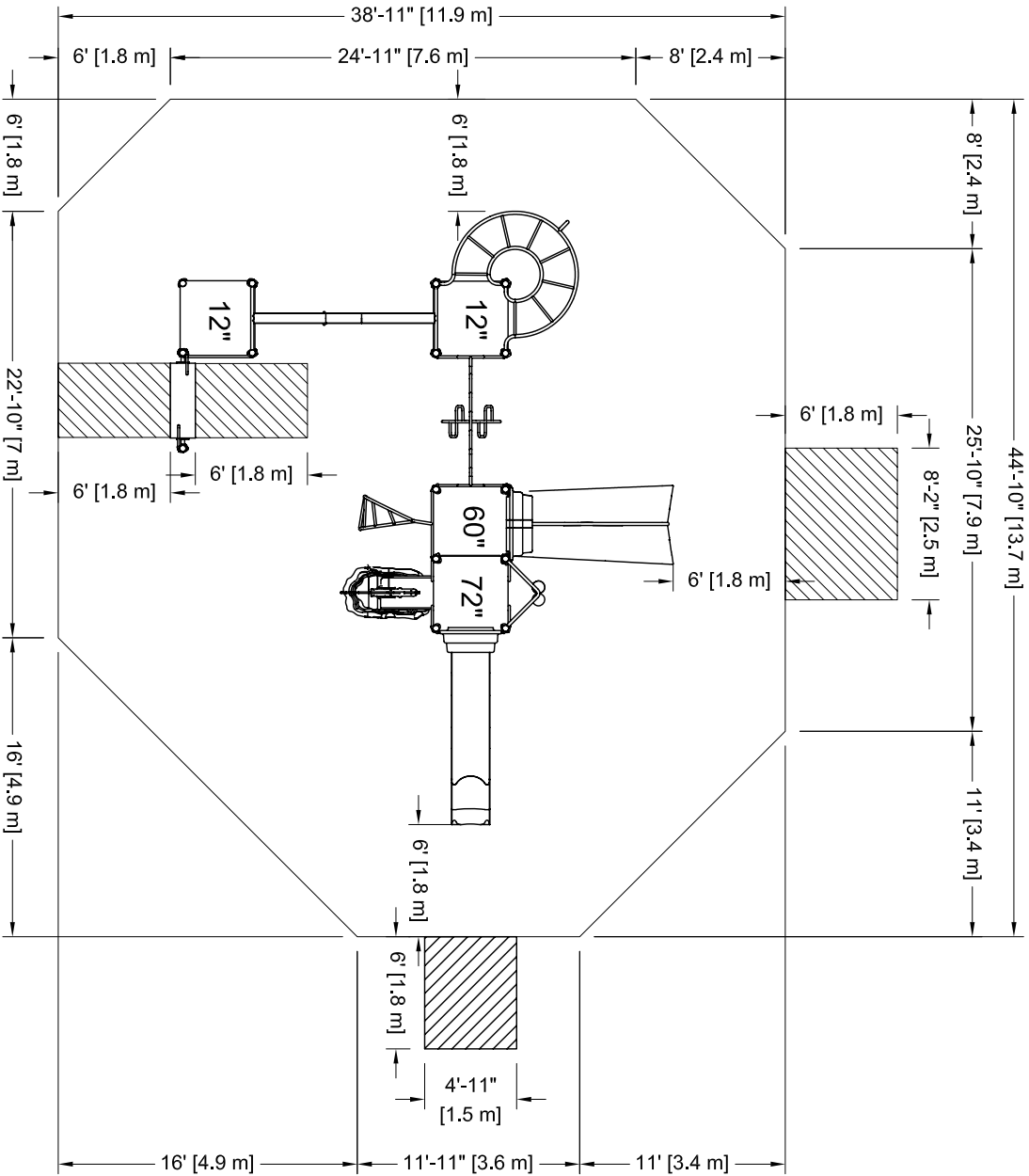

PLATFORM HEIGHTS
HAUTEURS DE PLATEFORME

12" = 305MM	60" = 1524MM
24" = 609MM	72" = 1829MM
36" = 915MM	84" = 2134MM
48" = 1219MM	96" = 2438MM

Kup-109M2

CAN/CSA-Z614-xx
xx: Last Edition Published /
Dernière édition publiée

Min. Protective Surfacing Zone Required / Zone de protection min. requise :
13.7 m (44'-10") x 11.9 m (38'-11")

Recommended Ages / Âges recommandés :
5 to 12 years old / 5 à 12 ans

Equipment Dimensions / Dimensions de l'équipement :
8.2 m (26'-11") x 10.0 m (32'-10")

Capacity / Peut accueillir :
up to 30 children / Jusqu'à 30 enfants

Légende :

- Zone de protection minimum
- Aire de circulation libre
- Autre

Zone de protection minimum requise:
- Aire : 139.86 m.ca.
(1505.44 pl. ca.)

SI INSTALLATION DANS LE BÉTON
Sonotube de 12" Ø x 12':
- Quantité : 3
- Béton :
- 1.5 vge cu.

Attention :
ZONE DE PROTECTION:
Chaque équipement doit avoir une zone de protection constituée d'une surface sans obstacle qui se prolonge dans toutes les directions à partir du périmètre de l'équipement. Cette zone doit contenir un revêtement de surface (gravillon, sable, etc...) avec une capacité d'amortissement selon les normes CSA-Z614.
Sauf avis contraire.
Voir dessin pour les dimensions de la zone.

AIRE DE CIRCULATION LIBRE:
Aire dégagée d'obstacle qui se prolonge sur au moins 1.8m (70.87") au delà de la zone de protection.
Voir dessin pour les détails.

Legend:

- Minimum Protective Surfacing Zone
- No-Encroachment Zone
- Other

Minimum Protective Surfacing Zone required:
- Surface: 139.86 sq. m
(1505.44 sq. ft.)

IF INSTALLED IN CONCRETE
Sonotube of 12" Ø x 12':
- Quantity: 3
- Concrete:
- 1.5 cu. yd.

Warning:
PROTECTIVE SURFACING ZONE: Each equipment shall have a protective surfacing zone that consist of obstacle-free surfacing surrounding the equipment. This zone shall contain shock absorbing material (pea gravel, sand, etc...) that comply with CSA-Z614. Unless noted otherwise.
NO-ENCROACHMENT ZONE: Obstacle-free zone extending at least 1.8m (70.87") beyond the protective surfacing zone.
See drawing for details.

Approval date: 17-05-2011
Rev: 00
Initial: TLG

