

23 ch. Boom Lane, Unit/Unité E
 Industrial Park/Parc industriel
 Atholville, New/Nouveau-Brunswick
 Canada, E3N 4E8
 Tel/tél. : 1-888-212-1411/Fax/télec. : 1-888-789-0987
 contact@kangoroo.com / www.kangoroo.com

Colors / Couleurs

Post / Poteaux: Cyan/Cyan

Accent Color / Couleur complémentaire:
 Yellow/Jaune

1 Color panel / Panneaux 1 couleur: NA

2 colors panel / Panneaux 2 couleurs :
 Red & Yellow/Rouge et jaune

Slide / Glissoire: Red/Rouge

Plastic Climbers / Grimpeur Plastique:
 NA

Cable / Cable : NA

Roof / Toît : Red/Rouge

Ktodd-124

Min. Protective Surface Required / Surface de protection min. requise :
 11.8 m (38'-10") x 10.1m (33'-0")

Equipment Dimensions / Dimensions de l'équipement :
 8.2 m (26'-10") x 6.4 m (21'-0")

Approval date: 05/05/2014

Rev: 00

Initial: TLG

CAN/CSA-Z614-xx
 xx: Last Edition Published/
 Dernière édition publiée

Recommended Ages / Âges recommandés :
 18 months to 5 years old / 18 mois à 5 ans

Capacity / Peut accueillir :
 up to 30 children / Jusqu'à 30 enfants





23 ch. Boom Lane, Unit/Unité E
 Industrial Park/Parc industriel
 Atholville, New/Nouveau-Brunswick
 Canada, E3N 4E8
 Tel/tél. : 1-888-212-1411/Fax/télééc. : 1-888-789-0987
 go@kangaroo.com / www.kangaroo.com



Ktodd-124	Min. Protective Surface Required / Surface de protection min. requise : 11.8 m (38'-10") x 10.1m (33'-0")	Equipment Dimensions / Dimensions de l'équipement : 8.2 m (26'-10") x 6.4 m (21'-0")	Approval date: 05/05/2014 Rev: 00 Initial: TLG
CAN/CSA-Z614-xx xx: Last Edition Published/ Dernière édition publiée	Recommended Ages / Âges recommandés : 18 months to 5 years old / 18 mois à 5 ans	Capacity / Peut accueillir : up to 30 children / Jusqu'à 30 enfants	



23 ch. Boom Lane, Unit/Unité E, Industrial Park/Parc industriel
 Atholville, New/Nouveau-Brunswick
 Canada, E3N 4E8
 Tél/tél. : 1-888-212-1411 - Fax/télec. : 1-888-789-0987
 contact@kangoroo.com / www.kangoroo.com

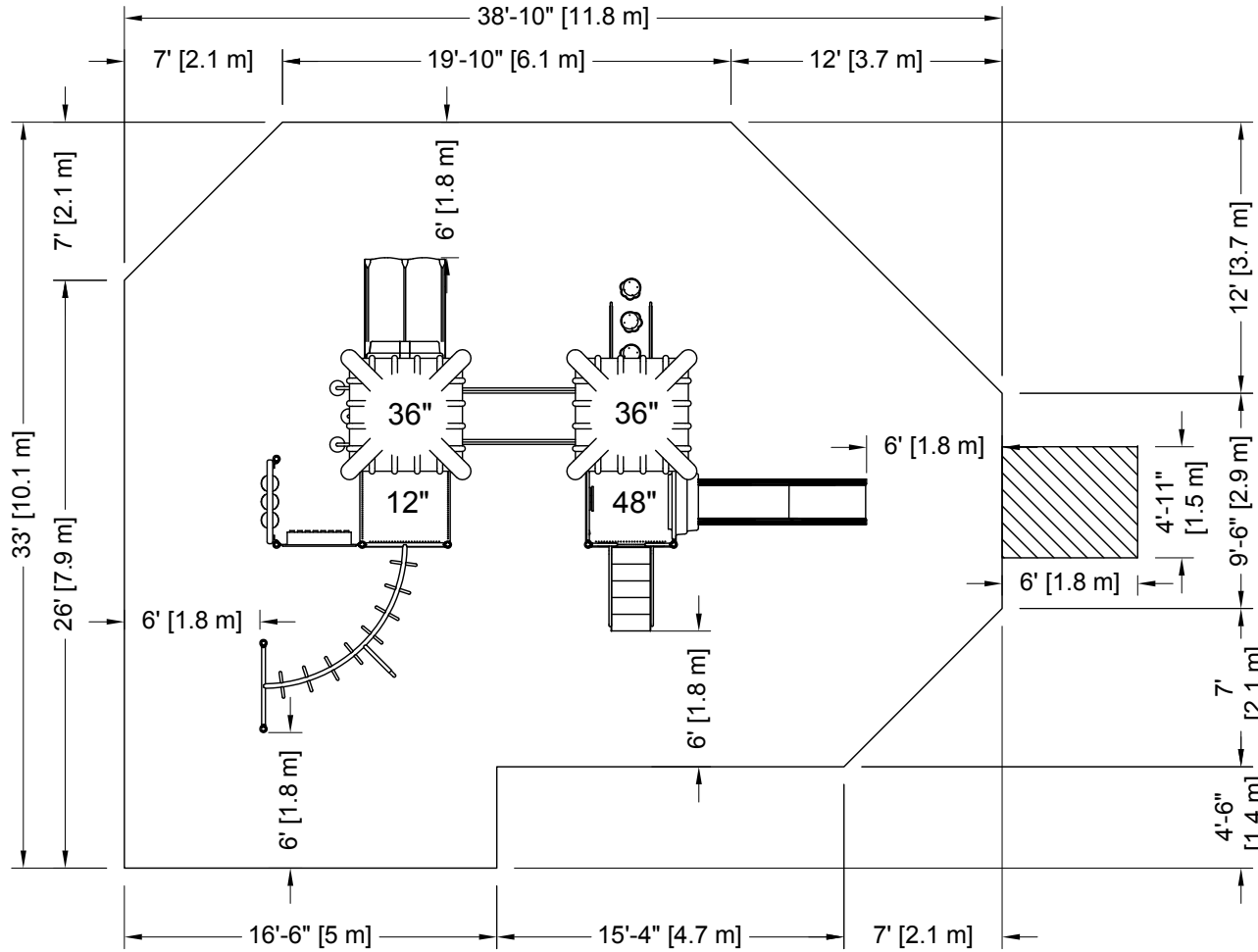

PLATFORM HEIGHTS
HAUTEURS DE PLATEFORME

12" = 305MM	60" = 1524MM
24" = 609MM	72" = 1829MM
36" = 915MM	84" = 2134MM
48" = 1219MM	96" = 2438MM

ZONE DE PROTECTION:
 Chaque équipement doit avoir une zone de protection constituée d'une surface sans obstacle qui se prolonge dans toutes les directions à partir du périmètre de l'équipement. Cette zone doit contenir un revêtement de surface (gravillon, sable, etc...) avec une capacité d'amortissement selon les normes CSA-Z614.
 Sauf avis contraire.
Zone de protection minimum requise:
 11.8 m (38'-10")
 x
 10.1 m (33'-0")
 - Aire : 98.62 m ca. (1061.63 pi. ca.)
 - Périmètre : 39.33 m (129'-0")

PROTECTIVE SURFACING ZONE :
 Each equipment shall have a protective surfacing zone that consist of obstacle-free surfacing surrounding the equipment. This zone shall contain shock absorbing material (pea gravel, sand, etc...) that comply with CSA-Z614. Unless noted otherwise.
Minimum Protective Surfacing Zone required:
 11.8 m (38'-10")
 x
 10.1 m (33'-0")
 - Surface: 98.62 sq. m (1061.63 sq. ft)
 - Perimeter: 39.33 m (129'-0")

MÉTHODES D'INSTALLATION

1
DANS LE BÉTON:
 - Quantité de Sonotube de 12" Ø x 12' : 3

Béton :
 - 1.83 m. cu. (1.6 vge cu.)

2
SYSTÈME AUTO-PORTANT:
 Qté charpentes: 9
 Béton :
 - 0 m. cu. (0 vge cu.)

INSTALLATION METHODES

1
CONCRETE:
 - Quantity of Sonotube of 12" Ø x 12': 3

Concrete:
 - 1.83 cu. m. (1.6 cu. yd.)

2
FREE-STANDING SYSTEM
 Frame QTY: 9
 Concrete:
 - 0 cu. m. (0 cu. yd.)

Attention :
AIRE DE CIRCULATION LIBRE:
 Aire dégagée d'obstacle qui se prolonge sur au moins 1.8m (70.87") au delà de la zone de protection. Voir dessin pour les détails.

Warning:
NO-ENCROACHMENT ZONE
 Obstacle-free zone extending at least 1.8m (70.87") beyond the protective surfacing zone. See drawing for details.

Ktodd-124	Equipment Dimensions / Dimensions de l'équipement : 8.2 m (26'-10") x 6.4 m (21'-0")
CAN/CSA-Z614-xx xx: Last Edition Published / Dernière édition publiée	Capacity / Peut accueillir : up to 30 children / Jusqu'à 30 enfants

Recommended Ages / Âges recommandés :
 18 months to 5 years old
 18 mois à 5 ans

Fall Height /
 Hauteur de chute:
 2.29 m (7'-6")

Approval date: 05-05-2014
 Rev: 00
 Initial: TLG

