

23 ch. Boom Lane, Unit/Unité E
 Industrial Park/Parc industriel
 Atholville, New/Nouveau-Brunswick
 Canada, E3N 4E8
 Tel/tél. : 1-888-212-1411/Fax/télec. : 1-888-789-0987
 contact@kangoroo.com / www.kangoroo.com

Colors / Couleurs

Post / Poteaux: Cyan/Cyan

Accent Color / Couleur complémentaire:
 Red/Rouge

1 Color panel / Panneaux 1 couleur: Red/Rouge

2 colors panel / Panneaux 2 couleurs :
 Red, Yellow, Cyan/Rouge, jaune, cyan

Slide / Glissoire: Red/Rouge

Plastic Climbers / Grimpeur Plastique:
 NA

Cable / Cable : NA

Roof / Toît : Red/Rouge

Ktodd-122

Min. Protective Surface Required / Surface de protection min. requise :
 7.5 m (24'-7") x 7.5 m (24'-9")

Equipment Dimensions / Dimensions de l'équipement :
 3.8m (12'-7") x 3.9m (12'-9")

Approval date: 02/04/2014

Rev: 00

Initial: TLG

CAN/CSA-Z614-xx
 xx: Last Edition Published/
 Dernière édition publiée

Recommended Ages / Âges recommandés :
 18 months to 5 years old / 18 mois à 5 ans

Capacity / Peut accueillir :
 up to 20 children / Jusqu'à 20 enfants





23 ch. Boom Lane, Unit/Unité E
 Industrial Park/Parc industriel
 Atholville, New/Novveau-Brunswick
 Canada, E3N 4E8
 Tel/tél. : 1-888-212-1411/Fax/télééc. : 1-888-789-0987
 go@kangaroo.com / www.kangaroo.com

Ktodd-122	Min. Protective Surface Required / Surface de protection min. requise : 7.5 m (24'-7") x 7.5 m (24'-9")	Equipment Dimensions / Dimensions de l'équipement : 3.8m (12'-7") x 3.9m (12'-9")	Approval date: 02/04/2014 Rev: 00 Initial: TLG
CAN/CSA-Z614-xx xx: Last Edition Published/ Dernière édition publiée	Recommended Ages / Âges recommandés : 18 months to 5 years old / 18 mois à 5 ans	Capacity / Peut accueillir : up to 20 children / Jusqu'à 20 enfants	



23 ch. Boom Lane, Unit/Unité E
 Industrial Park/Parc industriel
 Atholville, New/Nouveau-Brunswick
 Canada, E3N 4E8
 Tel/tél. : 1-888-212-1411/Fax/télééc. : 1-888-789-0987
 go@kangoroo.com / www.kangoroo.com

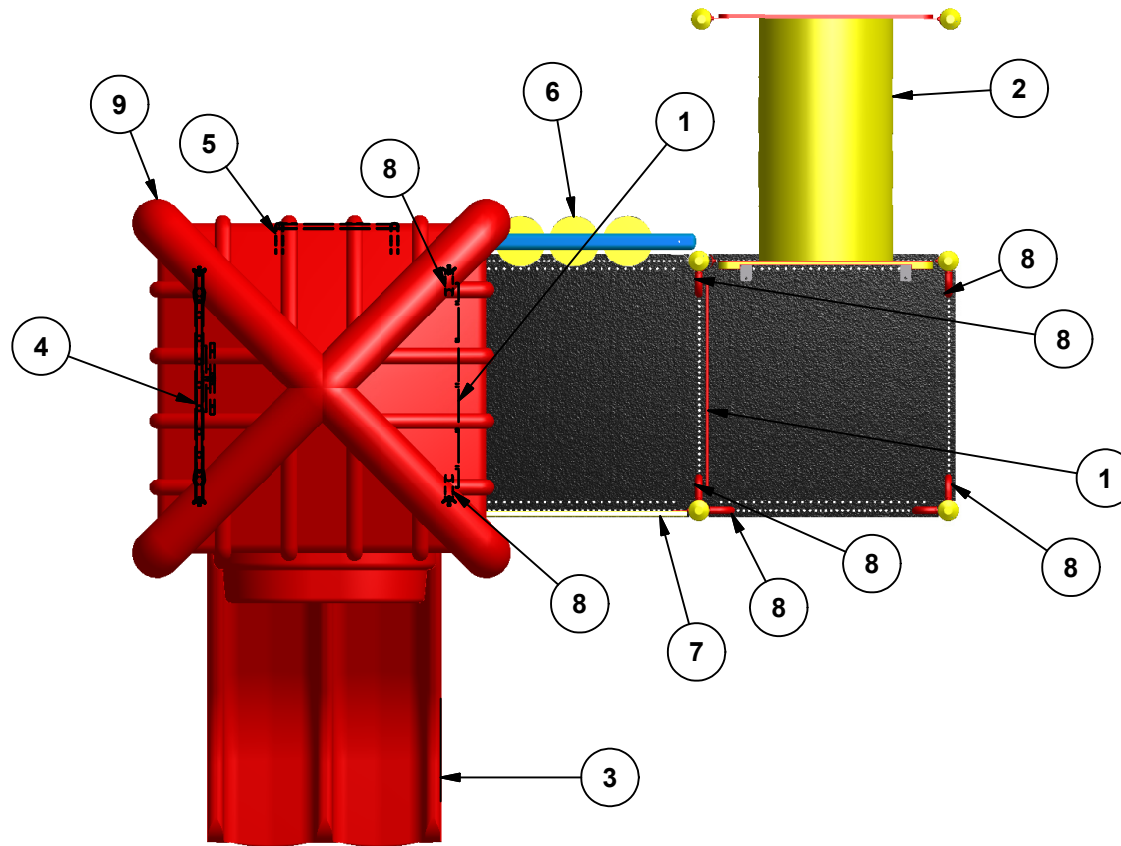

Legend / Légende

ITEM	QTY	Description	PART # / # PIECE
1	2	Riser 12"/ Contre-marche 12"	RISER-12
2	1	GDT Mountain Tunnel/Tunnel montagne plateforme au sol	GDT-Tun-24Dia
3	1	Triple Rail Slide 36"/Glissoire double 36"	3TRS
4	1	Car Panel / Panneau auto	AC-STW
5	1	Deck to Deck Rung Ladder 36"/ Échelle à barreaux plateforme à plateforme 36"	RG-LA-DTD-36
6	1	Tic-Tac-Toe Panel / Panneau tic-tac-toe	AC-TTT
7	1	KG Bee-Maze / Panneau Abeille KG	KG-Bmaze
8	8	Transfer support / Support de transfert	TRS-SUP
9	1	Double Wall Pyramid Roof/Toit pyramide a double paroi	PYRA-RF

Ktodd-122

Min. Protective Surface Required / Surface de protection min. requise :
 7.5 m (24'-7") x 7.5 m (24'-9")

Equipment Dimensions / Dimensions de l'équipement :
 3.8m (12'-7") x 3.9m (12'-9")

Approval date: 02/04/2014
 Rev: 00
 Initial: TLG

CAN/CSA-Z614-xx
 xx: Last Edition Published/
 Dernière édition publiée

Recommended Ages / Âges recommandés :
 18 months to 5 years old / 18 mois à 5 ans

Capacity / Peut accueillir :
 up to 20 children / Jusqu'à 20 enfants





23 ch. Boom Lane, Unit/Unité E, Industrial Park/Parc industriel
 Atholville, New/Nouveau-Brunswick
 Canada, E3N 4E8
 Tel/tél. : 1-888-212-1411 - Fax/télec. : 1-888-789-0987
 contact@kangoroo.com / www.kangoroo.com

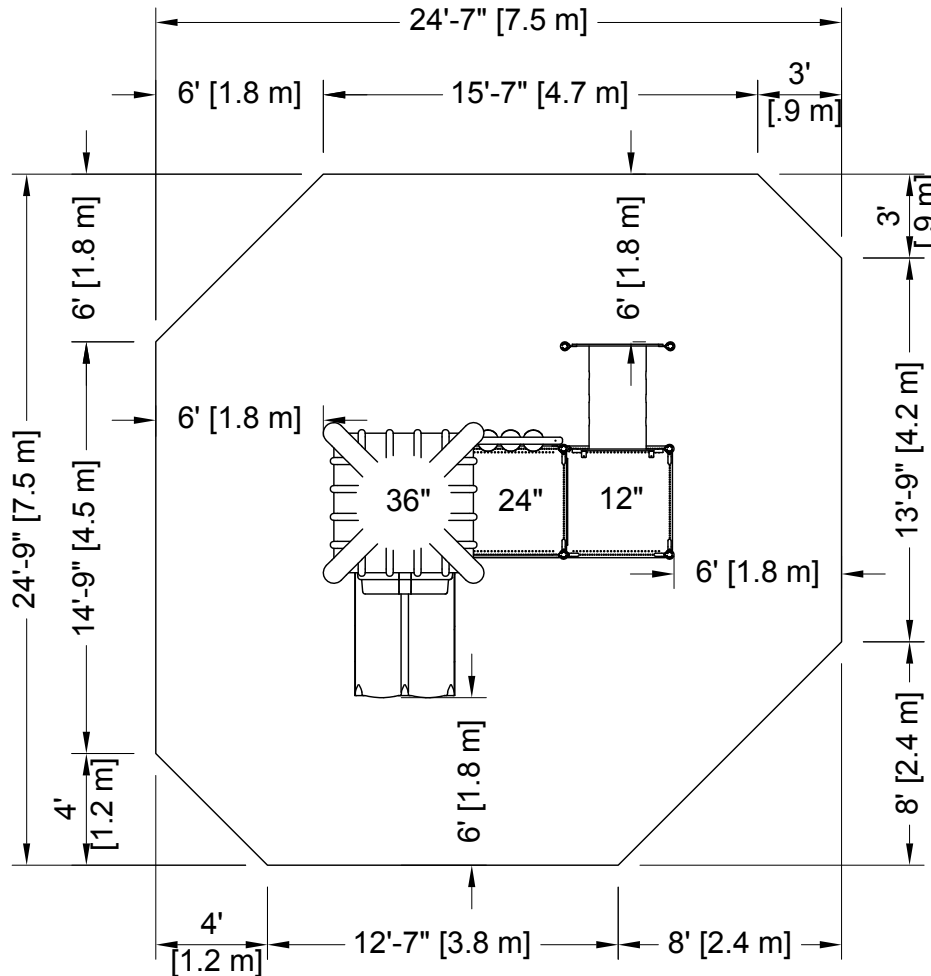

PLATFORM HEIGHTS
 HAUTEURS DE PLATEFORME

12" = 305MM	60" = 1524MM
24" = 609MM	72" = 1829MM
36" = 915MM	84" = 2134MM
48" = 1219MM	96" = 2438MM

ZONE DE PROTECTION:

Chaque équipement doit avoir une zone de protection constituée d'une surface sans obstacle qui se prolonge dans toutes les directions à partir du périmètre de l'équipement. Cette zone doit contenir un revêtement de surface (gravillon, sable, etc...) avec une capacité d'amortissement selon les normes CSA-Z614. Sauf avis contraire.

Zone de protection minimum requise:

$$7.5 \text{ m (24'-7")}$$

$$\times$$

$$7.5 \text{ m (24'-9")}$$

- Aire : 50.63 m ca. (545.02 pi. ca.)
- Périmètre : 26.52 m (87'-0")

PROTECTIVE SURFACING ZONE :

Each equipment shall have a protective surfacing zone that consist of obstacle-free surfacing surrounding the equipment. This zone shall contain shock absorbing material (pea gravel, sand, etc...) that comply with CSA-Z614. Unless noted otherwise.

Minimum

Protective Surfacing Zone required:

$$7.5 \text{ m (24'-7")}$$

$$\times$$

$$7.5 \text{ m (24'-9")}$$

- Surface: 50.63 sq. m (545.02 sq. ft.)
- Perimeter: 26.52 m (87'-0")

MÉTHODES D'INSTALLATION

INSTALLATION METHODES

1

DANS LE BÉTON:

- Quantité de Sonotube de 12" Ø x 12" : 2

Béton :
 - 0.76 m. cu. (1.0 vge cu.)



1

CONCRETE:

- Quantity of Sonotube of 12" Ø x 12": 2

Concrete:
 - 0.76 cu. m. (1.0 cu. yd.)

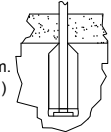

2

SYSTÈME AUTO-PORTANT:

Qté charpentes: 5
 Béton :
 - 0 m. cu. (0 vge cu.)



2

FREE-STANDING SYSTEM

Frame QTY: 5
 Concrete:
 - 0 cu. m. (0 cu. yd.)



Attention :

AIRE DE CIRCULATION LIBRE:

Aire dégagée d'obstacle qui se prolonge sur au moins 1.8m (70.87") au delà de la zone de protection. Voir dessin pour les détails.

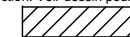

Warning:

NO-ENCROACHMENT ZONE

Obstacle-free zone extending at least 1.8m (70.87") beyond the protective surfacing zone. See drawing for details.



Ktodd-122

CAN/CSA-Z614-xx
 xx: Last Edition Published /
 Dernière édition publiée

Equipment Dimensions / Dimensions de l'équipement :
 3.8 m (12'-7") x 3.9 m (12'-9")

Capacity / Peut accueillir :
 up to 20 children / Jusqu'à 20 enfants

Recommended Ages / Âges recommandés :
 18 months to 5 years old
 18 mois à 5 ans

Fall Height /
 Hauteur de chute:
 1.98 m (6'-6")

Approval date: 02-04-2014
 Rev: 00
 Initial: TLG

