



23 ch. Boom Lane, Unit/Unité E
 Industrial Park/Parc industriel
 Atholville, New/Nouveau-Brunswick
 Canada, E3N 4E8
 Tel/tél. : 1-888-212-1411/Fax/télé. : 1-888-789-0987
 go@kangaroo.com / www.kangaroo.com

Colors / Couleurs

Post / Poteaux: Yellow/Jaune

Accent Color / Couleur complémentaire:
 Blue & Orange/Blue et orange

1 Color panel / Panneaux 1 couleur: Blue/Bleu

2 colors panel / Panneaux 2 couleurs :
 Blue & White/Bleu et blanc

Slide / Glissoire: Blue/Bleu

Plastic Climbers / Grimpeur Plastique:
 NA

Cable / Cable : NA

Roof / Toît : Orange/Orange



Ktodd-115

Min. Protective Surface Required / Surface de protection min. requise :
 7.4 m (24'-5") x 6.7 m (21'-10")

Equipment Dimensions / Dimensions de l'équipement :
 3.8 m (12'-5") x 3.0 m (9'-10")

Approval date: 28/11/2012

Rev: 00

Initial: TLG

CAN/CSA-Z614-xx
 xx: Last Edition Published/
 Dernière édition publiée

Recommended Ages / Âges recommandés :
 18 months to 5 years old / 18 mois à 5 ans

Capacity / Peut accueillir :
 up to 15 children / Jusqu'à 15 enfants





23 ch. Boom Lane, Unit/Unité E
 Industrial Park/Parc industriel
 Atholville, New/Nouveau-Brunswick
 Canada, E3N 4E8
 Tel/tél. : 1-888-212-1411/Fax/télec. : 1-888-789-0987
 go@kangoroo.com / www.kangoroo.com



Ktodd-115	Min. Protective Surface Required / Surface de protection min. requise : 7.4 m (24'-5") x 6.7 m (21'-10")	Equipment Dimensions / Dimensions de l'équipement : 3.8 m (12'-5") x 3.0 m (9'-10")	Approval date: 28/11/2012 Rev: 00 Initial: TLG
CAN/CSA-Z614-xx xx: Last Edition Published/ Dernière édition publiée	Recommended Ages / Âges recommandés : 18 months to 5 years old / 18 mois à 5 ans	Capacity / Peut accueillir : up to 15 children / Jusqu'à 15 enfants	



23 ch. Boom Lane, Unit/Unité E
 Industrial Park/Parc industriel
 Atholville, New/Nouveau-Brunswick
 Canada, E3N 4E8
 Tel/tél. : 1-888-212-1411/Fax/télec. : 1-888-789-0987
 go@kangaroo.com / www.kangaroo.com

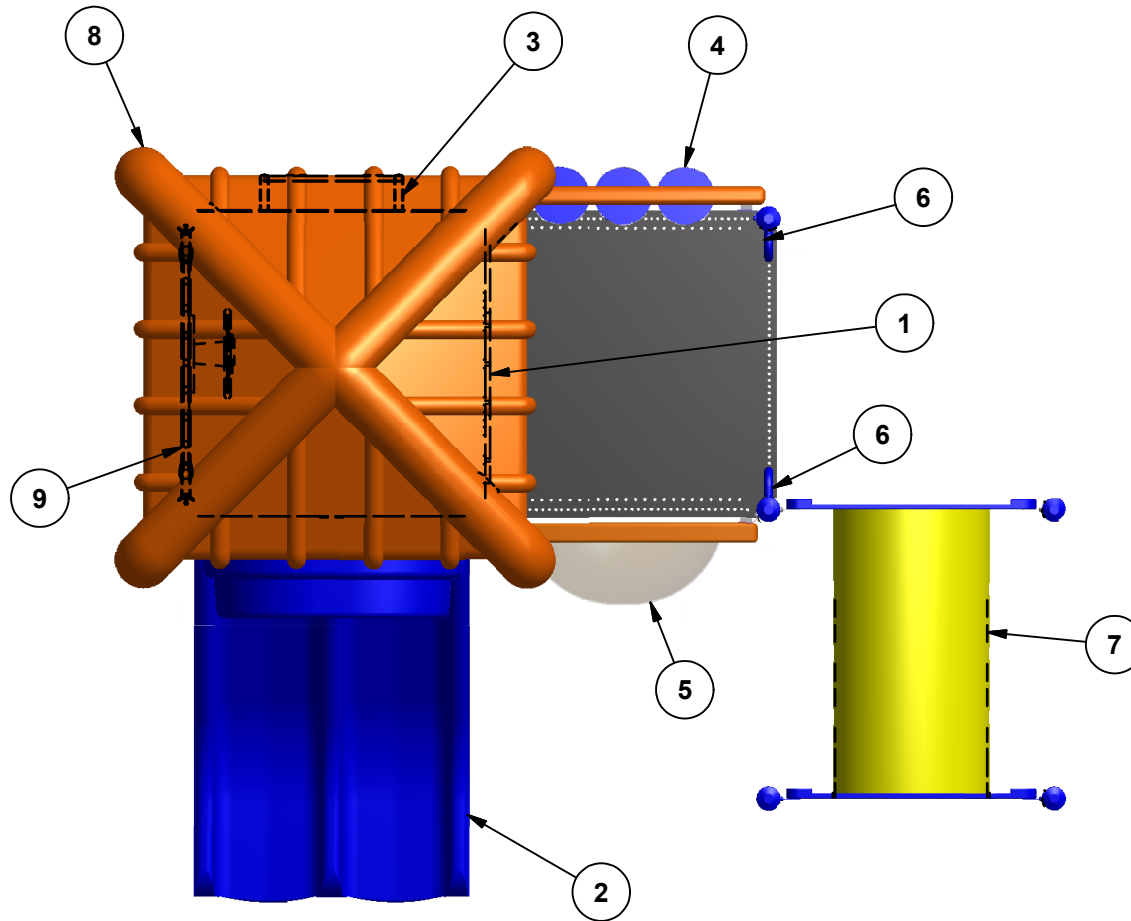

Legend / Légende

ITEM	QTY	Description
1	1	Ladder Panel 24" / Panneau échelle 24"
2	1	Triple Rail Slide 36" / Glissoire double 36"
3	1	Rung Ladder / Echelle à barreaux
4	1	Tic-Tac-Toe Panel / Panneau tic-tac-toe
5	1	Bubble Panel / Panneau Bulle
6	2	Transfer support / Support de transfert
7	1	Tunnel / Tunnel
8	1	Pyramid Roof / Toit pyramide
9	1	Car Panel / Panneau auto

Ktodd-115

Min. Protective Surface Required / Surface de protection min. requise :
 7.4 m (24'-5") x 6.7 m (21'-10")

Equipment Dimensions / Dimensions de l'équipement :
 3.8 m (12'-5") x 3.0 m (9'-10")

Approval date: 28/11/2012
 Rev: 00

CAN/CSA-Z614-xx
 xx: Last Edition Published/
 Dernière édition publiée

Recommended Ages / Âges recommandés :
 18 months to 5 years old / 18 mois à 5 ans

Capacity / Peut accueillir :
 up to 15 children / Jusqu'à 15 enfants

Initial: TLG



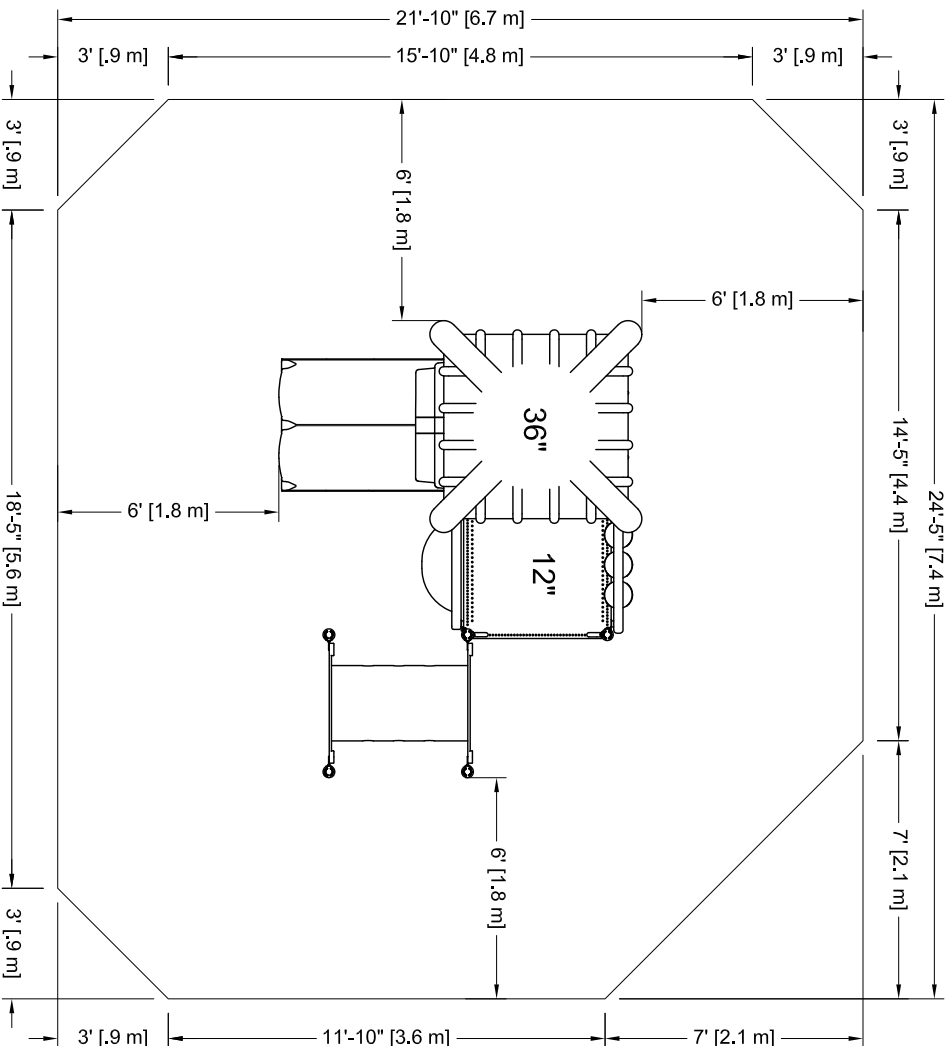

PLATFORM HEIGHTS
HAUTEURS DE PLATEFORME

12" = 305MM 60" = 1524MM
 24" = 609MM 72" = 1829MM
 36" = 915MM 84" = 2134MM
 48" = 1219MM 96" = 2438MM

Ktodd-115

CAN/CSA-Z614-xx
 xx: Last Edition Published /
 Dernière édition publiée

Min. Protective Surfacing Zone Required / Zone de protection min. requise :

Equipment Dimensions / Dimensions de l'équipement :

7.4 m (24'-5") x 6.7 m (21'-10")
 Recommended Ages / Âges recommandés :
 18 months to 5 years old / 18 mois à 5 ans

Capacity / Peut accueillir :
 up to 15 children / Jusqu'à 15 enfants

Fall Height
 Hauteur de chute
 1.98 m (6'-6")

Attention :
ZONE DE PROTECTION:
 Chaque équipement doit avoir une zone de protection constituée d'une surface sans obstacle qui se prolonge dans toutes les directions à partir du périmètre de l'équipement. Cette zone doit contenir un revêtement de surface (gravier, sable, etc...) avec une capacité d'amortissement selon les normes CSA-Z614.
 Sautr avis contraire.
 Voir dessin pour les dimensions de la zone.

AIRE DE CIRCULATION LIBRE:
 Aire dégagée d'obstacle qui se prolonge sur au moins 1.8m (70.87") au delà de la zone de protection.
 Voir dessin pour les détails.

Zone de protection minimum requise:
 - Aire : 45.98 m.ca.
 (495.03 pi. ca.)

SI INSTALLATION DANS LE BÉTON
 Sonotube de 12" Ø x 12":
 - Quantité : 2
 - Béton :
 - 0.9 vge cu.

Légende :
 Zone de protection minimum
 Aire de circulation libre
 Autre

Warning:
PROTECTIVE SURFACING ZONE: Each equipment shall have a protective surfacing zone that consist of obstacle-free surfacing surrounding the equipment. This zone shall contain shock absorbing material (see gravel, sand, etc...) that comply with CSA-Z614. Unless noted otherwise.
NO-ENCROACHMENT ZONE: Obstacle-free zone extending at least 1.8m (70.87") beyond the protective surfacing zone.
 See drawing for details.

Minimum Protective Surfacing Zone required:
 - Surface: 45.98 sq. m (495.03 sq. ft.)

IF INSTALLED IN CONCRETE
 Sonotube of 12" Ø x 12":
 - Quantity: 2
 - Concrete:
 - 0.9 cu. yd.

Légende:
 Minimum Protective Surfacing Zone
 No-Encroachment Zone
 Other

KANGOROO
 TERRAINS DE JEUX - PARCOURS

23 ch. Boom Lane, Unit/Unité E
 Industrial Park/Parc Industriel
 Atholville, New/Neuveau-Brunswick
 Canada, E3N 4E8
 Tél/tel. : 1-888-212-1411/Fax/téloc. : 1-888-789-0987
 go@kangoroo.com / www.kangoroo.com

Approval date: 28-11-2012
 Rev: 00
 Initial: TLG

