

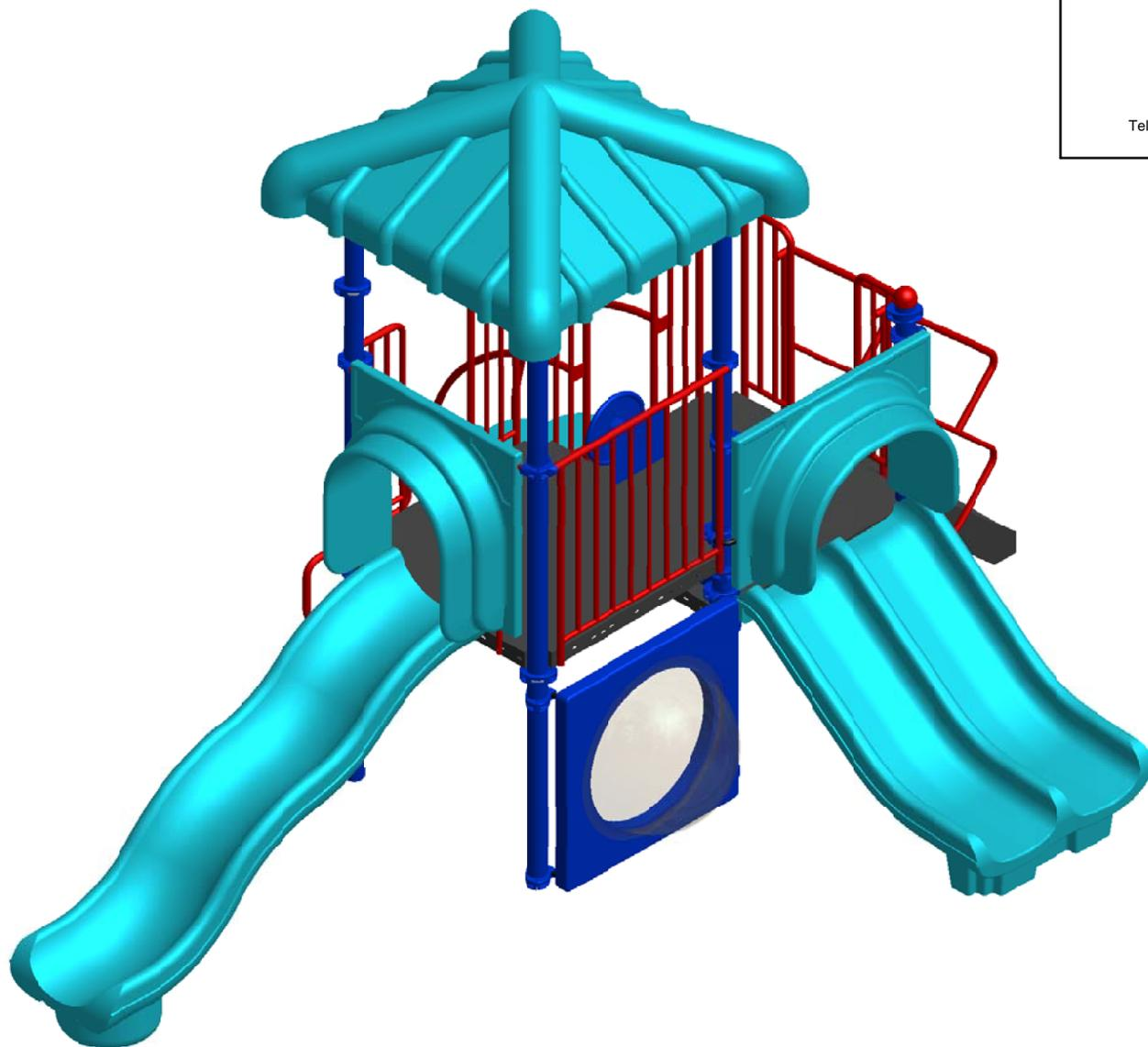

23 ch. Boom Lane, Unit/Unité E  
 Industrial Park/Parc industriel  
 Atholville, New/Nouveau-Brunswick  
 Canada, E3N 4E8  
 Tel/tél. : 1-888-212-1411/Fax/télé. : 1-888-789-0987  
 go@kangaroo.com / www.kangaroo.com



<b>Ktodd-111</b>	Min. Protective Surface Required / Surface de protection min. requise : 9.3 m (30'-5") x 7.7 m (25'-4")	Equipment Dimensions / Dimensions de l'équipement : 5.6 m (18'-5") x 4.1 m (13'-4")	Approval date: 2011-04-14 Rev: 00 Initial: TLG
CAN/CSA-Z614-xx xx: Last Edition Published/ Dernière édition publiée	Recommended Ages / Âges recommandés : 18 months to 5 years old / 18 mois à 5 ans	Capacity / Peut accueillir : up to 25 children / Jusqu'à 25 enfants	



23 ch. Boom Lane, Unit/Unité E  
 Industrial Park/Parc industriel  
 Atholville, New/Nouveau-Brunswick  
 Canada, E3N 4E8  
 Tel/tél. : 1-888-212-1411/Fax/télec. : 1-888-789-0987  
 go@kangoroo.com / www.kangoroo.com

Legende/Légende

Item	QTY	DESCRIPTION
1	1	Stair 36"/Escalier 36"
2	1	Riser 12" / Contremarche 12"
3	1	Roof / Toit
4	1	Car Panel / Panneau auto
5	1	Stepping Stone Climber 36" / Grimpeur à obstacles 36"
6	1	Snake Pole / Échelle Serpentine
7	1	Wavy Double Wall Slide 48" / Glissoire en vague 48"
8	1	Triple Rail Slide 36"/Glissoire double 36"
9	1	Bubble Panel / Panneau à bulle

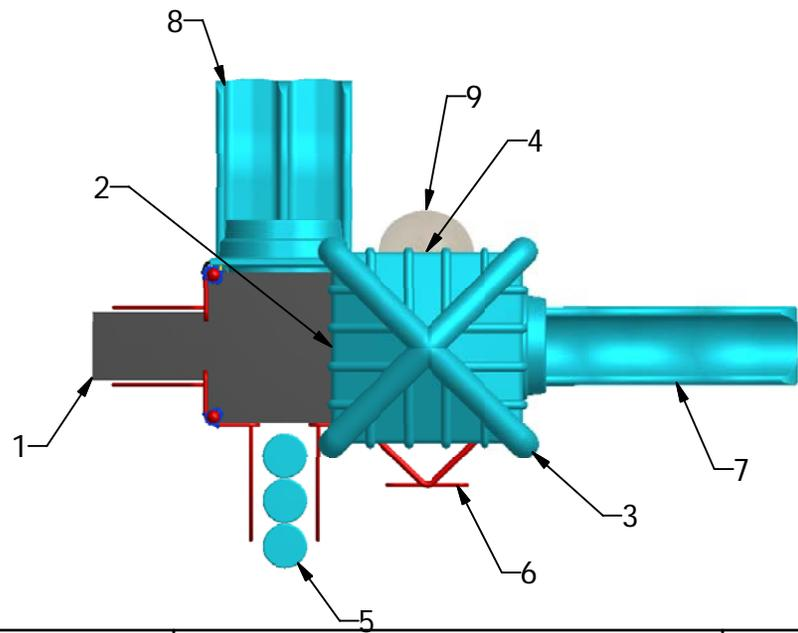
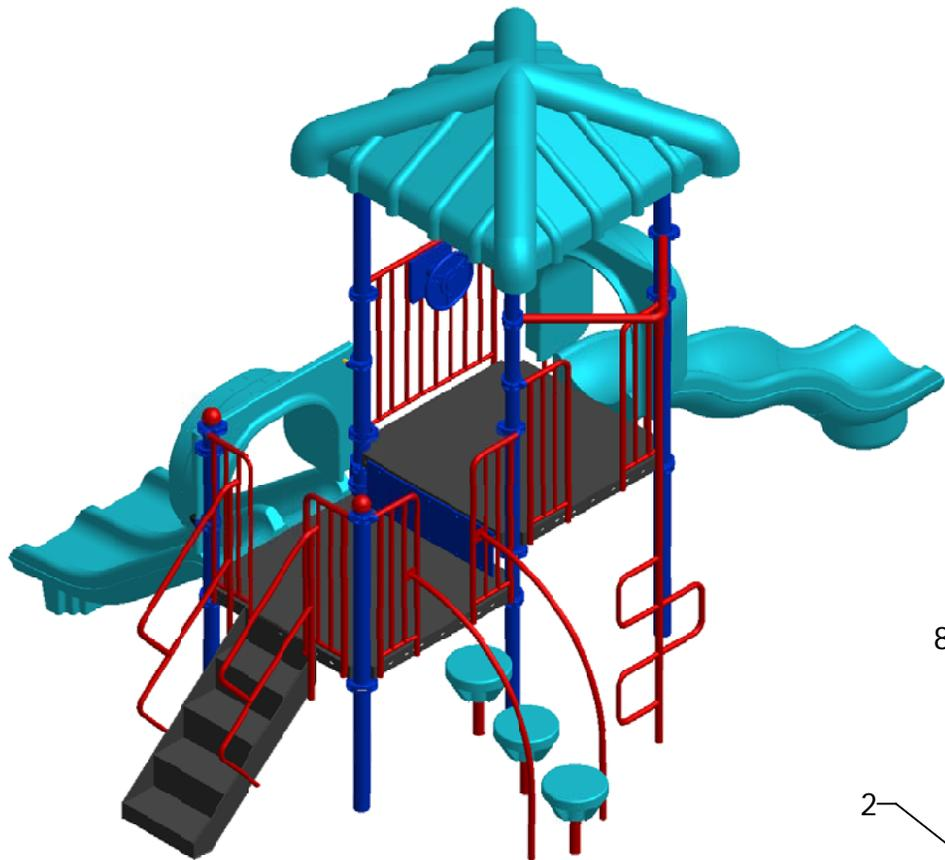

<b>Ktodd-111</b>	Min. Protective Surface Required / Surface de protection min. requise : 9.3 m (30'-5") x 7.7 m (25'-4")	Equipment Dimensions / Dimensions de l'équipement : 5.6 m (18'-5") x 4.1 m (13'-4")	Approval date: 2011-04-14 Rev: 00 Initial: TLG
CAN/CSA-Z614-xx xx: Last Edition Published/ Dernière édition publiée	Recommended Ages / Âges recommandés : 18 months to 5 years old / 18 mois à 5 ans	Capacity / Peut accueillir : up to 25 children / Jusqu'à 25 enfants	



23 ch. Boom Lane, Unit/Unité E  
 Industrial Park/Parc industriel  
 Atholville, New/Nouveau-Brunswick  
 Canada, E3N 4E8

Tel/tél. : 1-888-212-1411/Fax/télééc. : 1-888-789-0987  
 go@kangoroo.com / www.kangoroo.com

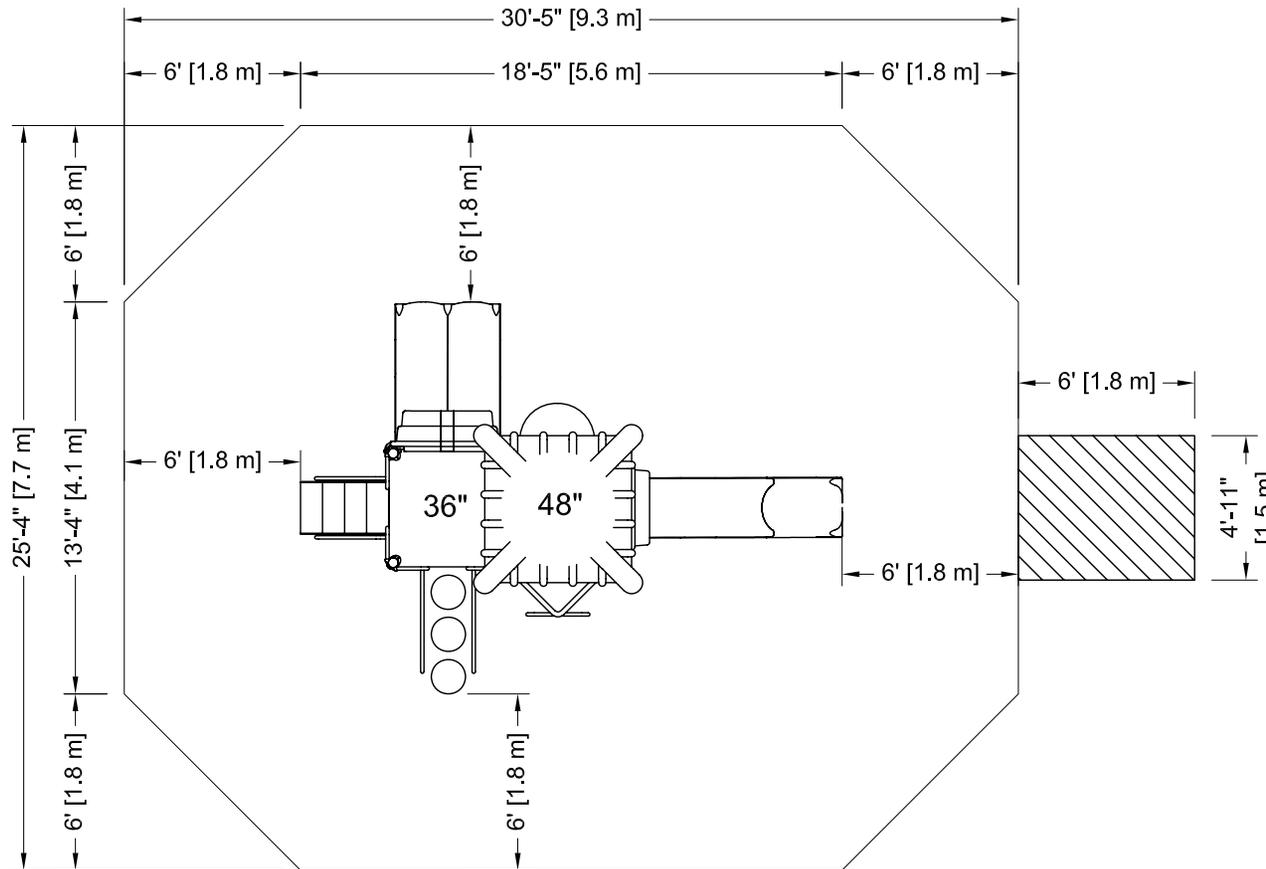

PLATFORM HEIGHTS  
 HAUTEURS DE PLATEFORME

12" = 305MM	60" = 1524MM
24" = 609MM	72" = 1829MM
36" = 915MM	84" = 2134MM
48" = 1219MM	96" = 2438MM

**Légende :**  
 Zone de protection minimum  
 Aire de circulation libre  
 Autre

**Legend:**  
 Minimum Protective Surfacing Zone  
 No-Encroachment Zone  
 Other

**Zone de protection minimum requise:**  
 - Aire : 64.95 m ca.  
 (699.15 pi. ca.)

**Minimum Protective Surfacing Zone required:**  
 - Surface: 64.95 sq. m  
 (699.15 sq. ft.)

**SI INSTALLATION DANS LE BÉTON**  
**Sonotube de 12" Ø x 12' :**  
 - Quantité : 2  
**Béton :**  
 - 1.1 vge cu.

**IF INSTALLED IN CONCRETE**  
**Sonotube of 12" Ø x 12' :**  
 - Quantity: 2  
**Concrete:**  
 - 1.1 cu. yd.

**Attention :**  
**ZONE DE PROTECTION:**  
 Chaque équipement doit avoir une zone de protection constituée d'une surface sans obstacle qui se prolonge dans toutes les directions à partir du périmètre de l'équipement. Cette zone doit contenir un revêtement de surface (gravillon, sable, etc...) avec une capacité d'amortissement selon les normes CSA-Z614. Sauf avis contraire. Voir dessin pour les dimensions de la zone.

**Warning:**  
**PROTECTIVE SURFACING ZONE :** Each equipment shall have a protective surfacing zone that consist of obstacle-free surfacing surrounding the equipment. This zone shall contain shock absorbing material (pea gravel, sand, etc...) that comply with CSA-Z614. Unless noted otherwise. See drawing for dimensions of zone.  
**NO-ENCROACHMENT ZONE :** Obstacle-free zone extending at least 1.8m (70.87") beyond the protective surfacing zone. See drawing for details.

**AIRE DE CIRCULATION LIBRE:**  
 Aire dégagée d'obstacle qui se prolonge sur au moins 1.8m (70.87") au delà de la zone de protection. Voir dessin pour les détails.

<b>Ktodd-111</b>	Min. Protective Surfacing Zone Required / Zone de protection min. requise : 9.3 m (30'-5") x 7.7 m (25'-4")	Equipment Dimensions / Dimensions de l'équipement : 5.6 m (18'-5") x 4.1m (13'-4")	Approval date: 14-04-2011 Rev: 00 Initial: TLG
CAN/CSA-Z614-xx xx: Last Edition Published / Dernière édition publiée	Recommended Ages / Âges recommandés : 18 months to 5 years old / 18 mois à 5 ans	Capacity / Peut accueillir : up to 25 children / Jusqu'à 25 enfants	