

23 ch. Boom Lane, Unit/Unité E, Industrial Park/Parc industriel  
 Atholville, New-Brunswick, Canada, E3N 4E8  
 Tel/tél. : 1-888-212-1411, Fax. : 1-888-789-0987  
 contact@kangoroo.com / www.kangoroo.com



### Colors / Couleurs

Post / Poteaux: Spring Green / vert printanier

Accent Color / Couleur complémentaire:  
 Yellow / jaune

1 Color panel / Panneaux 1 couleur: Red / rouge

2 colors panel / Panneaux 2 couleurs :  
 Red & Yellow / rouge et jaune

Slide / Glissoire: Red & Yellow / rouge et jaune

Plastic Climbers / Grimpeur Plastique:  
 Red & Yellow / rouge et jaune

Cable / Cable : N/A

Roof / Toît : Yellow / Jaune

#### Ktodd-110M5

Min. Protective Surface Required / Surface de protection min. requise :  
 9.4 m (30'-11") x 6.7 m (21'-10")

Equipment Dimensions / Dimensions de l'équipement :  
 5.8 m (18'-11") x 3.0 m (9'-10")

Approval date: 14/08/2017

Rev: 00

Initial: AMR

CAN/CSA-Z614-xx  
 xx: Last Edition Published/  
 Dernière édition publiée

Recommended Ages / Âges recommandés :  
 18 months to 5 years old / 18 mois à 5 ans

Capacity / Peut accueillir :  
 up to 20 children / Jusqu'à 20 enfants





23 ch. Boom Lane, Unit/Unité E  
 Industrial Park/Parc industriel  
 Atholville, New/Nouveau-Brunswick  
 Canada, E3N 4E8  
 Tel/tél. : 1-888-212-1411/Fax/télééc. : 1-888-789-0987  
 www.kangaroo.com



|  |  |   |   |
|--|--|---|---|
| <b>Ktodd-110M5</b>   | Min. Protective Surface Required / Surface de protection min. requise :<br>9.4 m (30'-11") x 6.7 m (21'-10") | Equipment Dimensions / Dimensions de l'équipement :<br>5.8 m (18'-11") x 3.0 m (9'-10") | Approval date: 14/08/2017<br>Rev: 00<br>Initial: AMR                                  |
| CAN/CSA-Z614-xx<br>xx: Last Edition Published/<br>Dernière édition publiée | Recommended Ages / Âges recommandés :<br>18 months to 5 years old / 18 mois à 5 ans                          | Capacity / Peut accueillir :<br>up to 20 children / Jusqu'à 20 enfants                  |  |



23 ch. Boom Lane, Unit/Unité E  
 Industrial Park/Parc industriel  
 Atholville, New/Nouveau-Brunswick  
 Canada, E3N 4E8  
 Tel/tél. : 1-888-212-1411/Fax/télééc. : 1-888-789-0987  
 www.kangoroo.com

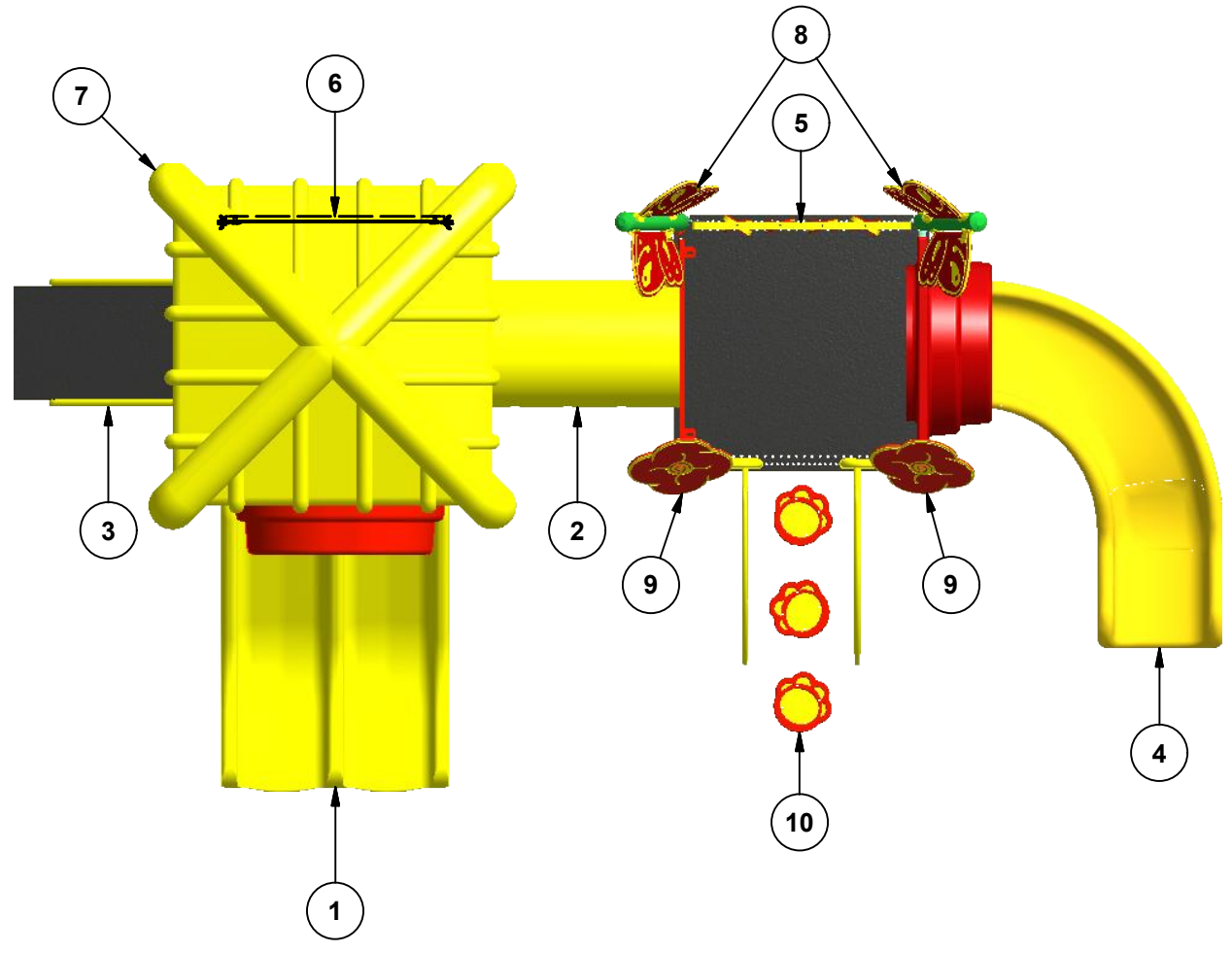

Legend / Légende

| ITEM | QTY | Description   | PART # / # PIECE |
|------|-----|---|------------------|
| 1    | 1   | Triple Rail Slide 36"/Glissoire double 36"                      | FS-3TRS          |
| 2    | 1   | Deck to Deck Tunnel / Tunnel plateforme à plateforme            | DTD-TUN-24Dia    |
| 3    | 1   | Full Hand Rail Stairs 36"/ Escaliers à main courante pleine 36" | FS-STAIR-36      |
| 4    | 1   | Right Curved Slide 36"/Glissoire courbée a la droite 36"        | FS-3CURVED-N     |
| 5    | 1   | KG Memory Game / Jeux de mémoire KG                             | KG-Memory        |
| 6    | 1   | KG Bee-Maze / Panneau Abeille KG                                | KG-Bmaze         |
| 7    | 1   | Double Wall Pyramid Roof/toit pyramide a double paroi           | PYRA-RF          |
| 8    | 2   | ButterFly Deco / Papillon décoratif                             | BUTTERFLY        |
| 9    | 2   | Flower Top / Fleur  | FLOWER           |
| 10   | 1   | Bear Paw Climber 36" / Grimpeur patte d'ours 36"                | FS-BEARPAW-36    |

**Ktodd-110M5**

Min. Protective Surface Required / Surface de protection min. requise :  
 9.4 m (30'-11") x 6.7 m (21'-10")

Equipment Dimensions / Dimensions de l'équipement :  
 5.8 m (18'-11") x 3.0 m (9'-10")

Approval date: 14/08/2017  
 Rev: 00  
 Initial: AMR

CAN/CSA-Z614-xx  
 xx: Last Edition Published/  
 Dernière édition publiée

Recommended Ages / Âges recommandés :  
 18 months to 5 years old / 18 mois à 5 ans

Capacity / Peut accueillir :  
 up to 20 children / Jusqu'à 20 enfants





23 ch. Boom Lane, Unit/Unité E, Industrial Park/Parc industriel  
 Atholville, New/Nouveau-Brunswick  
 Canada, E3N 4E8  
 Tel/tél. : 1-888-212-1411 - Fax/télex. : 1-888-789-0987  
 contact@kangoroo.com / www.kangoroo.com

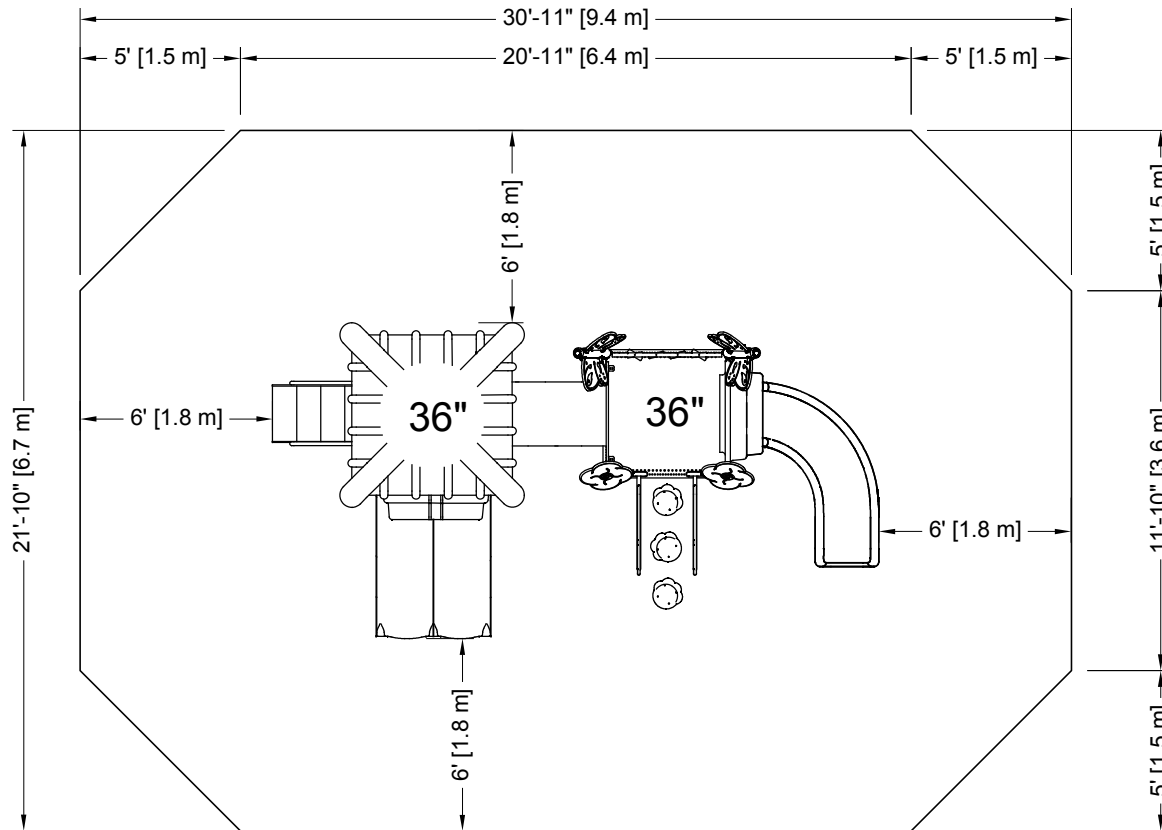

PLATFORM HEIGHTS  
 HAUTEURS DE PLATEFORME

|              |              |
|--------------|--------------|
| 12" = 305MM  | 60" = 1524MM |
| 24" = 609MM  | 72" = 1829MM |
| 36" = 915MM  | 84" = 2134MM |
| 48" = 1219MM | 96" = 2438MM |



**ZONE DE PROTECTION:**

Chaque équipement doit avoir une zone de protection constituée d'une surface sans obstacle qui se prolonge dans toutes les directions à partir du périmètre de l'équipement. Cette zone doit contenir un revêtement de surface (gravillon, sable, etc...) avec une capacité d'amortissement selon les normes CSA-Z614. Sauf avis contraire.

**Zone de protection minimum requise:**

9.4 m (30'-11")  
 x  
 6.7 m (21'-0")

- Aire : 58.09 m ca. (625.30 pi. ca.)
- Périmètre : 28.66 m (94'-0")

**PROTECTIVE SURFACING ZONE :**

Each equipment shall have a protective surfacing zone that consist of obstacle-free surfacing surrounding the equipment. This zone shall contain shock absorbing material (pea gravel, sand, etc...) that comply with CSA-Z614. Unless noted otherwise.

**Minimum Protective Surfacing Zone required:**

9.4 m (30'-11")  
 x  
 6.7 m (21'-0")

- Surface: 58.09 sq. m (625.30 sq. ft.)
- Perimeter: 28.66 m (94'-0")

**MÉTHODES D'INSTALLATION**

①

**DANS LE BÉTON:**

- Quantité de Sonotube de 12" Ø x 12' :2

Béton :  
 - 0.61 m. cu.  
 (0.8 vge cu.)

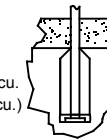

②

**SYSTÈME AUTO-PORTANT:**

Qté charpentes: 4  
 Béton :  
 - 0.00 m. cu.  
 (0.0 vge cu.)



**INSTALLATION METHODES**

①

**CONCRETE:**

- Quantity of Sonotube of 12" Ø x 12':2

Concrete:  
 - 0.61 cu. m.  
 (0.8 cu. yd.)

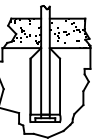

②

**FREE-STANDING SYSTEM:**

Frame QTY: 4  
 Concrete:  
 - 0.00 cu. m.  
 (0.0 cu. yd.)



**Attention :**

**AIRE DE CIRCULATION LIBRE:**

Aire dégagée d'obstacle qui se prolonge sur au moins 1.8m (70.87") au delà de la zone de protection. Voir dessin pour les détails.

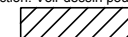

**Warning:**

**NO-ENCROACHMENT ZONE :**

Obstacle-free zone extending at least 1.8m (70.87") beyond the protective surfacing zone. See drawing for details.



Ktodd-110M5

Equipment Dimensions / Dimensions de l'équipement :  
 5.8 m (18'-11") x 3.0 m (9'-10")

Recommended Ages / Âges recommandés :  
 18 months to 5 years old  
 18 mois à 5 ans

Fall Height /  
 Hauteur de chute:  
 1.98 m (6'-6")

Approval date: 14-08-2017  
 Rev: 00  
 Initial: AMR



CAN/CSA-Z614-xx  
 xx: Last Edition Published /  
 Dernière édition publiée

Capacity / Peut accueillir :  
 up to 20 children / Jusqu'à 20 enfants