



23 ch. Boom Lane, Unit/Unité E
 Industrial Park/Parc industriel
 Atholville, New/Nouveau-Brunswick
 Canada, E3N 4E8
 Tel/tél. : 1-888-212-1411/Fax/télé. : 1-888-789-0987
 go@kangaroo.com / www.kangaroo.com



Ktodd-107M1	Min. Protective Surface Required / Surface de protection min. requise : 8.4 m (27'-5") x 7.6 m (25'-1")	Equipment Dimensions / Dimensions de l'équipement : 4.7 m (15'-5") x 4.0 m (13'-0")	Approval date: 2011-04-05 Rev: 00 Initial: TLG
CAN/CSA-Z614-xx xx: Last Edition Published/ Dernière édition publiée	Recommended Ages / Âges recommandés : 18 months to 5 years old / 18 mois à 5 ans	Capacity / Peut accueillir : up to 20 children / Jusqu'à 20 enfants	



23 ch. Boom Lane, Unit/Unité E
 Industrial Park/Parc industriel
 Atholville, New/Nouveau-Brunswick
 Canada, E3N 4E8
 Tel/tél. : 1-888-212-1411/Fax/télec. : 1-888-789-0987
 go@kangaroo.com / www.kangaroo.com

Legende/Légende

ITEM	QTY	DESCRIPTION
1	1	Riser 12" / Contremarche 12"
2	1	Wavy Triple Rail Slide 48" / Glissoire double en vague 48"
3	1	Fredrock Climber / Mur à grimper fredrock
4	1	Kg Car Panel / Panneau auto Kg
5	1	90° Curved slide 36"/ Glissoire courbée 90°, 36"
6	1	Ladder Climber / Grimpeur à palier
7	1	Pyramid Roof / Toit pyramide

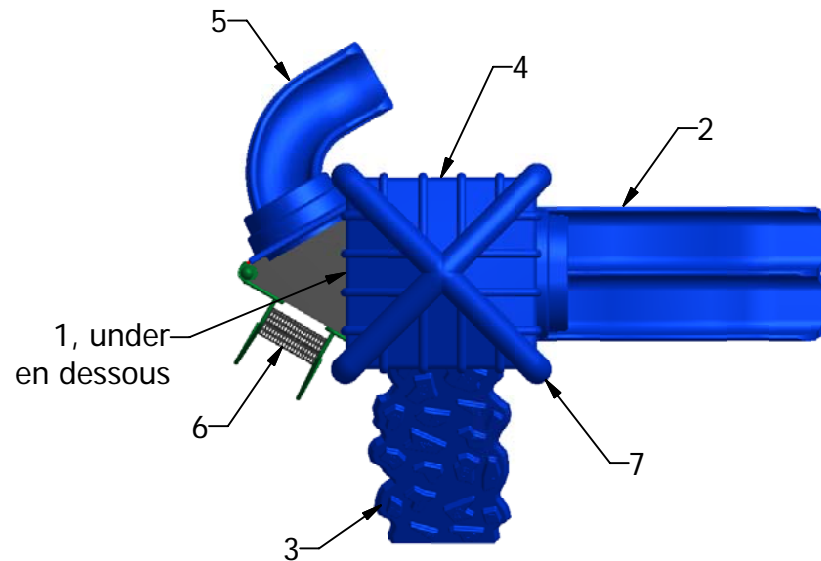

Ktodd-107M1

Min. Protective Surface Required / Surface de protection min. requise :
 8.4 m (27'-5") x 7.6 m (25'-1")

Equipment Dimensions / Dimensions de l'équipement :
 4.7 m (15'-5") x 4.0 m (13'-0")

Approval date: 2011-04-05

CAN/CSA-Z614-xx
 xx: Last Edition Published/
 Dernière édition publiée

Recommended Ages / Âges recommandés :
 18 months to 5 years old / 18 mois à 5 ans

Capacity / Peut accueillir :
 up to 20 children / Jusqu'à 20 enfants

Rev: 00
 Initial: TLG



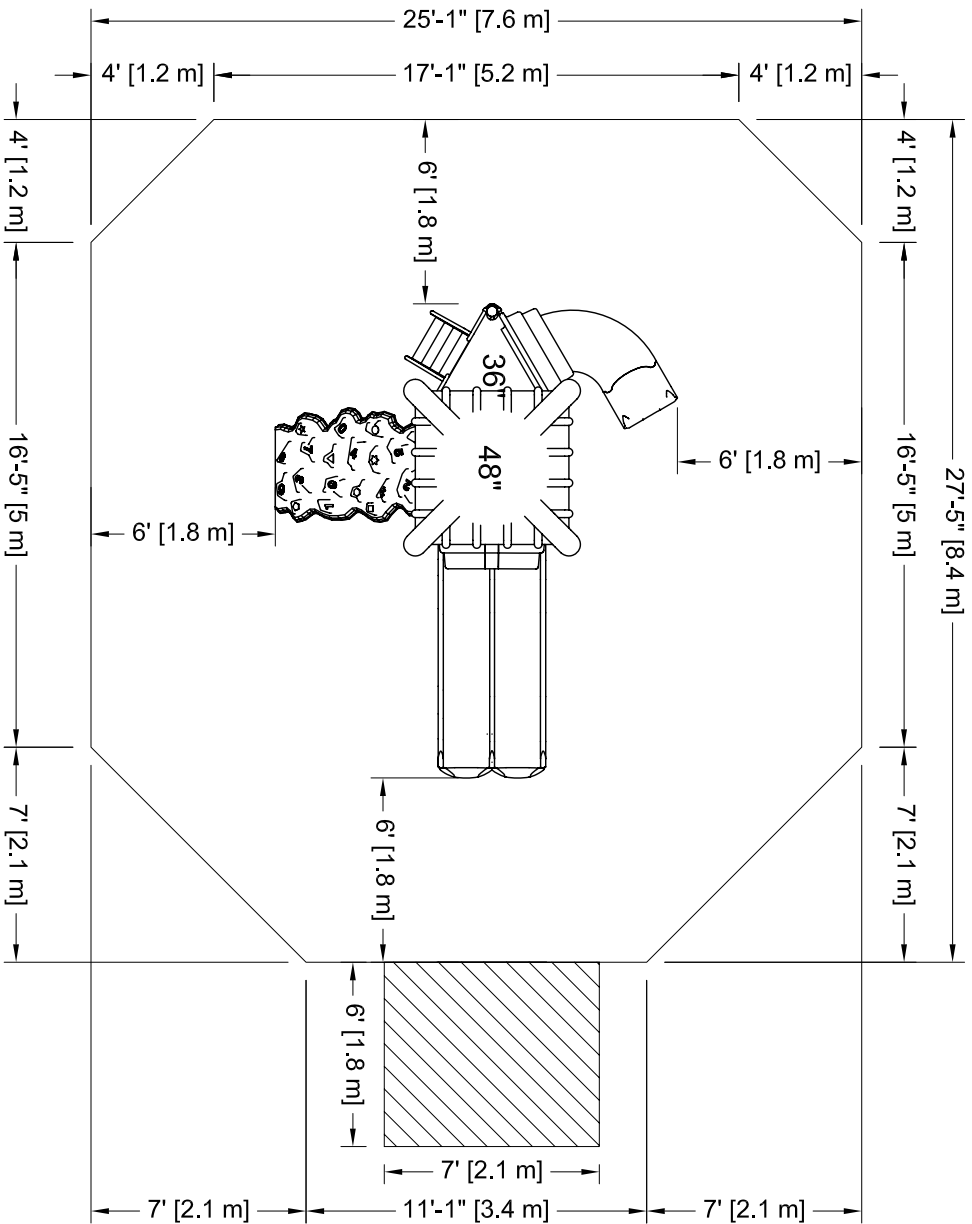

PLATFORM HEIGHTS
HAUTEURS DE PLATEFORME

12" = 305MM	60" = 1524MM
24" = 609MM	72" = 1829MM
36" = 913MM	84" = 2134MM
48" = 1219MM	96" = 2438MM

Ktodd-107

Min. Protective Surfacing Zone Required / Zone de protection min. requise :

Equipment Dimensions / Dimensions de l'équipement :

CAN/CSA-Z614-xx
xx: Last Edition Published /
Dernière édition publiée

Recommended Ages / Âges recommandés :
18 months to 5 years old / 18 mois à 5 ans

Capacity / Peut accueillir :
up to 20 children / Jusqu'à 20 enfants

Attention :
ZONE DE PROTECTION:
Chaque équipement doit avoir une zone de protection constituée d'une surface sans obstacle qui se prolonge dans toutes les directions à partir du périmètre de l'équipement. Cette zone doit contenir un revêtement de surface (gravillon, sable, etc...) avec une capacité d'amortissement selon les normes CSA-Z614.
Sauf avis contraire.
Voir dessin pour les dimensions de la zone.

AIRE DE CIRCULATION LIBRE:
Aire dégagée d'obstacle qui se prolonge sur au moins 1,8m (70,87") au delà de la zone de protection.
Voir dessin pour les détails.

Warning:
PROTECTIVE SURFACING ZONE: Each equipment shall have a protective surfacing zone that consist of obstacle-free surfacing surrounding the equipment. This zone shall contain shock absorbing material (see gravel, sand, etc...) that comply with CSA-Z614. Unless noted otherwise.
NO-ENCROACHMENT ZONE: Obstacle-free zone extending at least 1,8m (70,87") beyond the protective surfacing zone.
See drawing for details.

Zone de protection minimum requise:
- Aire : 57,89 m ca. (623,11 pi. ca.)

SI INSTALLATION DANS LE BÉTON
Sonotube de 12" Ø x 12':
- Quantité : 1
- Béton :
- 0,5 vge cu.

Minimum Protective Surfacing Zone required:
- Surface: 57.89 sq. m (623.11 sq. ft.)

IF INSTALLED IN CONCRETE
Sonotube of 12" Ø x 12':
- Quantity: 1
- Concrete:
- 0.5 cu. yd.

Légende :
Zone de protection minimum
Aire de circulation libre
Autre

Legend:
Minimum Protective Surfacing Zone
No-Encroachment Zone
Other

Approval date: 22-03-2011
Rev: 00
Initial: TLG

