

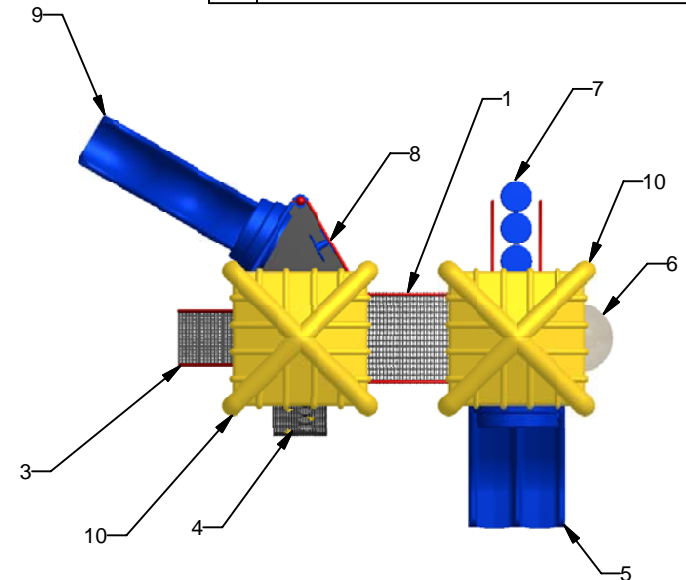

23 ch. Boom Lane, Unit/Unité E
 Industrial Park/Parc industriel
 Atholville, New/Nouveau-Brunswick
 Canada, E3N 4E8
 Tel/tél. : 1-888-212-1411/Fax/télééc. : 1-888-789-0987
 go@kangoroo.com / www.kangoroo.com



Legend / Légende	
#	Description
1	Arch Bridge / Pont en arche
2	Riser 12" / Contremarche 12"
3	Stair 36"/Escalier 36"
4	Alpin Wall / Mur Alpin
5	Triple Rail Slide 36"/Glissoire double 36"
6	Bubble Panel / Panneau à bulle
7	Stepping Stone Climber 36" / Grimpeur à obstacles 36"
8	Car Panel / Panneau auto
9	Wavy Double Wall Slide 48" / Glissoire en vague 48"
10	Pyramid Roof / Toit pyramide



Ktodd-103	Min. Protective Surface Required / Surface de protection min. requise : 9.7 m (31'-9") x 8.3 m (27'-3")	Equipment Dimensions / Dimensions de l'équipement : 6.0 m (19'-9") x 4.7 m (15'-3")	Approval date: 2010-04-20 Rev: 00 Initial: TLG
CAN/CSA-Z614-xx xx: Last Edition Published/ Dernière édition publiée	Recommended Ages / Âges recommandés : 18 months to 5 years old / 18 mois à 5 ans	Capacity / Peut accueillir : up to 25 children / Jusqu'à 25 enfants	

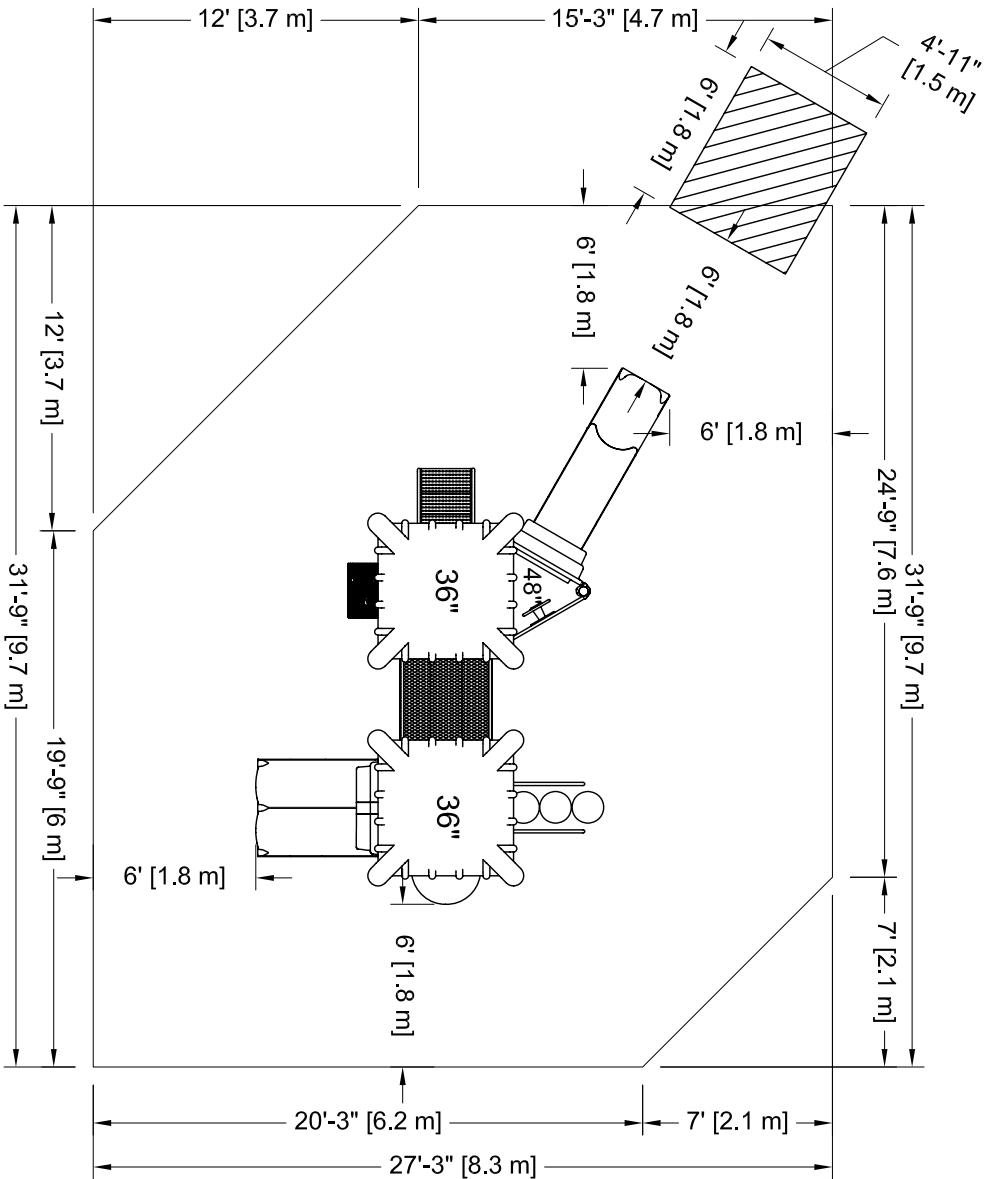

PLATFORM HEIGHTS
HAUTEURS DE PLATEFORME
12" = 305MM 60" = 1524MM
24" = 609MM 72" = 1829MM
36" = 915MM 84" = 2134MM
48" = 1219MM 96" = 2438MM

Ktodd-103

CAN/CSA-Z614-xx
xx: Last Edition Published /
Dernière édition publiée

Min. Protective Surfacing Zone Required / Zone de protection min. requise :
9.7 m (31'-9") x 8.3 m (27'-3")

Equipment Dimensions / Dimensions de l'équipement :
6.0 m (19'-9") x 4.7 m (15'-3")

Capacity / Peut accueillir :
up to 25 children / Jusqu'à 25 enfants

Approval date: 20-04-2010
Rev: 00
Initial: TLG



Légende :

Zone de protection minimum

Aire de circulation libre

Autre

Zone de protection minimum requise:

- Aire : 71.53 m ca.
(769.96 pi. ca.)

SI INSTALLATION DANS

LE BÉTON

Sonotube de 12" Ø x 12' :

- Quantité : 3

- Béton : 1.4 vge cu.

Legend:

Minimum Protective Surfacing Zone

No-Encroachment Zone

Other

Minimum

Protective Surfacing

Zone required:

- Surface: 71.53 sq. m
(769.96 sq. ft.)

IF INSTALLED IN

CONCRETE

Sonotube of 12" Ø x 12':

- Quantity: 3

- Concrete: 1.4 cu. yd.

Attention :

ZONE DE PROTECTION:

Chaque équipement doit avoir une zone de protection constituée d'une surface sans obstacle qui se prolonge dans toutes les directions à partir du périmètre de l'équipement. Cette zone doit contenir un revêtement de surface (gravillon, sable etc...) avec une capacité d'amortissement selon les normes CSA-Z614.
Sauf avis contraire.
Voir dessin pour les dimensions de la zone.

AIRE DE CIRCULATION LIBRE:

Aire dégagée d'obstacle qui se prolonge sur au moins 1.8m (70.87") au delà de la zone de protection.
Voir dessin pour les détails.

Warning:

PROTECTIVE SURFACING

ZONE : Each equipment shall have a protective surfacing zone that consist of obstacle-free surfacing surrounding the equipment. This zone shall contain shock absorbing material (see gravel, sand etc...) that comply with CSA-Z614. Unless noted otherwise.
NO-ENCROACHMENT ZONE : Obstacle-free zone extending at least 1.8m (70.87") beyond the protective surfacing zone.
See drawing for details.