

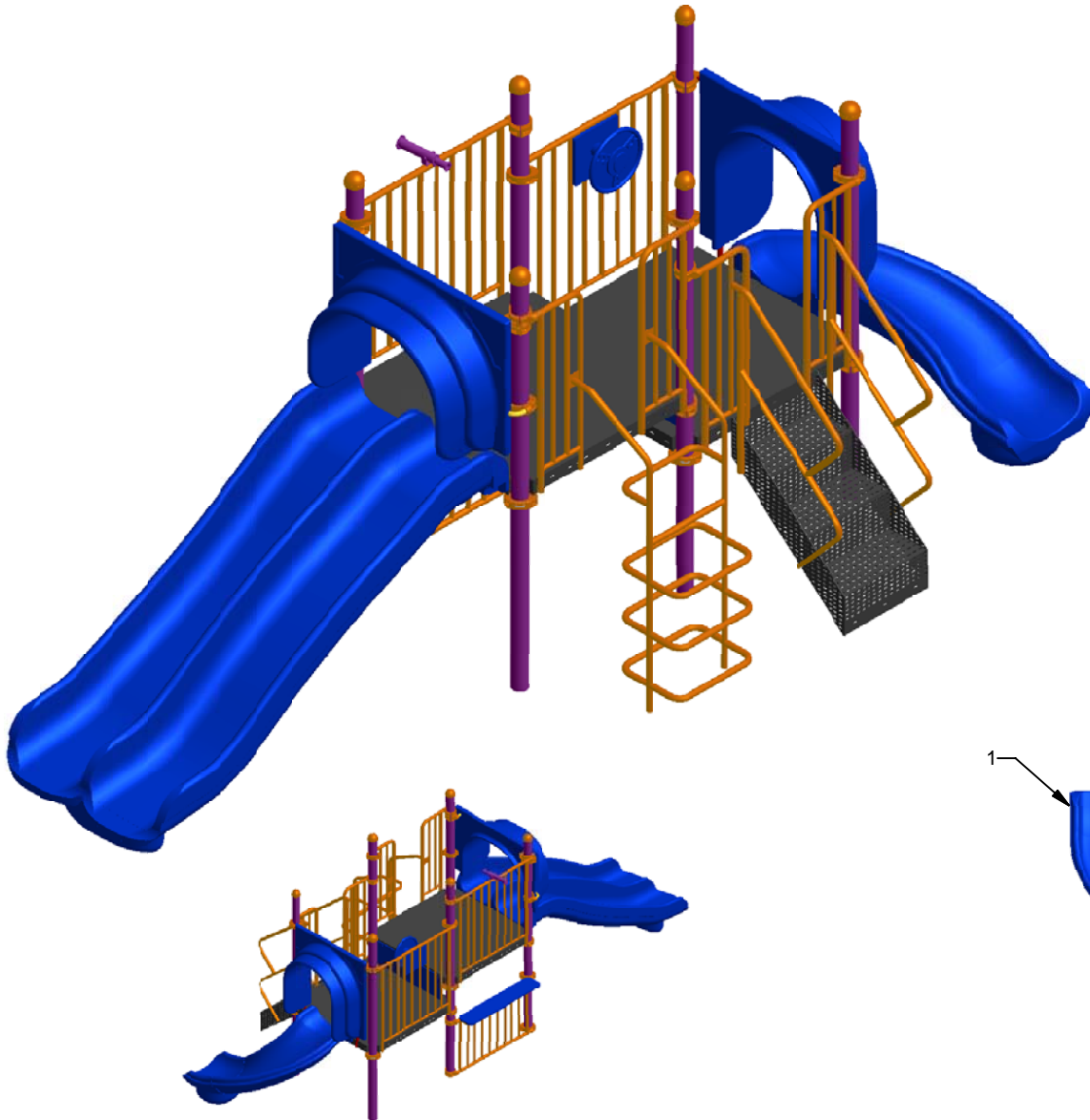

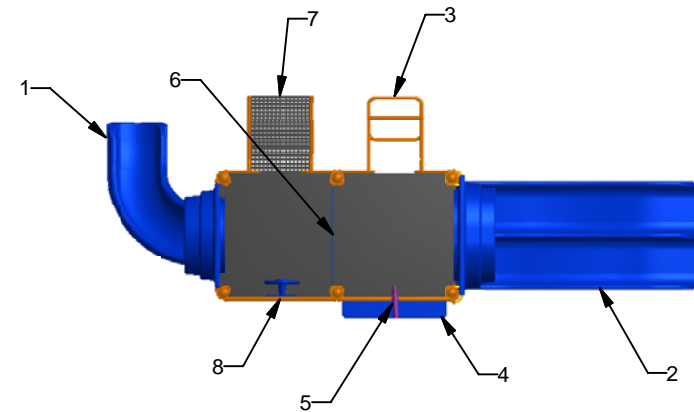

23 ch. Boom Lane, Unit/Unité E
 Industrial Park/Parc industriel
 Atholville, New/Nouveau-Brunswick
 Canada, E3N 4E8
 Tel/tél. : 1-888-212-1411/Fax/télééc. : 1-888-789-0987
 go@kangoroo.com / www.kangoroo.com



Legend / Légende	
#	Description
1	90° Curved slide 36"/ Glissoire courbée 90°, 36"
2	Wavy Triple Rail Slide 48" / Glissoire double en vague 48"
3	Loop Climber 48"/ Échelle à boucles 48"
4	Counter Panel / Panneau comptoir
5	Telescope Panel / Panneau télescope
6	Riser 12" / Contremarche 12"
7	Stair 36"/Escalier 36"
8	Car Panel / Panneau auto



Ktodd-101M2	Min. Protective Surface Required / Surface de protection min. requise : 9.6 m (31'-6") x 6.0 m (19'-9")	Equipment Dimensions / Dimensions de l'équipement : 2.4 m (7'-9") x 5.9 m (19'-6")	Approval date: 2010-02-18 Rev: 00 Initial: TLG
CAN/CSA-Z614-xx xx: Last Edition Published/ Dernière édition publiée	Recommended Ages / Âges recommandés : 18 months to 5 years old / 18 mois à 5 ans	Capacity / Peut accueillir : up to 20 children / Jusqu'à 20 enfants	

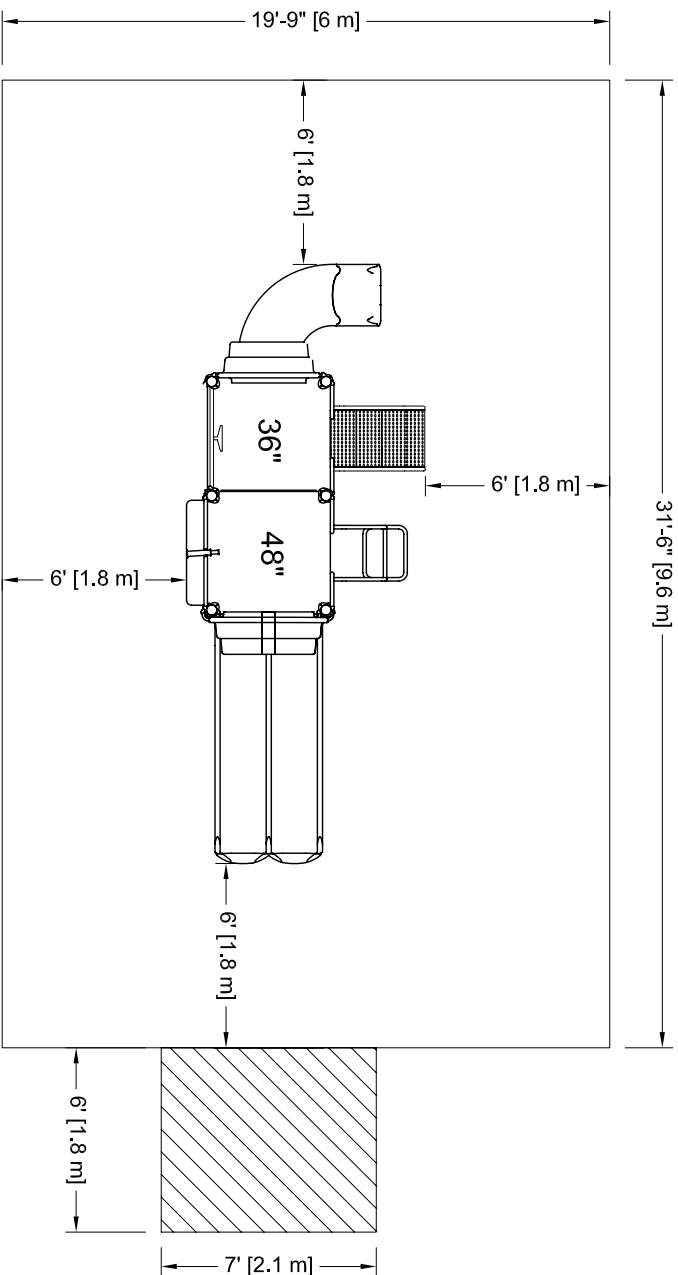

PLATFORM HEIGHTS
HAUTEURS DE PLATEFORME

12" = 305MM	60" = 1524MM
24" = 609MM	72" = 1829MM
36" = 915MM	84" = 2134MM
48" = 1219MM	96" = 2438MM

Ktodd-101M2

Min. Protective Surfacing Zone Required / Zone de protection min. requise :

Equipment Dimensions / Dimensions de l'équipement :

CAN/CSA-Z614-xx
xx: Last Edition Published /
Dernière édition publiée

Recommended Ages / Âges recommandés :
18 months to 5 years old / 18 mois à 5 ans

Capacity / Peut accueillir :
up to 20 children / Jusqu'à 20 enfants

Approval date: 18-02-2010
Rev: 00
Initial: TLG

Approval date: 18-02-2010
Rev: 00
Initial: TLG



Légende :

Zone de protection minimum
Aire de circulation libre
Autre

Légende:
Minimum Protective Surfacing Zone
No-Encroachment Zone
Other

Zone de protection minimum requise:

- Aire : 57.86 m ca.
(622.82 pi. ca.)

Minimum Protective Surfacing Zone required:

- Surface: 57.86 sq. m
(622.82 sq. ft.)

SI INSTALLATION DANS LE BÉTON

Sonotube de 12" Ø x 12':
- Quantité : 2
- Béton :
- 0.6 vge cu.

IF INSTALLED IN CONCRETE

Sonotube of 12" Ø x 12':
- Quantity: 2
- Concrete:
- 0.6 cu. yd.

Attention :

ZONE DE PROTECTION:
Chaque équipement doit avoir une zone de protection constituée d'une surface sans obstacle qui se prolonge dans toutes les directions à partir du périmètre de l'équipement. Cette zone doit contenir un revêtement de surface (gravillon, sable, etc...) avec une capacité d'amortissement selon les normes CSA-Z614.
Sauf avis contraire.
Voir dessin pour les dimensions de la zone.

AIRE DE CIRCULATION LIBRE:
Aire dégagée d'obstacle qui se prolonge sur au moins 1.8m (70.87") au delà de la zone de protection.
Voir dessin pour les détails.

Warning:

PROTECTIVE SURFACING ZONE: Each equipment shall have a protective surfacing zone that consist of obstacle-free surfacing surrounding the equipment. This zone shall contain shock absorbing material (see gravel, sand, etc...) that comply with CSA-Z614. Unless noted otherwise.
NO-ENCROACHMENT ZONE: Obstacle-free zone extending at least 1.8m (70.87") beyond the protective surfacing zone.
See drawing for details.