



Colors / Couleurs
 Post / Poteaux: Capri Blue/Bleu capri
 Accent Color / Couleur complémentaire:
 White & Yellow/Blanc et jaune
 1 Color panel / Panneaux 1 couleur: Red/Rouge
 2 colors panel / Panneaux 2 couleurs :
 Yellow & Red / Jaune et rouge
 Slide / Glissoire: Cobalt Blue & Dark Yellow
 Bleu cobalt et jaune
 Plastic Climbers / Grimpeur Plastique:
 Red & White/Rouge et blanc
 Cable / Cable : NA
 Roof / Toit : NA

Ktheme-903Str

CAN/CSA-Z614-xx
 xx: Last Edition Published/
 Dernière édition publiée

Min. Protective Surface Required / Surface de protection min. requise :
 10.6 m (34'-11") x 8.6 m (28'-2")

Recommended Ages / Âges recommandés :
 5 to 12 years old / 5 à 12 ans

Equipment Dimension / Dimensions de l'équipement:
 7.0 m (22'-11") x 4.9 m (16'-2")

Capacity / Peut accueillir :
 up to 45 children / Jusqu'à 45 enfants

23 ch. Boom Lane, Unité E
 Industrial Park/Parc industriel
 Atholville, New/Nouveau-Brunswick
 Canada, E3N 4E8
 Tel/tél. : 1-888-212-1411
 Fax/télec. : 1-888-789-0987
 contact@kangaroo.com
 www.kangaroo.com



Approval date: 29/08/2018
 Rev: 00
 Initial: TLG





Ktheme-903Str

CAN/CSA-Z614-xx
 xx: Last Edition Published/
 Dernière édition publiée

Min. Protective Surface Required / Surface de protection min. requise :
 10.6 m (34'-11") x 8.6 m (28'-2")

Recommended Ages / Âges recommandés :
 5 to 12 years old / 5 à 12 ans

Equipment Dimension / Dimensions de l'équipement:
 7.0 m (22'-11") x 4.9 m (16'-2")

Capacity / Peut accueillir :
 up to 45 children / Jusqu'à 45 enfants

23 ch. Boom Lane, Unit/Unité E
 Industrial Park/Parc industriel
 Atholville, New/Nouveau-Brunswick
 Canada, E3N 4E8
 Tel/tél. : 1-888-212-1411
 Fax/télec. : 1-888-789-0987
 contact@kangaroo.com
 www.kangaroo.com



Approval date: 29/08/2018
 Rev: 00
 Initial: TLG



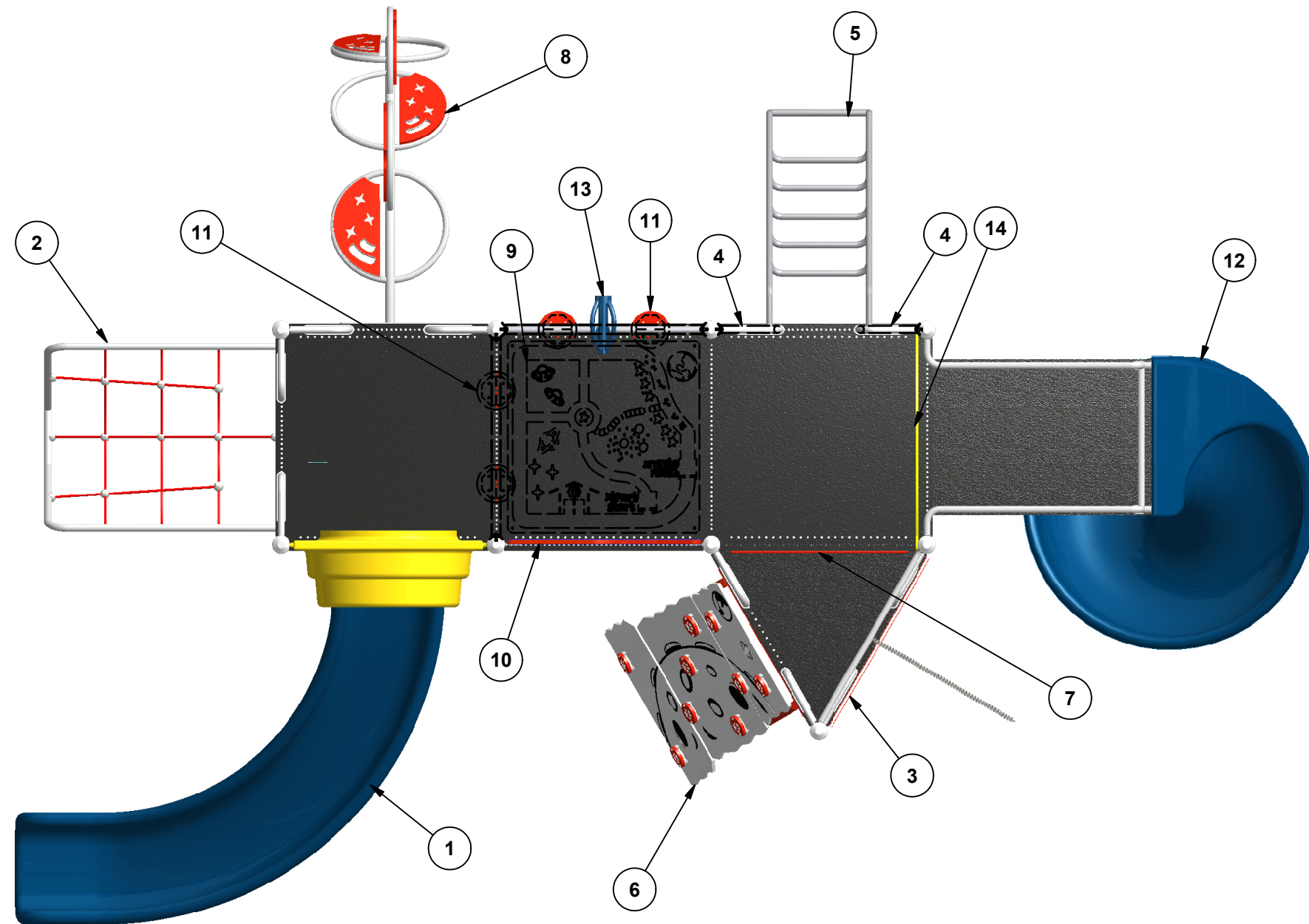

Legend / Légende			
ITEM	QTY	Description	PART # / # PIECE
1	1	Curved Slide 60"H / Glissoire Courbée 60"H	5CURVED
2	1	Funnel Climbing Net 60"/ Fillet entenoir 60"	FS-FUN-60
3	1	Galactic SpaceWay 60"/ Grimpeur galactique 60"	GLC-SPCW-CL-60
4	2	Grab Handle / Poignée de suspension	GRB-HDL
5	1	Inclined Half Loop Climber 72" / Grimpeur à demi-boucles incliné 72"	FS-IHLO-CL-72
6	1	Crater Climber 60"/ Escalade Lunaire 60"	FS-CRT-CL-60
7	1	Riser 12"/contre-marche 12"	Riser-12
8	1	Orion's Belt 60" / La ceinture d'orion 60"	FS-OR-60
9	1	Kg SpaceWay / Table de jeu course spatial	KgPt-200
10	1	KG Solar System / Panneau système solaire KG	KG-Solar
11	2	Seat / Banc	KG-SEAT
12	1	Open Spiral Slide 72"/ Glissoire Spirale 72"	FS-SPI-SL-72
13	1	Telescope Panel / Panneau télescope	AC-TELE
14	1	Nature Canopy / Canopée	NAT-CNP

Ktheme-903Str

CAN/CSA-Z614-xx
 xx: Last Edition Published/
 Dernière édition publiée

Min. Protective Surface Required / Surface de protection min. requise :
 10.6 m (34'-11") x 8.6 m (28'-2")

Recommended Ages / Âges recommandés :
 5 to 12 years old / 5 à 12 ans

Equipment Dimension / Dimensions de l'équipement:
 7.0 m (22'-11") x 4.9 m (16'-2")

Capacity / Peut accueillir :
 up to 45 children / Jusqu'à 45 enfants

23 ch. Boom Lane, Unit/Unité E
 Industrial Park/Parc industriel
 Atholville, New/Nouveau-Brunswick
 Canada, E3N 4E8
 Tel/tél. : 1-888-212-1411
 Fax/télec. : 1-888-789-0987
 contact@kangaroo.com
 www.kangaroo.com



Approval date: 29/08/2018
 Rev: 00
 Initial: TLG



**NO WELDING ON SITE!!
PAS DE SOUDURE SUR LE
CHANTIER!!**

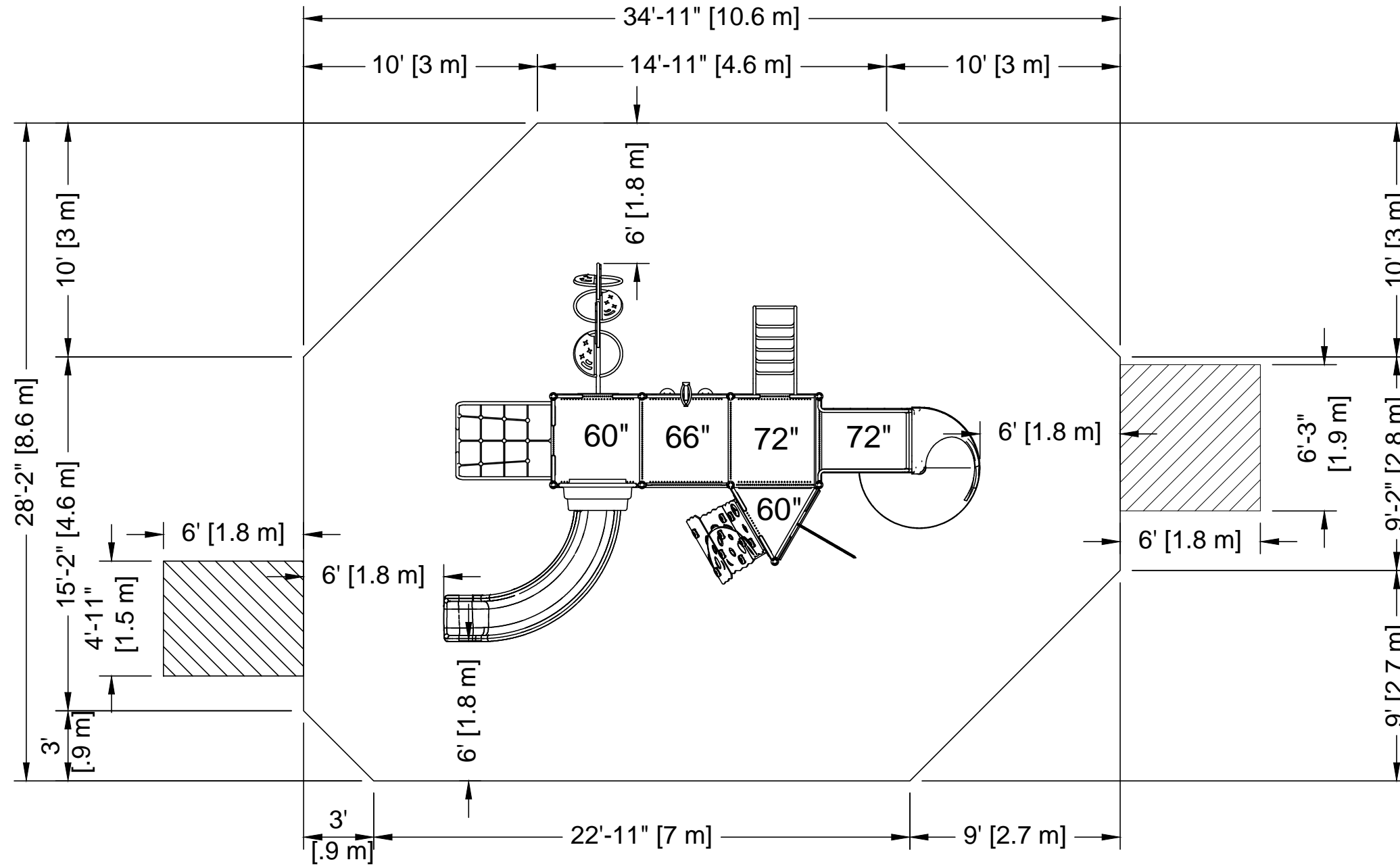

PLATFORM HEIGHTS
HAUTEURS DE PLATEFORME

12" = 305MM	60" = 1524MM
24" = 609MM	72" = 1829MM
36" = 915MM	84" = 2134MM
48" = 1219MM	96" = 2438MM

Attention :
AIRE DE CIRCULATION LIBRE:
Aire dégagée d'obstacle qui se prolonge sur au moins 1.8m (70.87") au delà de la zone de protection. Voir dessin pour les détails.



Warning:
NO-ENCROACHMENT ZONE
Obstacle-free zone extending at least 1.8m (70.87") beyond the protective surfacing zone. See drawing for details.

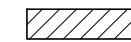

ZONE DE PROTECTION:
Chaque équipement doit avoir une zone de protection constituée d'une surface sans obstacle qui se prolonge dans toutes les directions à partir du périmètre de l'équipement. Cette zone doit contenir un revêtement de surface (gravillon, sable, etc...) avec une capacité d'amortissement selon les normes CSA-Z614. Sauf avis contraire.

Zone de protection minimum require:

10.6 m (34'-11")
x
8.6 m (28'-2")

- Aire : 77.86 m ca.
(838.15 pi. ca.)
- Périmètre : 32.92 m
(108'-0")

MÉTHODES D'INSTALLATION

1
DANS LE BÉTON:
- Quantité de Sonotube de 12" Ø x 12" : 2

Béton :
- 0.68 m. cu.
(0.9 vge cu.)

2
SYSTÈME AUTO-PORTANT:
Qté charpentes: 5
Béton :
- 0 m. cu.
(0 vge cu.)

PROTECTIVE SURFACING ZONE :
Each equipment shall have a protective surfacing zone that consist of obstacle-free surfacing surrounding the equipment. This zone shall contain shock absorbing material (pea gravel, sand, etc...) that comply with CSA-Z614. Unless noted otherwise.

Minimum
Protective Surfacing Zone required:
10.6 m (34'-11")
x
8.6 m (28'-2")

- Surface: 77.86 sq. m
(838.15 sq. ft.)
- Perimeter: 32.92 m
(108'-0")

INSTALLATION METHODS

1
CONCRETE:
- Quantity of Sonotube of 12" Ø x 12" : 2

Concrete:
- 0.68 cu. m.
(0.9 cu. yd.)

2
FREE-STANDING SYSTEM:
Frame QTY: 5
Concrete:
- 0 cu. m.
(0 cu. yd.)

Ktheme-903Str

CAN/CSA-Z614-xx, xx: Last Edition Published / Dernière édition publiée

Capacity / Peut accueillir :
up to 45 children/ jusqu'à 45 enfants

Recommended Ages / Âges recommandés :
5 to 12 years old / 5 à 12 ans

Equipment dimensions /
Dimensions de l'équipement :
7.0m (22'-11") x 4.9 m (16'-2")

FALL HEIGHT /
HAUTEUR DE CHUTE:
2.89M (9'-6")



23 ch. Boom Lane,
Unit/Unité E
Industrial Park/Parc industriel
Atholville, New/Novveau Brunswick
Canada, E5N 4E5
Tel/tél. : 1-888-212-1411
Fax/télé. : 1-888-789-0987
contact@kangoroo.com
www.kangoroo.com

Approval date: 29-08-2018
Rev: 00
Initial: TLG