



23 ch. Boom Lane, Unit/Unité E  
 Industrial Park/Parc industriel  
 Atholville, New/Nouveau-Brunswick  
 Canada, E3N 4E8  
 Tel/tél. : 1-888-212-1411/Fax/télec. : 1-888-789-0987  
 go@kangaroo.com / www.kangaroo.com

### Colors / Couleurs

Post / Poteaux: Cyan/Cyan

Accent Color / Couleur complémentaire:  
 Cyan,Red/Cyan,rouge

1 Color panel / Panneaux 1 couleur: NA

2 colors panel / Panneaux 2 couleurs :  
 Bleu,Red,Yellow/Bleu,rouge,jaune

Slide / Glissoire: Silver Blue/Bleu argenté

Plastic Climbers / Grimpeur Plastique:  
 Silver Blue/Bleu argenté

Cable / Cable: NA

Roof / Toit : Yellow/Jaune



#### Ktheme-900Str

Min. Protective Surface Required / Surface de protection min. requise :  
 11.1 m (36'-3") x 10.2 m (33'-6")

Equipment Dimensions / Dimensions de l'équipement :  
 6.5 m (21'-6") x 7.4 m (24'-3")

Approval date: 27/03/2012

Rev: 00

Initial: TLG

CAN/CSA-Z614-xx  
 xx: Last Edition Published/  
 Dernière édition publiée

Recommended Ages / Âges recommandés :  
 18 months to 5 years old / 18 mois à 5 ans

Capacity / Peut accueillir :  
 up to 35 children / Jusqu'à 35 enfants



23 ch. Boom Lane, Unit/Unité E  
 Industrial Park/Parc industriel  
 Atholville, New/Nouveau-Brunswick  
 Canada, E3N 4E8  
 Tel/tél. : 1-888-212-1411/Fax/télec. : 1-888-789-0987  
 go@kangaroo.com / www.kangaroo.com



<b>Ktheme-900Str</b>	Min. Protective Surface Required / Surface de protection min. requise : 11.1 m (36'-3") x 10.2 m (33'-6")	Equipment Dimensions / Dimensions de l'équipement : 6.5 m (21'-6") x 7.4 m (24'-3")	Approval date: 27/03/2012 Rev: 00 Initial: TLG
CAN/CSA-Z614-xx xx: Last Edition Published/ Dernière édition publiée	Recommended Ages / Âges recommandés : 18 months to 5 years old / 18 mois à 5 ans	Capacity / Peut accueillir : up to 35 children / Jusqu'à 35 enfants	



23 ch. Boom Lane, Unit/Unité E  
 Industrial Park/Parc industriel  
 Atholville, New/Nouveau-Brunswick  
 Canada, E3N 4E8  
 Tel/tél. : 1-888-212-1411/Fax/télec. : 1-888-789-0987  
 go@kangaroo.com / www.kangaroo.com

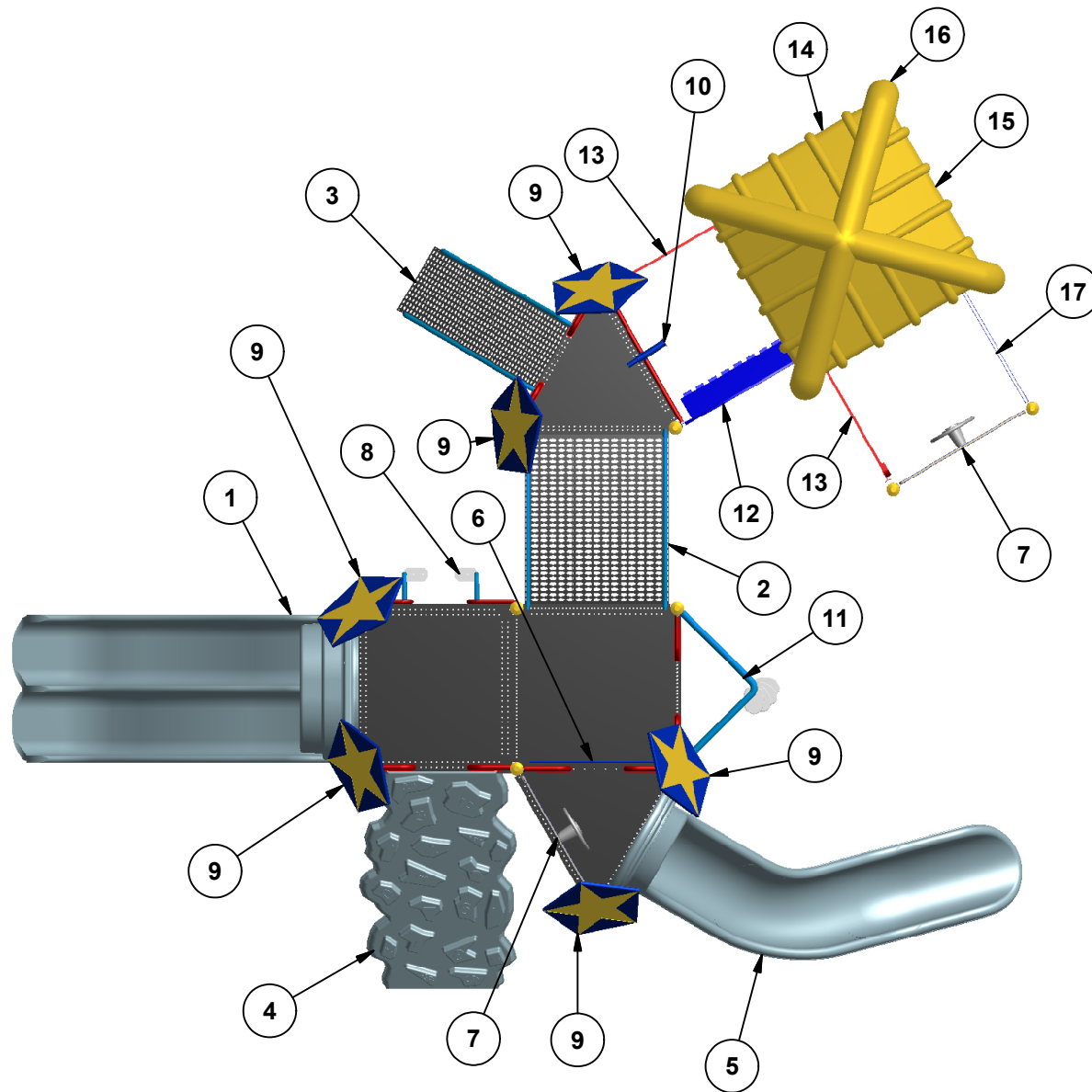

Legend / Légende

ITEM	QTY	Description
1	1	Wavy Triple Rail Slide 48" / Glissoire double en vague 48"
2	1	Arch Bridge / Pont en arche
3	1	Stairs 48"/ Escaliers 48"
4	1	Fredrock Climber / Mur à grimper fredrock
5	1	StarGlide 60"/Glissoire Starglide 60"
6	1	Riser 12" / Contremarche 12"
7	2	Kg Pilot Panel / Panneau Pilot Kg
8	1	Stepping Straiway / Échasse immobile
9	6	Star Topper/Étoile décorative
10	1	Telescope Panel / Panneau télescope
11	1	Cloudy Pole / Grimpeur Nuage
12	1	KG Piano / Piano KG
13	2	Hole Panel / Panneau entrée
14	1	Bench Panel Below/ Panneau banc en dessous
15	1	KG Space Maze / Panneau espace KG
16	1	Pyramid Roof / Toit pyramide
17	1	KG Solar System / Panneau système solaire KG

**Ktheme-900Str**

Min. Protective Surface Required / Surface de protection min. requise :  
 11.1 m (36'-3") x 10.2 m (33'-6")

Equipment Dimensions / Dimensions de l'équipement :  
 6.5 m (21'-6") x 7.4 m (24'-3")

Approval date: 27/03/2012  
 Rev: 00  
 Initial: TLG

CAN/CSA-Z614-xx  
 xx: Last Edition Published/  
 Dernière édition publiée

Recommended Ages / Âges recommandés :  
 18 months to 5 years old / 18 mois à 5 ans

Capacity / Peut accueillir :  
 up to 35 children / Jusqu'à 35 enfants



23 ch. Boom Lane, Unit/Unité E  
 Industrial Park/Parc industriel  
 Atholville, New/Nouveau-Brunswick  
 Canada, E3N 4E8  
 Tel/tél. : 1-888-212-1411/Fax/télec. : 1-888-789-0987  
 go@kangaroo.com / www.kangaroo.com

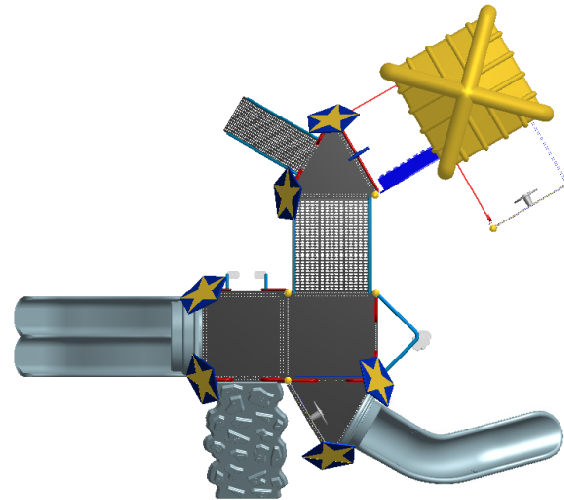

PLAN VIEW  
 VUE EN PLAN

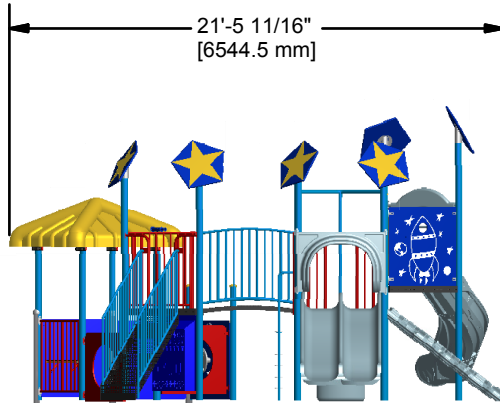

LEFT PROFIL  
 PROFIL GAUCHE



ELEVATION  
 ÉLÉVATION

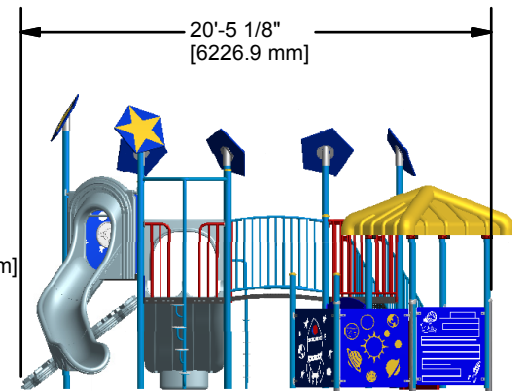

RIGHT PROFIL  
 PROFIL DROIT

<b>Ktheme-900Str</b>	Min. Protective Surface Required / Surface de protection min. requise : 11.1 m (36'-3") x 10.2 m (33'-6")	Equipment Dimensions / Dimensions de l'équipement : 6.5 m (21'-6") x 7.4 m (24'-3")	Approval date: 27/03/2012 Rev: 00 Initial: TLG
CAN/CSA-Z614-xx xx: Last Edition Published/ Dernière édition publiée	Recommended Ages / Âges recommandés : 18 months to 5 years old / 18 mois à 5 ans	Capacity / Peut accueillir : up to 35 children / Jusqu'à 35 enfants	

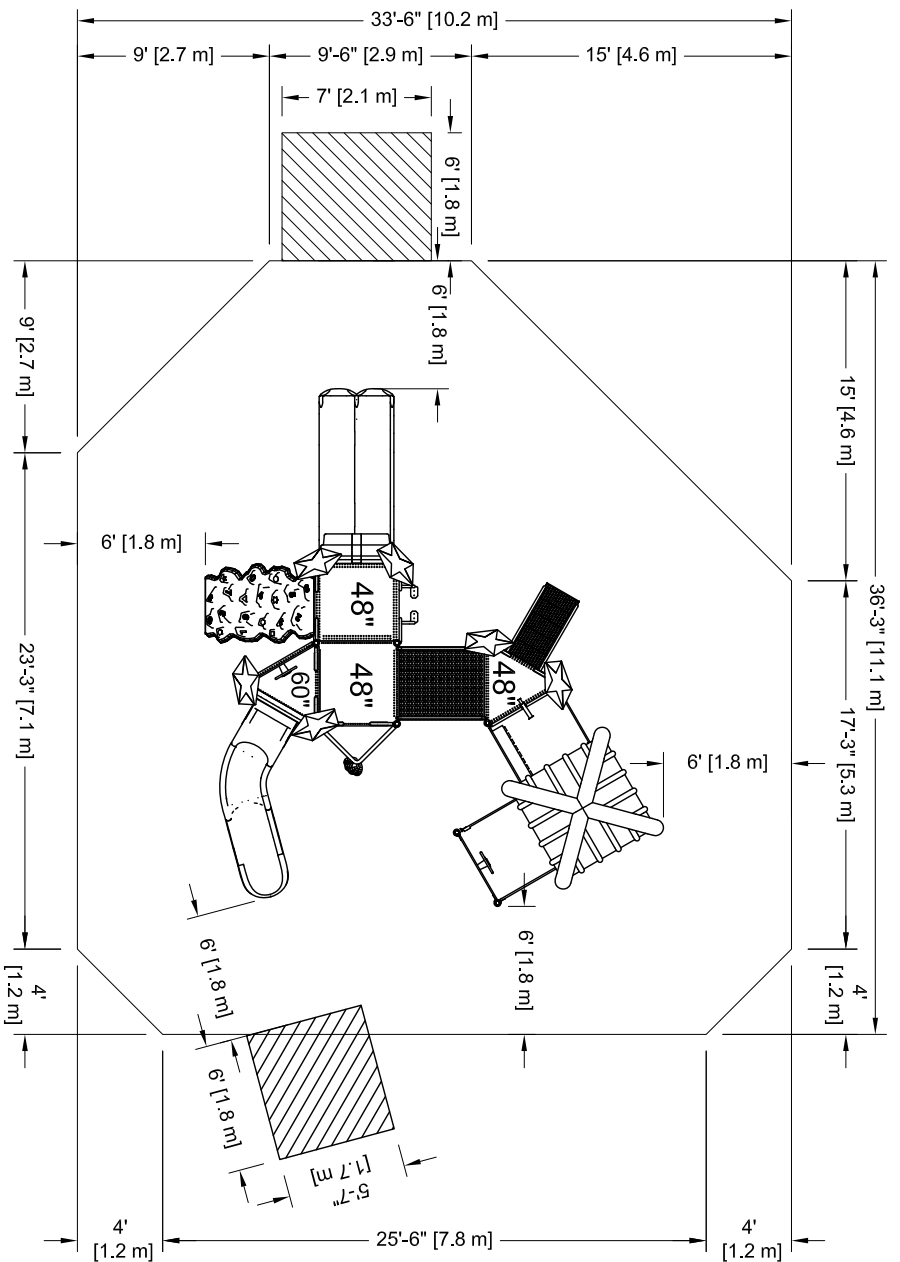

**PLATFORM HEIGHTS**  
**HAUTEURS DE PLATEFORME**  
 12" = 305MM 60" = 1524MM  
 24" = 609MM 72" = 1829MM  
 36" = 915MM 84" = 2134MM  
 48" = 1219MM 96" = 2438MM

**Kthème-900Str**

Min. Protective Surfacing Zone Required / Zone de protection min. requise :  
 11.1 m (36'-3") x 10.2 m (33'-6")

Equipment Dimensions / Dimensions de l'équipement :  
 6.5 m (21'-6") x 7.4 m (24'-3")

CAN/CSA-Z614-xx  
 xx: Last Edition Published /  
 Dernière édition publiée

Recommended Ages / Âges recommandés :  
 18 months to 5 years old / 18 mois à 5 ans

Capacity / Peut accueillir :  
 up to 35 children / Jusqu'à 35 enfants

Fall Height  
 Hauteur de chute  
 2.24 m (7'-4 1/2")

Approval date: 27-3-2012  
 Rev: 00  
 Initial: TLG



23 ch. Boom Lane, Unit/Unité E  
 Industrial Park/Parc Industriel  
 Atholville, New/Novveau-Brunswick  
 Canada, E3N 4E8  
 Tél/fax: +1-888-212-1411 / Fax/télééc.: +1-888-789-0987  
 90@kangoroo.com / www.kangoroo.com

**Légende :**

Zone de protection minimum

Aire de circulation libre

Autre

Zone de protection minimum requise:

- Aire : 97.06 m ca.  
 (1044.75 pl. ca.)

**SI INSTALLATION DANS LE BÉTON**

Sonotube de 12" Ø x 12":

- Quantité : 3  
 Béton :  
 - 1,6 vge cu.

**Attention :**

**ZONE DE PROTECTION:**

Chaque équipement doit avoir une zone de protection constituée d'une surface sans obstacle qui se prolonge dans toutes les directions à partir du périmètre de l'équipement. Cette zone doit contenir un revêtement de surface (gravillon, sable etc...) avec une capacité d'amortissement selon les normes CSA-Z614.  
 Sautr avis contraire.  
 Voir dessin pour les dimensions de la zone.

**AIRE DE CIRCULATION LIBRE:**

Aire dégagée d'obstacle qui se prolonge sur au moins 1,8m (70,87") au delà de la zone de protection.  
 Voir dessin pour les détails.

**Légende:**

Minimum Protective Surfacing Zone

No-Encroachment Zone

Other

**Minimum**

**Protective Surfacing**

Zone required:  
 - Surface: 97.06 sq. m  
 (1044.75 sq. ft.)

**IF INSTALLED IN CONCRETE**

Sonotube of 12" Ø x 12":  
 - Quantity: 3  
 Concrete:  
 - 1,6 cu. yd.

**Warning:**

**PROTECTIVE SURFACING**

ZONE : Each equipment shall have a protective surfacing zone that consist of obstacle-free surfacing surrounding the equipment. This zone shall contain shock absorbing material (pea gravel, sand etc...) that comply with CSA-Z614. Unless noted otherwise. See drawing for dimensions of zone.  
**NO-ENCROACHMENT ZONE:**  
 Obstacle-free zone extending at least 1,8m (70,87") beyond the protective surfacing zone.  
 See drawing for details.