

KTHEME-811-M1 GD



23 ch. Boom Lane, Unit/Unité E Industrial
 Park/Parc industriel Atholville, New/Nouveau-
 Brunswick Canada, E3N 4E8
 Tel/tél. : 1-888-212-1411/Fax/télec. : 1-888-
 789-0987 www.kangoroo.com



Ktheme-811Gd_M1-18-5

Min. Protective Surface Required / Surface de protection min. requise
 11.9 m (39'-0") x 7.8m (25'-6.9")

Equipment Dimensions / Dimensions de l'équipement :
 8.2m (27'-0") x4.1m (13'-6.9")

Approval date: 2023-01-24

Rev: 00

CAN/CSA-Z614

Recommended Ages / Âges recommandés :
 months to years old / mois à ans

Capacity / Peut accueillir : up to 30 children / Jusqu'à 30 enfants

Initial: S.T

KTHEME-811-M1 GD



23 ch. Boom Lane, Unit/Unité E Industrial
 Park/Parc industriel Atholville, New/Nouveau-
 Brunswick Canada, E3N 4E8
 Tel/tél. : 1-888-212-1411/Fax/télé. : 1-888-
 789-0987 www.kangoroo.com



Ktheme-811Gd_M1-18-5

Min. Protective Surface Required / Surface de protection min. requise
 11.9 m (39'-0") x 7.8m (25'-6.9")

Equipment Dimensions / Dimensions de l'équipement :
 8.2m (27'-0") x4.1m (13'-6.9")

Approval date: 2023-01-24

Rev: 00

CAN/CSA-Z614

Recommended Ages / Âges recommandés :
 months to years old / mois à ans

Capacity / Peut accueillir : up to 30 children / Jusqu'à 30 enfants

Initial: S.T

KTHEME-811-M1 GD



23 ch. Boom Lane, Unit/Unité E, Industrial Park/Parc industriel
Atholville, New/Nouveau-Brunswick Canada, E3N 4E8
Tel/tél. : 1-888-212-1411/Fax/télé. : 1-888-789-0987
www.kangaroo.com

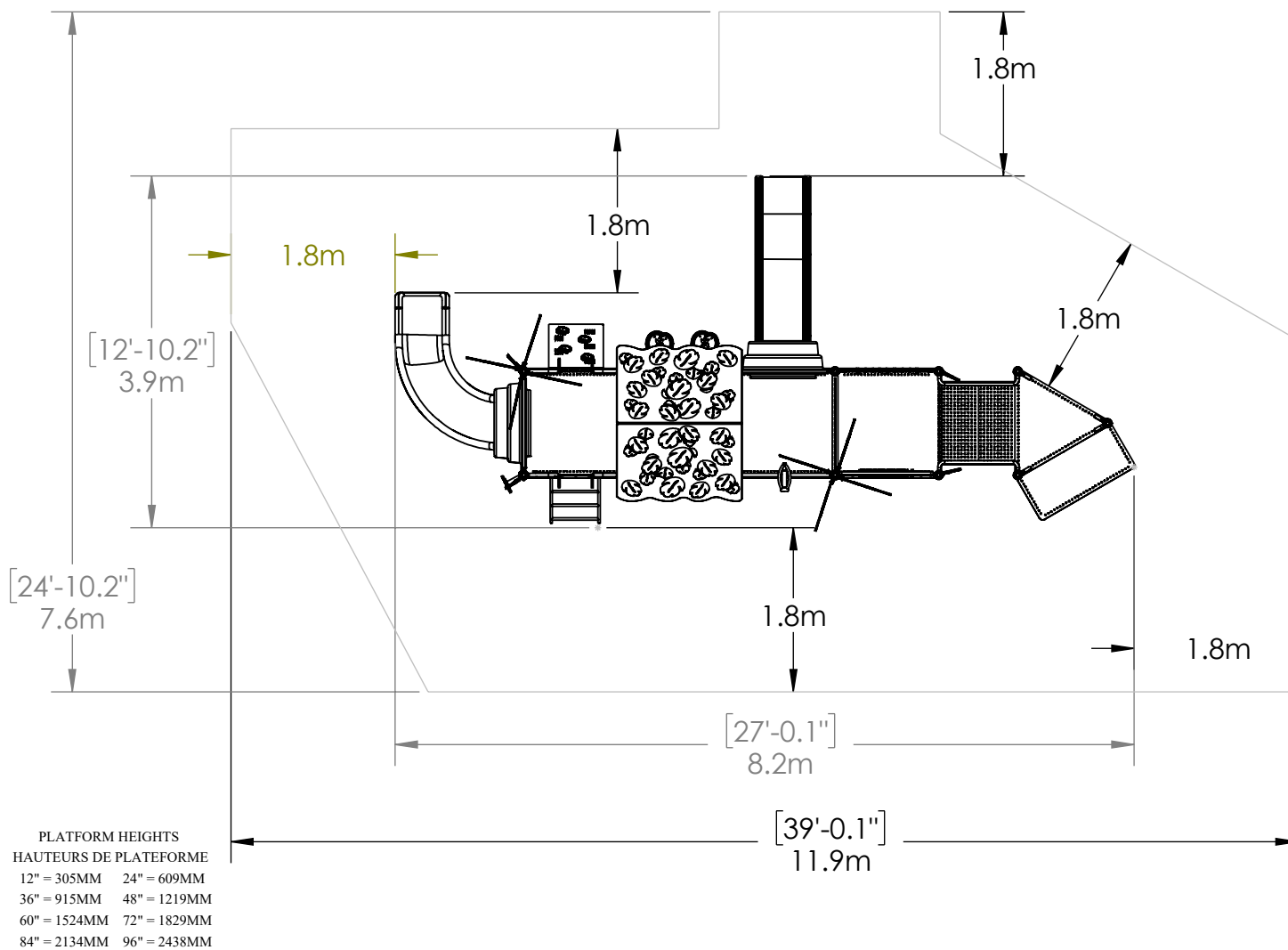

ZONE DE PROTECTION:

Chaque équipement doit avoir une zone de protection constituée d'une surface sans obstacle qui se prolonge dans toutes les directions à partir du périmètre de l'équipement. Cette zone doit contenir un revêtement de surface (gravillon, sable, etc...) avec une capacité d'amortissement selon les normes CSA-Z614. Sauf avis contraire.

Zone de protection minimum requise:

11.9 m (39'-0.1")
x
7.6 m (24'-10.2")
- Surface: 90.4 sq. m
(973.5 sq. ft.)
- Perimeter: 39m
(127'-11.4")

PROTECTIVE SURFACING

ZONE :

Each equipment shall have a protective surfacing zone that consist of obstacle-free surfacing surrounding the equipment. This zone shall contain shock absorbing material (pea gravel, sand, etc...) that comply with CSA-Z614. Unless noted otherwise.

Minimum Protective Surfacing Zone required:

11.9 m (39'-0.1")
x
7.6 m (24'-10.2")
- Surface: 90.4 sq. m
(973.5 sq. ft.)
- Perimeter: 39m
(127'-11.4")

MÉTHODES D'INSTALLATION

①

DANS LE BÉTON:

- Quantité de Sonotube de 12" x 12" : 3

Béton:
- 1.5 m.cu.
(1.96 vge.cu.)



INSTALLATION METHODS

①

CONCRETE

-Quantity of sonotube of 12"Øx12":3

CONCRETE
- 1.5 cu.m.
(1.96cu.yd.)



②

SYSTÈME AUTO-PORTANT:

Qté charpentes: 8

Béton :
- 0.0 m. cu.
(0.0 vge cu.)

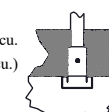

②

FREE-STANDING SYSTEM:

Frame QTY: 6

Concrete:
- 0.0 cu. m.
(-0.0 cu. yd.)



Attention :

AIRE DE CIRCULATION LIBRE:

Aire dégagée d'obstacle qui se prolonge sur au moins 1.8m (70.87") au delà de la zone de protection. Voir dessin pour les détails.



Warning:

NO-ENCROACHMENT ZONE:

Obstacle-free zone extending at least 1.8m (70.87") beyond the protective surfacing zone. See drawing for details.



Kthème-811Gd_M1-18-5

Min. Protective Surface Required / Surface de protection min. requise
11.9 m (39'-0.1") x 7.6 m (24'-10.2")

CAN/CSA-Z614

Recommended Ages / Âges recommandés :
18 months to 12 years old / 18 mois à 12 ans

Equipment Dimensions / Dimensions de l'équipement :
8.2 m (27'-0.1") x 3.9 m (12'-10.2")

Capacity / Peut accueillir : up to
30 children / Jusqu'à 30 enfants

Fall Height /
Hauteur de chute:
2.29 m (7'-6")

Approval date: 2023-01-24
Rev: 00
Initial: S.T