



23 ch. Boom Lane, Unit/Unité E  
 Industrial Park/Parc industriel  
 Atholville, New/Nouveau-Brunswick  
 Canada, E3N 4E8  
 Tel/tél. : 1-888-212-1411/Fax/télec. : 1-888-789-0987  
 contact@kangoroo.com / www.kangoroo.com

### Colors / Couleurs

Post / Poteaux: Brown/Brun

Accent Color / Couleur complémentaire:  
 Spring Green/Vert printanier

1 Color panel / Panneaux 1 couleur: NA

2 colors panel / Panneaux 2 couleurs :  
 Blue & Yellow/Bleu et jaune

Slide / Glissoire: Blue & Yellow/Bleu et jaune

Plastic Climbers / Grimpeur Plastique:  
 NA

Cable / Cable : NA

Roof / Toit : NA

### Ktheme-503TP

Min. Protective Surface Required / Surface de protection min. requise :  
 7.7 m (25'-2") x 7.4 m (24'-5")

Equipment Dimensions / Dimensions de l'équipement :  
 4.0 m (13'-2") x 3.8 m (12'-5")

Approval date: 17/09/2015

Rev: 00

Initial: TLG

CAN/CSA-Z614-xx  
 xx: Last Edition Published/  
 Dernière édition publiée

Recommended Ages / Âges recommandés :  
 18 months to 5 years old / 18 mois à 5 ans

Capacity / Peut accueillir :  
 up to 15 children / Jusqu'à 15 enfants





23 ch. Boom Lane, Unit/Unité E  
 Industrial Park/Parc industriel  
 Atholville, New/Novveau-Brunswick  
 Canada, E3N 4E8  
 Tel/tél. : 1-888-212-1411/Fax/télééc. : 1-888-789-0987  
 www.kangoroo.com

<b>Ktheme-503TP</b>	Min. Protective Surface Required / Surface de protection min. requise : 7.7 m (25'-2") x 7.4 m (24'-5")	Equipment Dimensions / Dimensions de l'équipement : 4.0 m (13'-2") x 3.8 m (12'-5")	Approval date: 17/09/2015 Rev: 00 Initial: TLG
CAN/CSA-Z614-xx xx: Last Edition Published/ Dernière édition publiée	Recommended Ages / Âges recommandés : 18 months to 5 years old / 18 mois à 5 ans	Capacity / Peut accueillir : up to 15 children / Jusqu'à 15 enfants	



23 ch. Boom Lane, Unit/Unité E  
 Industrial Park/Parc industriel  
 Atholville, New/Neuveau-Brunswick  
 Canada, E3N 4E8  
 Tel/tél. : 1-888-212-1411/Fax/télééc. : 1-888-789-0987  
 www.kangoroo.com

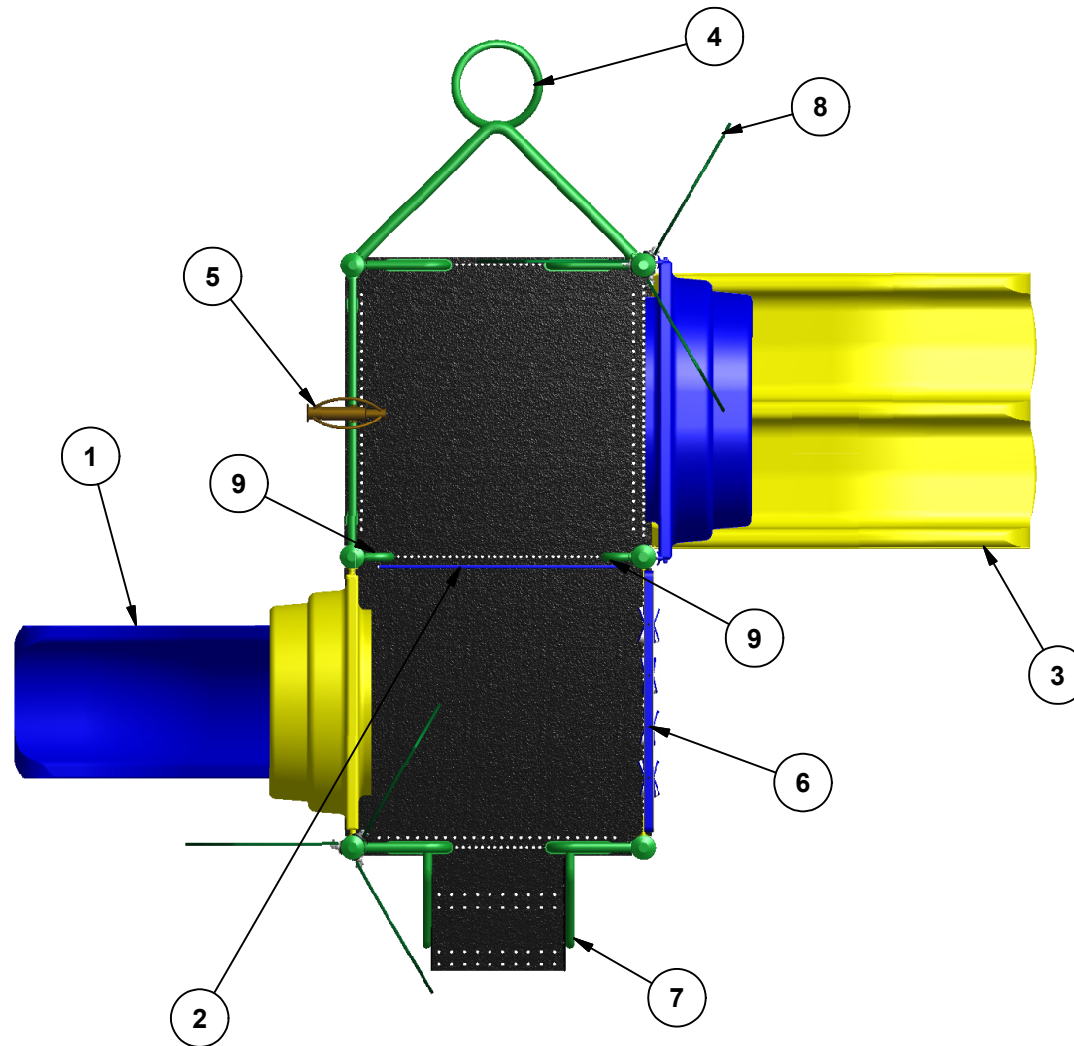

Legend / Légende

ITEM	QTY	Description	PART # / # PIECE
1	1	Double Wall Slide 24" / Glissoire simple 24"	2DWFS
2	1	Riser 12"/ Contre-marche 12"	RISER-12
3	1	Triple Rail Slide 36"/Glissoire double 36"	3TRS
4	1	Spiral Climber 36" / Grimpeur Spiral 36"	FS-SPR-CL-36
5	1	Telescope Panel / Panneau télescope	AC-TELE
6	1	Kg Memory Game Amazone / Jeux de mémoire Kg Amazone	KG-MEMORY-AM
7	1	Stairs 24"/ Escaliers 24"	STAIR-24
8	6pc	Palm Tree Topper/Palmier	PlmT-Top
9	2	Transfer support / Support de transfer	R10P

**Ktheme-503TP**

Min. Protective Surface Required / Surface de protection min. requise :  
 7.7 m (25'-2") x 7.4 m (24'-5")

Equipment Dimensions / Dimensions de l'équipement :  
 4.0 m (13'-2") x 3.8 m (12'-5")

Approval date: 17/09/2015  
 Rev: 00

CAN/CSA-Z614-xx  
 xx: Last Edition Published/  
 Dernière édition publiée

Recommended Ages / Âges recommandés :  
 18 months to 5 years old / 18 mois à 5 ans

Capacity / Peut accueillir :  
 up to 15 children / Jusqu'à 15 enfants

Initial: TLG





23 ch. Boom Lane, Unit/Unité E, Industrial Park/Parc industriel  
 Atholville, New/Nouveau-Brunswick  
 Canada, E3N 4E8  
 Tel/tél. : 1-888-212-1411 - Fax/télec. : 1-888-789-0987  
 contact@kangoroo.com / www.kangoroo.com

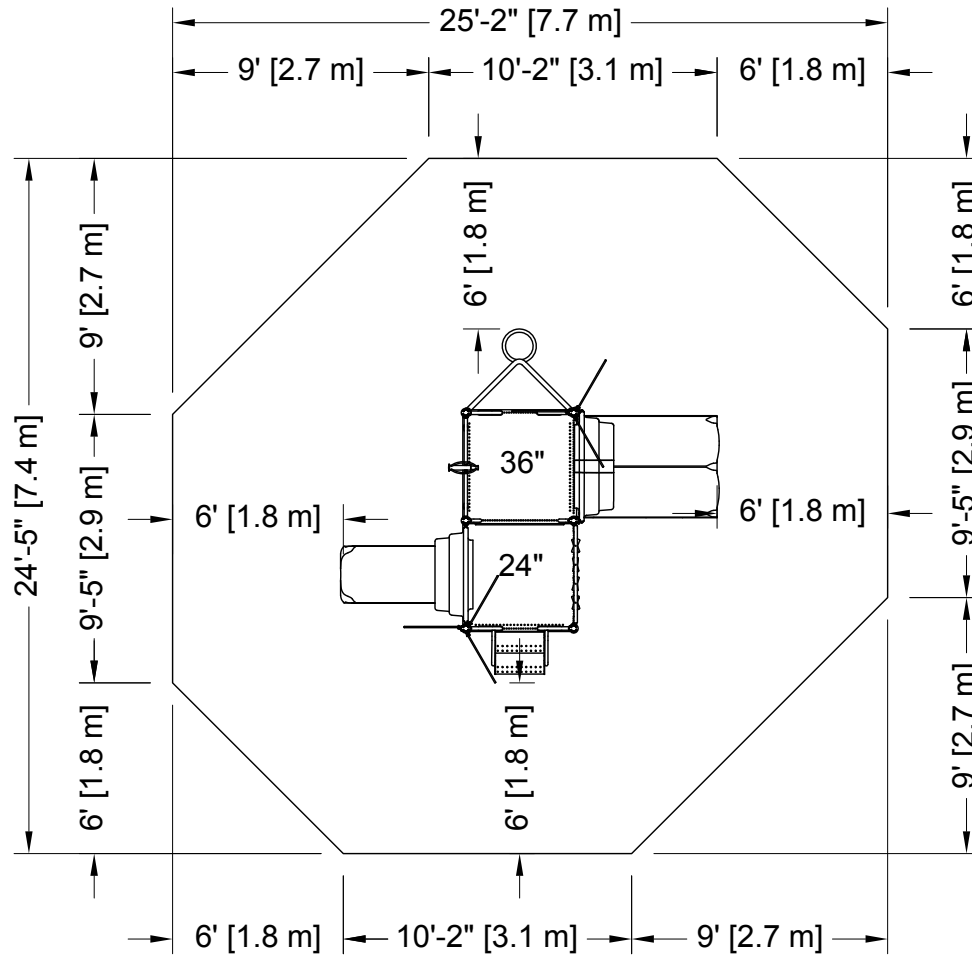

**PLATFORM HEIGHTS**  
**HAUTEURS DE PLATEFORME**

12" = 305MM	60" = 1524MM
24" = 609MM	72" = 1829MM
36" = 915MM	84" = 2134MM
48" = 1219MM	96" = 2438MM

**ZONE DE PROTECTION:**  
 Chaque équipement doit avoir une zone de protection constituée d'une surface sans obstacle qui se prolonge dans toutes les directions à partir du périmètre de l'équipement. Cette zone doit contenir un revêtement de surface (gravillon, sable, etc...) avec une capacité d'amortissement selon les normes CSA-Z614.  
 Sauf avis contraire.  
**Zone de protection minimum requise:**  
 7.7 m (25'-2")  
 x  
 7.4 m (24'-5")  
 - Aire : 46.20 m ca. (497.32 pi. ca.)  
 - Périmètre : 25.0 m (82'-0")

**PROTECTIVE SURFACING ZONE:**  
 Each equipment shall have a protective surfacing zone that consist of obstacle-free surfacing surrounding the equipment. This zone shall contain shock absorbing material (pea gravel, sand, etc...) that comply with CSA-Z614. Unless noted otherwise.  
**Minimum Protective Surfacing Zone required:**  
 7.7 m (25'-2")  
 x  
 7.4 m (24'-5")  
 - Surface: 46.20 sq. m (497.32 sq. ft.)  
 - Perimeter: 25.0 m (82'-0")

**MÉTHODES D'INSTALLATION**

**1**  
**DANS LE BÉTON:**  
 - Quantité de Sonotube de 12" Ø x 12' : 2  
 Béton :  
 - 0.46 m. cu. (0.6 vge cu.)

**2**  
**SYSTÈME AUTO-PORTANT:**  
 Qté charpentes: **3**  
 Béton :  
 - 0 m. cu. (0 vge cu.)

**INSTALLATION METHODES**

**1**  
**CONCRETE:**  
 - Quantity of Sonotube of 12" Ø x 12': 2  
 Concrete:  
 - 0.46 cu. m. (0.6 cu. yd.)

**2**  
**FREE-STANDING SYSTEM**  
 Frame QTY: **3**  
 Concrete:  
 - 0 cu. m. (0 cu. yd.)

**Attention :**  
**AIRE DE CIRCULATION LIBRE:**  
 Aire dégagée d'obstacle qui se prolonge sur au moins 1.8m (70.87") au delà de la zone de protection. Voir dessin pour les détails.

**Warning:**  
**NO-ENCROACHMENT ZONE**  
 Obstacle-free zone extending at least 1.8m (70.87") beyond the protective surfacing zone. See drawing for details.

<b>Kthème-503TP</b>	Equipment Dimensions / Dimensions de l'équipement : 4.0 m (13'-2") x 3.8 m (12'-5")
CAN/CSA-Z614-xx xx: Last Edition Published / Dernière édition publiée	Capacity / Peut accueillir : up to 15 children / Jusqu'à 15 enfants

Recommended Ages / Âges recommandés :  
 18 months to 5 years old  
 18 mois à 5 ans

Fall Height /  
 Hauteur de chute:  
 1.98 m (6'-6")

Approval date: 17-09-2015  
 Rev: 00  
 Initial: TLG