

23 ch. Boom Lane, Unit/Unité E, Industrial Park/Parc industriel
 Atholville, New-Brunswick, Canada, E3N 4E8
 Tel/tél. : 1-888-212-1411, Fax. : 1-888-789-0987
 contact@kangoroo.com / www.kangoroo.com



Colors / Couleurs

Post / Poteaux: Brown / Brun

Accent Color / Couleur complémentaire:
 Brown / Brun

1 Color panel / Panneaux 1 couleur: NA

2 colors panel / Panneaux 2 couleurs :
 Green & Tan / Vert et beige

Slide / Glissoire: Green & Tan / Vert et beige

Plastic Climbers / Grimpeur Plastique:
 NA

Cable / Cable : NA

Roof / Toît : Green / Vert

Ktheme-410TH

Min. Protective Surface Required / Surface de protection min. requise :
 7.3 m (23'-10") x 6.7 m (22'-1")

Equipment Dimensions / Dimensions de l'équipement :
 3.6 m (11'-10") x 3.1 m (10'-1")

Approval date: 24/07/2018

Rev: 00

Initial: TLG

CAN/CSA-Z614-xx
 xx: Last Edition Published/
 Dernière édition publiée

Recommended Ages / Âges recommandés :
 5 to 12 years old / 5 à 12 ans

Capacity / Peut accueillir :
 up to 15 children / Jusqu'à 15 enfants





23 ch. Boom Lane, Unit/Unité E
 Industrial Park/Parc industriel
 Atholville, New/Novesau-Brunswick
 Canada, E3N 4E8
 Tel/tél. : 1-888-212-1411/Fax/télééc. : 1-888-789-0987
 www.kangaroo.com

Ktheme-410TH	Min. Protective Surface Required / Surface de protection min. requise : 7.3 m (23'-10") x 6.7 m (22'-1")	Equipment Dimensions / Dimensions de l'équipement : 3.6 m (11'-10") x 3.1 m (10'-1")	Approval date: 24/07/2018 Rev: 00 Initial: TLG
CAN/CSA-Z614-xx xx: Last Edition Published/ Dernière édition publiée	Recommended Ages / Âges recommandés : 5 to 12 years old / 5 à 12 ans	Capacity / Peut accueillir : up to 15 children / Jusqu'à 15 enfants	



23 ch. Boom Lane, Unit/Unité E
 Industrial Park/Parc industriel
 Atholville, New/Nouveau-Brunswick
 Canada, E3N 4E8
 Tel/tél. : 1-888-212-1411/Fax/télééc. : 1-888-789-0987
 www.kangoroo.com

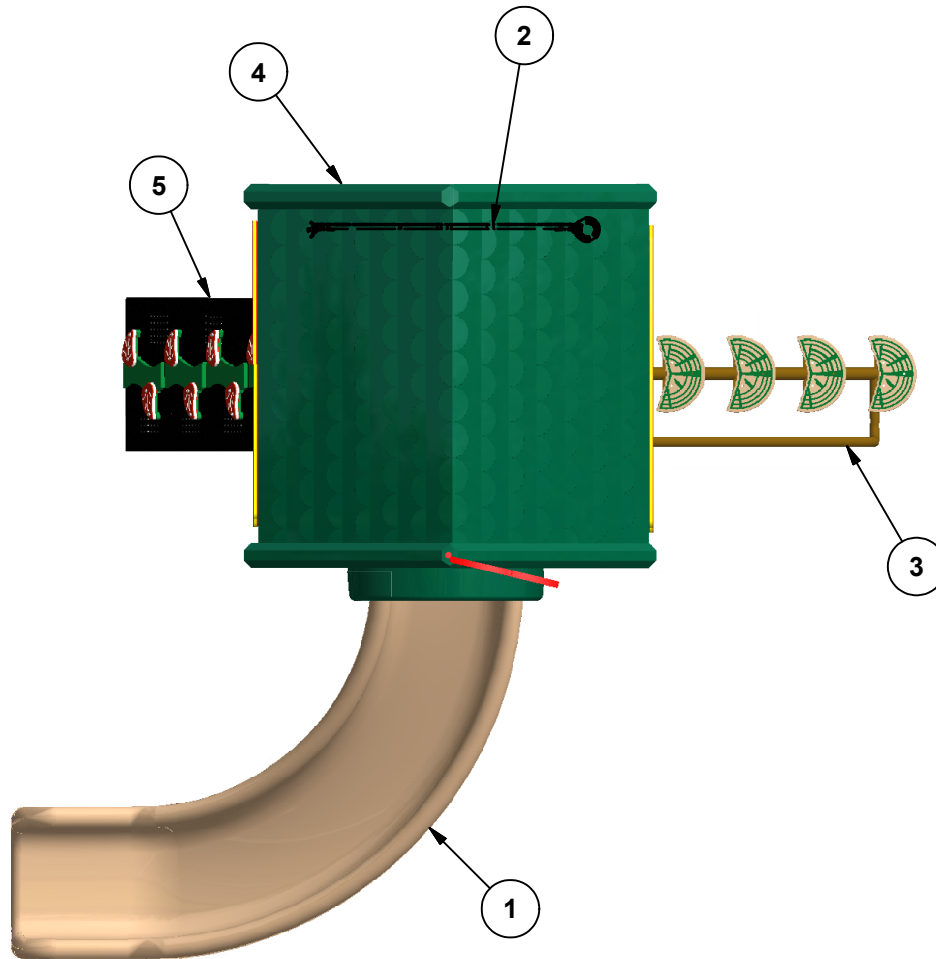

Legend / Légende

ITEM	QTY	Description	PART # / # PIECE
1	1	Curved Slide 48" / Glissoire courbée 48"	FS-4CURVED
2	1	KG Tree House Door / Porte decorative KG	KG-TRHsDoor
3	1	Tree Cookie Trail 48" / Balade de rondins 48"	TRCOOK-TRL-48
4	1	Gable Roof Tree House/Toit à pignon	GABLEROOF-TRH
5	1	BeanStalk Hike 48"/Haricot magique 48"	FS-BNST-HK-48

Ktheme-410TH

Min. Protective Surface Required / Surface de protection min. requise :
 7.3 m (23'-10") x 6.7 m (22'-1")

Equipment Dimensions / Dimensions de l'équipement :
 3.6 m (11'-10") x 3.1 m (10'-1")

Approval date: 24/07/2018

Rev: 00

Initial: TLG

CAN/CSA-Z614-xx
 xx: Last Edition Published/
 Dernière édition publiée

Recommended Ages / Âges recommandés :
 5 to 12 years old / 5 à 12 ans

Capacity / Peut accueillir :
 up to 15 children / Jusqu'à 15 enfants





23 ch. Boom Lane, Unit/Unité E, Industrial Park/Parc industriel
 Atholville, New/Nouveau-Brunswick
 Canada, E3N 4E8
 Tel/tél. : 1-888-212-1411 - Fax/télééc. : 1-888-789-0987
 contact@kangoroo.com / www.kangoroo.com

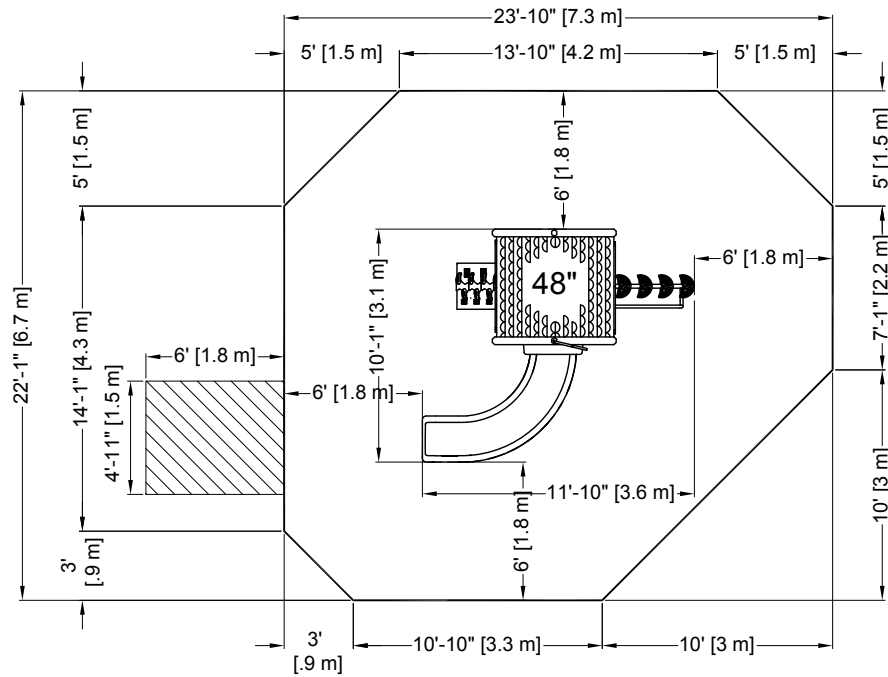

PLATFORM HEIGHTS
HAUTEURS DE PLATEFORME

12" = 305MM	60" = 1524MM
24" = 609MM	72" = 1829MM
36" = 915MM	84" = 2134MM
48" = 1219MM	96" = 2438MM



ZONE DE PROTECTION:
 Chaque équipement doit avoir une zone de protection constituée d'une surface sans obstacle qui se prolonge dans toutes les directions à partir du périmètre de l'équipement. Cette zone doit contenir un revêtement de surface (gravillon, sable, etc...) avec une capacité d'amortissement selon les normes CSA-Z614. Sauf avis contraire.

Zone de protection minimum requise:
 7.3 m (23'-10")
 x
 6.7 m (22'-1")

- Aire : 41.50 m ca.
 (446.73 pi. ca.)
 - Périmètre : 2.01 m
 (79'-0")

PROTECTIVE SURFACING ZONE :
 Each equipment shall have a protective surfacing zone that consist of obstacle-free surfacing surrounding the equipment. This zone shall contain shock absorbing material (pea gravel, sand, etc...) that comply with CSA-Z614. Unless noted otherwise.

Minimum Protective Surfacing Zone required:
 7.3 m (23'-10")
 x
 6.7 m (22'-1")

- Surface: 41.50 sq. m
 (446.73 sq. ft.)
 - Perimeter: 2.01 m
 (79'-0")

MÉTHODES D'INSTALLATION

1
DANS LE BÉTON:
 - Quantité de Sonotube de 12" Ø x 12" : 1

Béton :
 - 0.31 m. cu.
 (0.4 vge cu.)

INSTALLATION METHODS

1
CONCRETE:
 - Quantity of Sonotube of 12" Ø x 12": 1

Concrete:
 - 0.31 cu. m.
 (0.4 cu. yd.)

2
SYSTÈME AUTO-PORTANT:

Qté charpentes: **2**

Béton :
 - 0 m. cu.
 (0 vge cu.)

2
FREE-STANDING SYSTEM

Frame QTY: **2**

Concrete:
 - 0 cu. m.
 (0 cu. yd.)

Attention :
AIRE DE CIRCULATION LIBRE:
 Aire dégagée d'obstacle qui se prolonge sur au moins 1.8m (70.87") au delà de la zone de protection. Voir dessin pour les détails.

Warning:
NO-ENCROACHMENT ZONE
 Obstacle-free zone extending at least 1.8m (70.87") beyond the protective surfacing zone. See drawing for details.

Kthème-410TH	Equipment Dimensions / Dimensions de l'équipement : 3.6 m (11'-10") x 3.1 m (10'-1")
CAN/CSA-Z614-xx xx: Last Edition Published / Dernière édition publiée	Capacity / Peut accueillir : up to 15 children / Jusqu'à 15 enfants

Recommended Ages / Âges recommandés :
 5 to 12 years old
 5 à 12 ans

Fall Height /
 Hauteur de chute:
 2.29 m (7'-6")

Approval date: 24-07-2018
 Rev: 00
 Initial: TLG