



23 ch. Boom Lane, Unit/Unité E  
 Industrial Park/Parc industriel  
 Atholville, New/Nouveau-Brunswick  
 Canada, E3N 4E8  
 Tel/tél. : 1-888-212-1411/Fax/télec. : 1-888-789-0987  
 go@kangoroo.com / www.kangoroo.com

### Colors / Couleurs

Post / Poteaux: Black/Noir

Accent Color / Couleur complémentaire:  
 Red, Yellow & Green/Rouge, jaune et vert

1 Color panel / Panneaux 1 couleur: Yellow/Jaune

2 colors panel / Panneaux 2 couleurs :  
 Red, Yellow & Green/Rouge, jaune et vert

Slide / Glissoire: Yellow/Jaune

Plastic Climbers / Grimpeur Plastique:  
 Yellow/Jaune

Cable / Cable : NA

Roof / Toit : NA



### Ktheme-103NT

Min. Protective Surface Required / Surface de protection min. requise :  
 12.0 m (39'-3") x 11.8 m (38'-10")

Equipment Dimensions / Dimensions de l'équipement :  
 8.3 m (27'-3") x 8.2 m (26'-10")

Approval date: 29/10/2012

Rev: 00

Initial: TLG

CAN/CSA-Z614-xx  
 xx: Last Edition Published/  
 Dernière édition publiée

Recommended Ages / Âges recommandés :  
 18 months to 12 years old / 18 mois à 12 ans

Capacity / Peut accueillir :  
 up to 45 children / Jusqu'à 45 enfants





23 ch. Boom Lane, Unit/Unité E  
 Industrial Park/Parc industriel  
 Atholville, New/Nouveau-Brunswick  
 Canada, E3N 4E8  
 Tel/tél. : 1-888-212-1411/Fax/télec. : 1-888-789-0987  
 go@kangoroo.com / www.kangoroo.com

<b>Ktheme-103NT</b>	Min. Protective Surface Required / Surface de protection min. requise : 12.0 m (39'-3") x 11.8 m (38'-10")	Equipment Dimensions / Dimensions de l'équipement : 8.3 m (27'-3") x 8.2 m (26'-10")	Approval date: 29/10/2012 Rev: 00 Initial: TLG
CAN/CSA-Z614-xx xx: Last Edition Published/ Dernière édition publiée	Recommended Ages / Âges recommandés : 18 months to 12 years old / 18 mois à 12 ans	Capacity / Peut accueillir : up to 45 children / Jusqu'à 45 enfants	



23 ch. Boom Lane, Unit/Unité E  
 Industrial Park/Parc industriel  
 Atholville, New/Nouveau-Brunswick  
 Canada, E3N 4E8  
 Tel/tél. : 1-888-212-1411/Fax/télec. : 1-888-789-0987  
 go@kangoroo.com / www.kangoroo.com

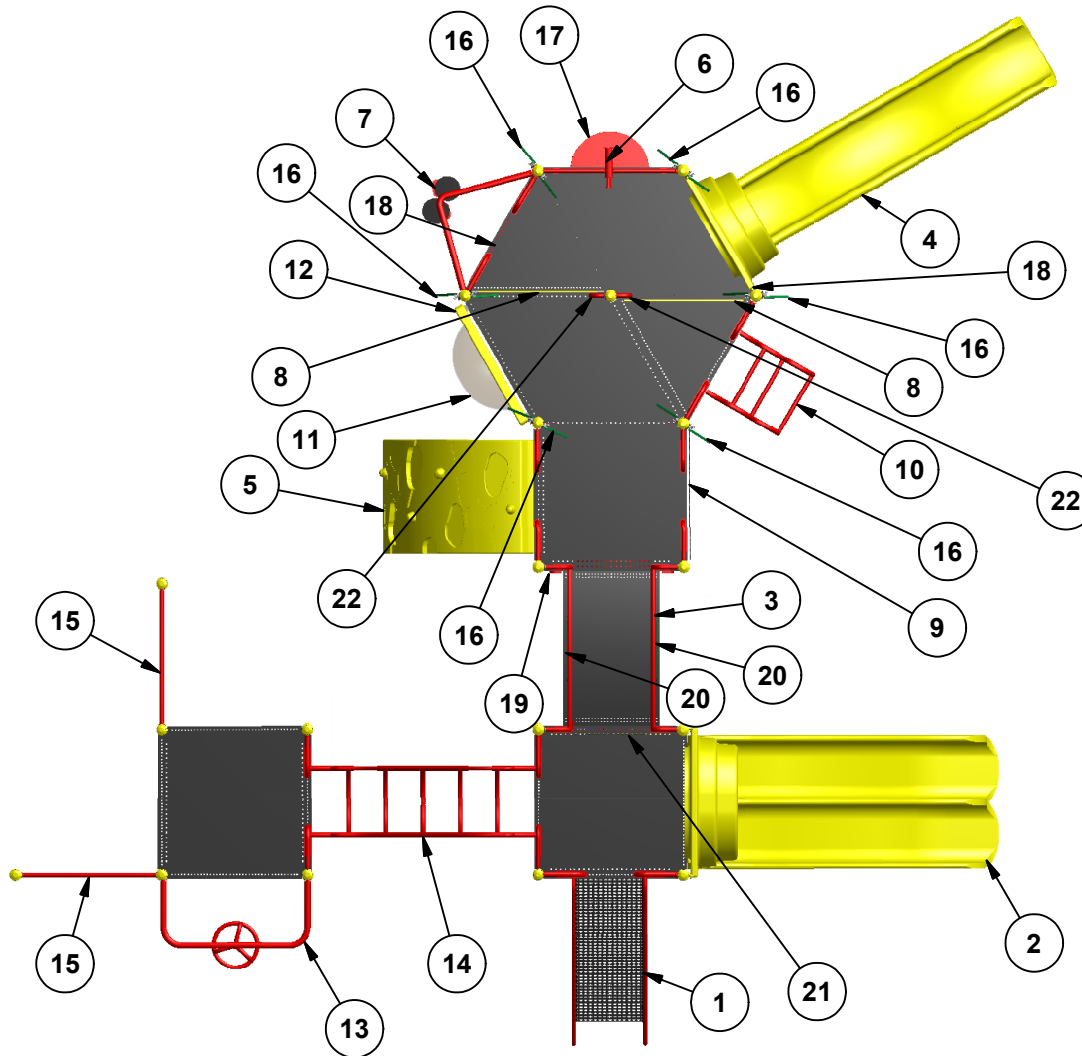

Legend / Légende

ITEM	QTY	Description
1	1	Stairs 48" / Escaliers 48"
2	1	Triple Rail Slide 48" / Glissoire double 48"
3	1	Arch Bridge / Pont en arche
4	1	Wavy Double Wall Slide 60" / Glissoire simple en vague 60"
5	1	Bedrock Climber / Mur à grimper bedrock
6	1	Telescope Panel / Panneau télescope
7	1	Bean Climber / Échelle haricots
8	2	Riser 12" / Contremarche 12"
9	1	Ice Climber / Escaladeur de glace
10	1	Bendy Ladder 48"/Échelle Courbée 48"
11	1	Bubble Panel / Panneau à bulle
12	1	KG Weather Station / Panneau météo KG
13	1	"Hang in" Zone / Zone "Accroche-toi"
14	1	Caterpillar Climber / La chenille
15	2	Suspension Bar / Barre de suspension
16	6	Tree Topper / Arbre décoratif
17	1	Coffee Shop / Café
18	2	Bench / Banc
19	1	Tunnel / Tunnel
20	2	Deco Kg-Kango / Panneau Déco Kg-Kango
21	1	Kg Abacus / Boulier Kg
22	2	Transfer support / Support de transfert

**Kthème-103NT**

Min. Protective Surface Required / Surface de protection min. requise :  
 12.0 m (39'-3") x 11.8 m (38'-10")

Equipment Dimensions / Dimensions de l'équipement :  
 8.3 m (27'-3") x 8.2 m (26'-10")

Approval date: 29/10/2012  
 Rev: 00  
 Initial: TLG

CAN/CSA-Z614-xx  
 xx: Last Edition Published/  
 Dernière édition publiée

Recommended Ages / Âges recommandés :  
 18 months to 12 years old / 18 mois à 12 ans

Capacity / Peut accueillir :  
 up to 45 children / Jusqu'à 45 enfants



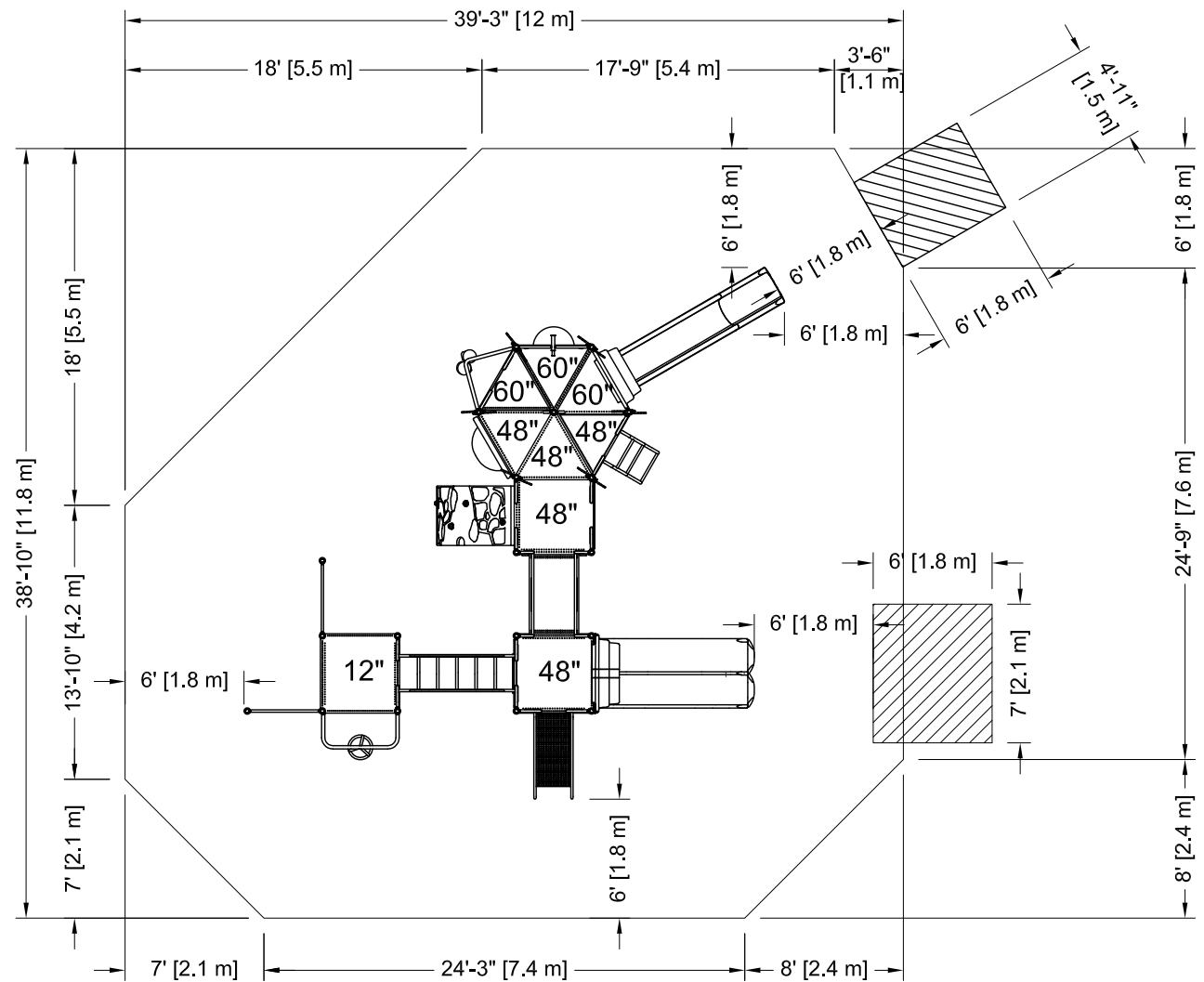

PLATFORM HEIGHTS  
HAUTEURS DE PLATEFORME

12" = 305MM	60" = 1524MM
24" = 609MM	72" = 1829MM
36" = 915MM	84" = 2134MM
48" = 1219MM	96" = 2438MM



TERRAINS DE JEUX  
**KANGOROO**  
PLAYGROUNDS  
23 ch. Boom Lane, Unit/Unité E  
Industrial Park/Parc industriel  
Atholville, New/Nouveau-Brunswick  
Canada, E3N 4E8  
Tel/tél. : 1-888-212-1411/Fax/télééc. : 1-888-789-0987  
go@kangoroo.com / www.kangoroo.com

**Légende :**

Zone de protection minimum  

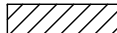

Aire de circulation libre  

Autre  

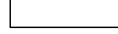
**Legend:**

Minimum Protective Surfacing Zone  

No-Encroachment Zone  

Other  

**Zone de protection minimum requise:**  
 - Aire : 114.76 m ca.  
 (1295.35 pi. ca.)

**Minimum Protective Surfacing Zone required:**  
 - Surface: 114.76 sq. m  
 (1295.35 sq. ft.)

**SI INSTALLATION DANS LE BÉTON**  
**Sonotube de 12" Ø x 12' :**  
 - Quantité : 4  
**Béton :**  
 - 1.9 vge cu.

**IF INSTALLED IN CONCRETE**  
**Sonotube of 12" Ø x 12' :**  
 - Quantity: 4  
**Concrete:**  
 - 1.9 cu. yd.

**Attention :**  
**ZONE DE PROTECTION:**  
 Chaque équipement doit avoir une zone de protection constituée d'une surface sans obstacle qui se prolonge dans toutes les directions à partir du périmètre de l'équipement. Cette zone doit contenir un revêtement de surface (gravillon, sable, etc...) avec une capacité d'amortissement selon les normes CSA-Z614. Sauf avis contraire. Voir dessin pour les dimensions de la zone.

**AIRE DE CIRCULATION LIBRE:**  
 Aire dégagée d'obstacle qui se prolonge sur au moins 1.8m (70.87") au delà de la zone de protection. Voir dessin pour les détails.

**Warning:**  
**PROTECTIVE SURFACING ZONE :** Each equipment shall have a protective surfacing zone that consist of obstacle-free surfacing surrounding the equipment. This zone shall contain shock absorbing material (pea gravel, sand, etc...) that comply with CSA-Z614. Unless noted otherwise. See drawing for dimensions of zone.

**NO-ENCROACHMENT ZONE :** Obstacle-free zone extending at least 1.8m (70.87") beyond the protective surfacing zone. See drawing for details.

<b>Kthème-103NT</b>	Min. Protective Surfacing Zone Required / Zone de protection min. requise : 12.0 m (39'-3") x 11.8 m (38'-10")	Equipment Dimensions / Dimensions de l'équipement : 8.3 m (27'-3") x 8.2 m (26'-10")		Approval date: 29-10-2012 Rev: 00 Initial: TLG
CAN/CSA-Z614-xx xx: Last Edition Published / Dernière édition publiée	Recommended Ages / Âges recommandés : 18 months to 12 years old / 18 mois à 12 ans	Capacity / Peut accueillir : up to 45 children / Jusqu'à 45 enfants	Fall Height Hauteur de chute 2.59 m (8'-6")	