



23 ch. Boom Lane, Unit/Unité E, Industrial Park/Parc industriel
 Atholville, New-Brunswick, Canada, E3N 4E8
 Tel/tél. : 1-888-212-1411, Fax. : 1-888-789-0987
 contact@kangoroo.com / www.kangoroo.com



Colors / Couleurs

Post / Poteaux: White / blanc

Accent Color / Couleur complémentaire:
 Red / rouge

1 Color panel / Panneaux 1 couleur: Blue / bleu

2 colors panel / Panneaux 2 couleurs :
 Blue & White / bleu et blanc

Slide / Glissoire: Red / rouge

Plastic Climbers / Grimpeur Plastique:
 Red / rouge

Cable / Cable : Red / rouge

Roof / Toît : N/A

Ktheme-103BtM3

Min. Protective Surface Required / Surface de protection min. requise :
 10.8 m (35'-7") x 10.3 m (33'-10")

Equipment Dimensions / Dimensions de l'équipement :
 9.0 m (29'-7") x 6.6 m (21'-10")

Approval date: 21/06/2017

Rev: 00

Initial: AMR

CAN/CSA-Z614-xx
 xx: Last Edition Published/
 Dernière édition publiée

Recommended Ages / Âges recommandés :
 5 to 12 years old / 5 à 12 ans

Capacity / Peut accueillir :
 up to 35 children / Jusqu'à 35 enfants





23 ch. Boom Lane, Unit/Unité E
 Industrial Park/Parc industriel
 Atholville, New/Nouveau-Brunswick
 Canada, E3N 4E8
 Tel/tél. : 1-888-212-1411/Fax/télééc. : 1-888-789-0987
 www.kangaroo.com

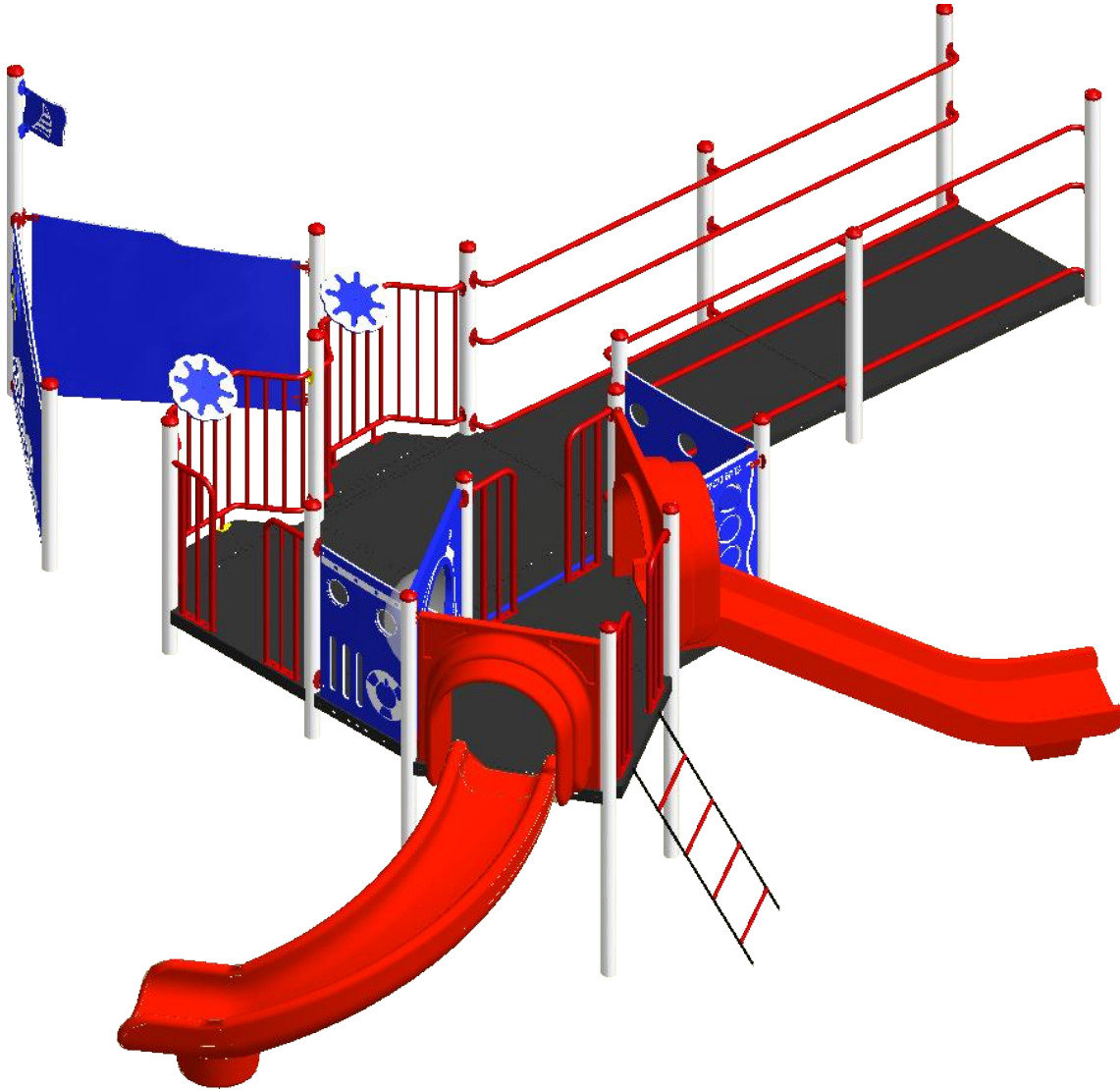

Ktheme-103BtM3	Min. Protective Surface Required / Surface de protection min. requise : 10.8 m (35'-7") x 10.3 m (33'-10")	Equipment Dimensions / Dimensions de l'équipement : 9.0 m (29'-7") x 6.6 m (21'-10")	Approval date: 21/06/2017 Rev: 00 Initial: AMR
CAN/CSA-Z614-xx xx: Last Edition Published/ Dernière édition publiée	Recommended Ages / Âges recommandés : 5 to 12 years old / 5 à 12 ans	Capacity / Peut accueillir : up to 35 children / Jusqu'à 35 enfants	



23 ch. Boom Lane, Unit/Unité E
 Industrial Park/Parc industriel
 Atholville, New/Nouveau-Brunswick
 Canada, E3N 4E8
 Tel/tél. : 1-888-212-1411/Fax/télééc. : 1-888-789-0987
 www.kangaroo.com

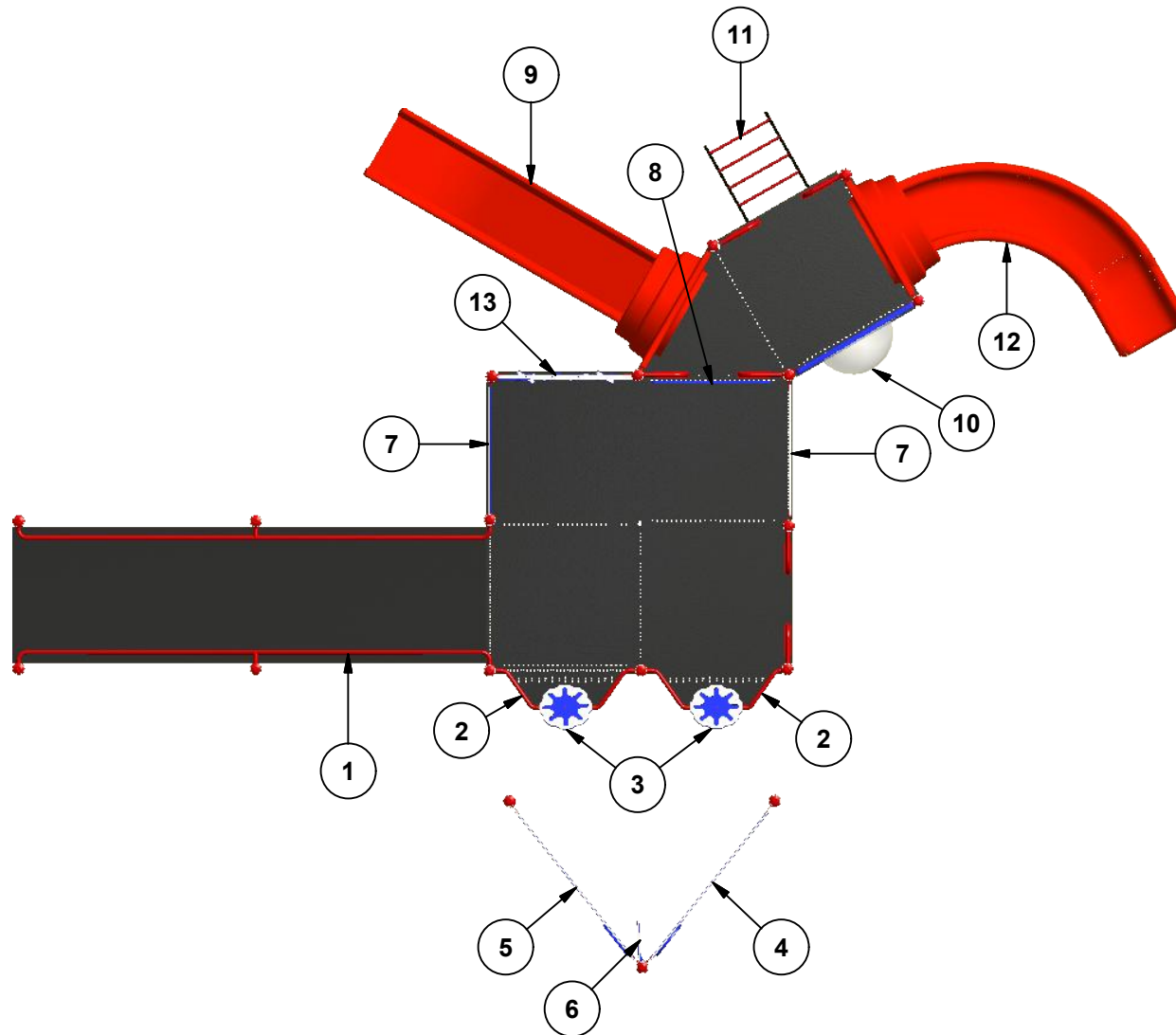

Legend / Légende

ITEM	QTY	Description	PART # / # PIECE
1	1	Acc. Ramp 1:12 / Rampe Acc. 1:12	DCK-RMP
2	2	Balcony Deck / Balcon	PF-BD
3	2	Small Ship Wheel / Petit gouvernail	SHIP-WHEEL
4	1	KG Right Boat Bow/Coque de bateau droite KG	KG-RGHT-BT-BOW
5	1	KG Left Boat Bow/Coque de bateau gauche KG	KG-LFT-BT-BOW
6	1	Nautica Flag / Drapeau nautique	FLAGUE
7	2	KG Buoy Panel / Panneau bouée KG	KG-BUOY
8	1	Ladder Panel 36"/ Panneau échelle 36"	LP-36
9	1	Double Wall Slide 48" / Glissoire simple 48"	FS-4DWFS
10	1	KG Bubble Ocean / Bulle Ocean KG	KG-Bub24
11	1	Ship Ladder 48"/ Échelle de bateau 48"	FS-SHIP-LA-48
12	1	Curved Slide 48" / Glissoire courbée 48"	4CURVED
13	1	KG Memory Game / Jeux de mémoire KG	KG-Memory

Ktheme-103BtM3

CAN/CSA-Z614-xx
 xx: Last Edition Published/
 Dernière édition publiée

Min. Protective Surface Required / Surface de protection min. requise :
 10.8 m (35'-7") x 10.3 m (33'-10")

Recommended Ages / Âges recommandés :
 5 to 12 years old / 5 à 12 ans

Equipment Dimensions / Dimensions de l'équipement :
 9.0 m (29'-7") x 6.6 m (21'-10")

Capacity / Peut accueillir :
 up to 35 children / Jusqu'à 35 enfants

Approval date: 21/06/2017
 Rev: 00
 Initial: AMR





23 ch. Boom Lane, Unit/Unité E. Industrial Park/Parc industriel
Atholville, New/Nouveau-Brunswick
Canada, E3N 4E8

Tel/tél. : 1-888-212-1411 - Fax/télé. : 1-888-789-0987
contact@kangoroo.com / www.kangoroo.com

ZONE DE PROTECTION:

Chaque équipement doit avoir une zone de protection constituée d'une surface sans obstacle qui se prolonge dans toutes les directions à partir du périmètre de l'équipement. Cette zone doit contenir un revêtement de surface (gravillon, sable, etc...) avec une capacité d'amortissement selon les normes CSA-Z614. Sauf avis contraire.

Zone de protection minimum requise:

10.8 m (35'-7")
x
10.3 m (33'-10")

- Aire : 82.59 m ca.
(888.97 pi. ca.)
- Périmètre : 36.91 m
(121'-1")

PROTECTIVE SURFACING ZONE :

Each equipment shall have a protective surfacing zone that consist of obstacle-free surfacing surrounding the equipment. This zone shall contain shock absorbing material (pea gravel, sand, etc...) that comply with CSA-Z614. Unless noted otherwise.

Minimum

Protective Surfacing Zone required:

10.8 m (35'-7")
x
10.3 m (33'-10")

- Surface: 82.59 sq. m
(888.97 sq. ft.)
- Perimeter: 36.91m
(121'-1")

MÉTHODES D'INSTALLATION

1

DANS LE BÉTON:

- Quantité de Sonotube de 12" Ø x 12' : 4

Béton :
- 1.44 m. cu.
(1.9 vge cu.)

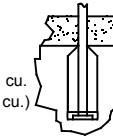

2

SYSTÈME AUTO-PORTANT:

Qté charpentes: 8
Béton :
- 0.23 m. cu.
(0.3 vge cu.)



INSTALLATION METHODES

1

CONCRETE:

- Quantity of Sonotube of 12" Ø x 12': 4

Concrete:
- 1.44 cu. m.
(1.9 cu. yd.)

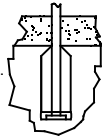

2

FREE-STANDING SYSTEM:

Frame QTY: 8
Concrete:
- 0.23 cu. m.
(0.3 cu. yd.)

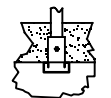

Attention :

AIRE DE CIRCULATION LIBRE:

Aire dégagée d'obstacle qui se prolonge sur au moins 1.8m (70.87") au delà de la zone de protection. Voir dessin pour les détails.

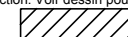

Warning:

NO-ENCROACHMENT ZONE :

Obstacle-free zone extending at least 1.8m (70.87") beyond the protective surfacing zone. See drawing for details.

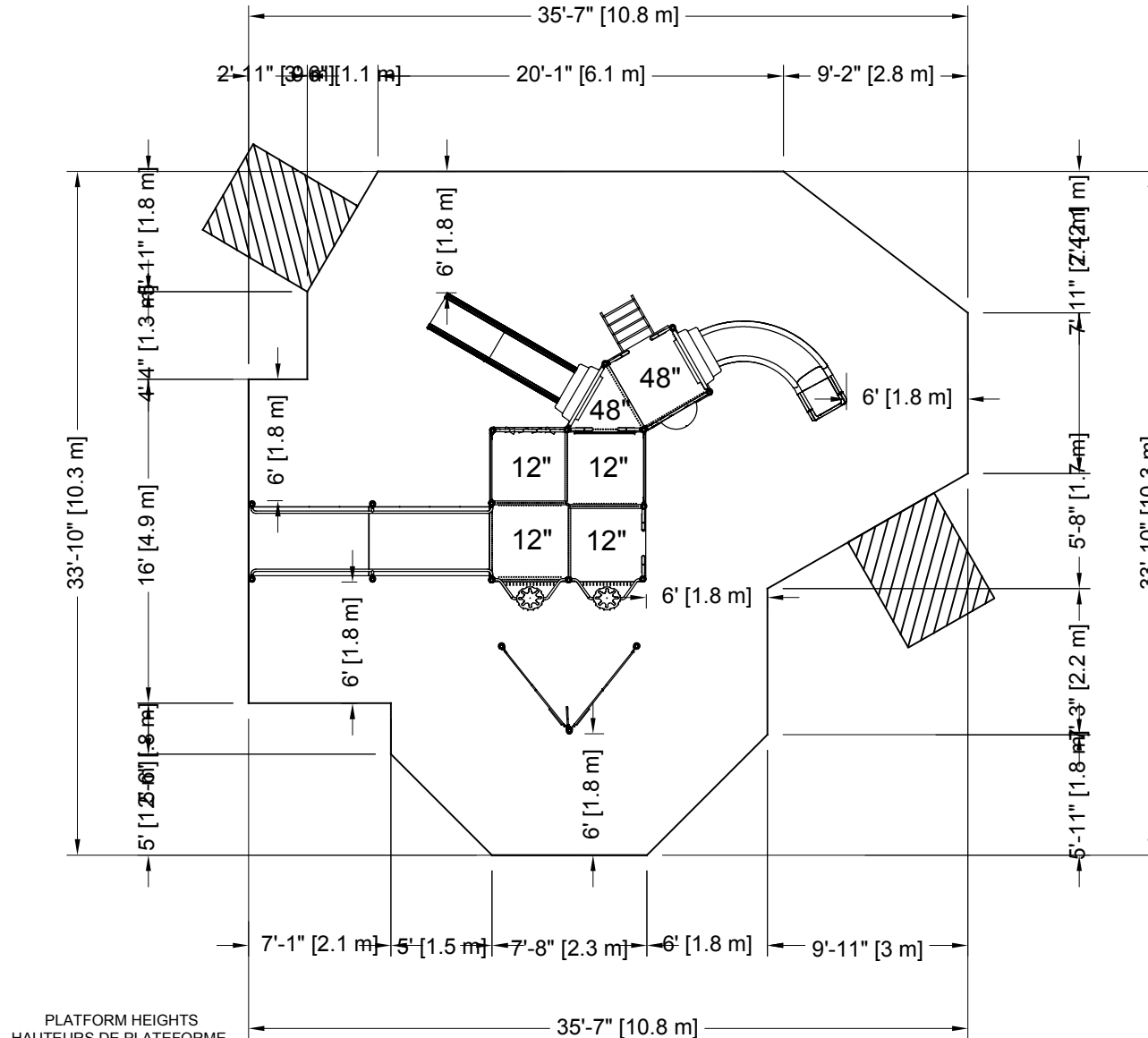

PLATFORM HEIGHTS
HAUTEURS DE PLATEFORME

12" = 305MM	60" = 1524MM
24" = 609MM	72" = 1829MM
36" = 915MM	84" = 2134MM
48" = 1219MM	96" = 2438MM



Ktheme-103BtM3

Equipment Dimensions / Dimensions de l'équipement :
9.0 m (29'-7") x 6.6 m (21'-10")

Recommended Ages / Âges recommandés :

5 to 12 years old
5 à 12 ans

CAN/CSA-Z614-xx
xx: Last Edition Published /
Dernière édition publiée

Capacity / Peut accueillir :
up to 35 children / Jusqu'à 35 enfants

Fall Height /
Hauteur de chute:
2.29 m (7'-6")

Approval date: 21/06/2017
Rev: 00
Initial: AMR

