

23 ch. Boom Lane, Unit/Unité E  
 Industrial Park/Parc industriel  
 Atholville, New/Nouveau-Brunswick  
 Canada, E3N 4E8  
 Tel/tél. : 1-888-212-1411/Fax/télec. : 1-888-789-0987  
 contact@kangoroo.com / www.kangoroo.com

### Colors / Couleurs

Post / Poteaux: Spring Green/Vert printanier

Accent Color / Couleur complémentaire:

Red, Yellow, Blue & White/Rouge, jaune, bleu et blanc

1 Color panel / Panneaux 1 couleur:

Red, Yellow, Blue/Rouge, jaune, bleu

2 colors panel / Panneaux 2 couleurs :

Red, Yellow, Blue & White/Rouge, jaune, bleu et blanc

Slide / Glissoire: Yellow/Jaune

Plastic Climbers / Grimpeur Plastique:

Yellow & Red/Jaune et rouge

Cable / Cable : NA

Roof / Toit : NA

### Ktheme-102Fn

Min. Protective Surface Required / Surface de protection min. requise :  
 9.0 m (29'-8") x 7.4 m (24'-5")

Equipment Dimensions / Dimensions de l'équipement :  
 5.4 m (17'-8") x 3.8 m (12'-5")

Approval date: 03/05/2013

Rev: 00

Initial: TLG

CAN/CSA-Z614-xx  
 xx: Last Edition Published/  
 Dernière édition publiée

Recommended Ages / Âges recommandés :  
 18 months to 12 years old / 18 mois à 12 ans

Capacity / Peut accueillir :  
 up to 25 children / Jusqu'à 25 enfants





23 ch. Boom Lane, Unit/Unité E  
 Industrial Park/Parc industriel  
 Atholville, New/Nouveau-Brunswick  
 Canada, E3N 4E8  
 Tel/tél. : 1-888-212-1411/Fax/télec. : 1-888-789-0987  
 go@kangaroo.com / www.kangaroo.com

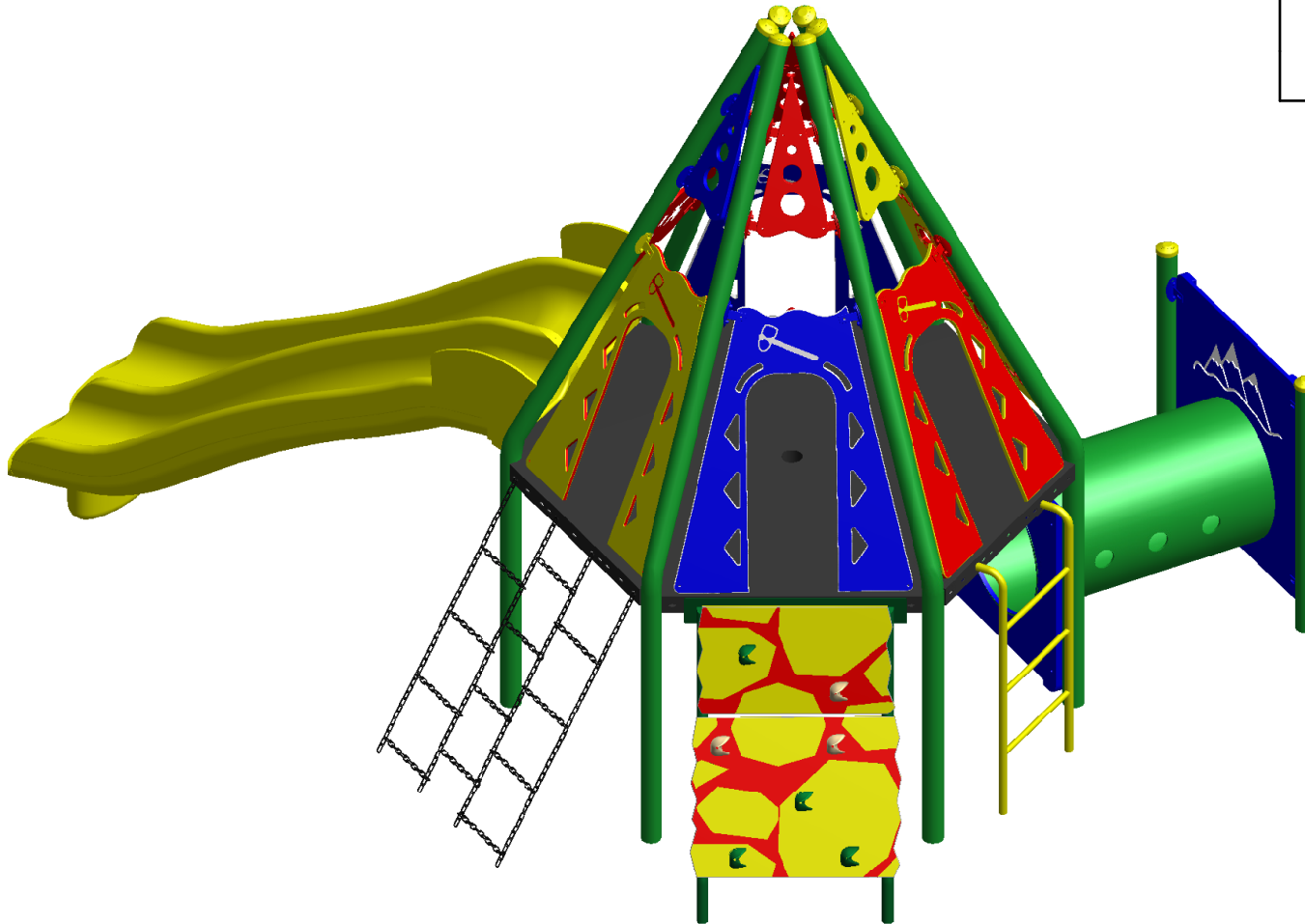

<b>Ktheme-102Fn</b>	Min. Protective Surface Required / Surface de protection min. requise : 9.0 m (29'-8") x 7.4 m (24'-5")	Equipment Dimensions / Dimensions de l'équipement : 5.4 m (17'-8") x 3.8 m (12'-5")	Approval date: 03/05/2013 Rev: 00 Initial: TLG
CAN/CSA-Z614-xx xx: Last Edition Published/ Dernière édition publiée	Recommended Ages / Âges recommandés : 18 months to 12 years old / 18 mois à 12 ans	Capacity / Peut accueillir : up to 25 children / Jusqu'à 25 enfants	



23 ch. Boom Lane, Unit/Unité E  
 Industrial Park/Parc industriel  
 Atholville, New/Nouveau-Brunswick  
 Canada, E3N 4E8  
 Tel/tél. : 1-888-212-1411/Fax/télec. : 1-888-789-0987  
 go@kangaroo.com / www.kangaroo.com

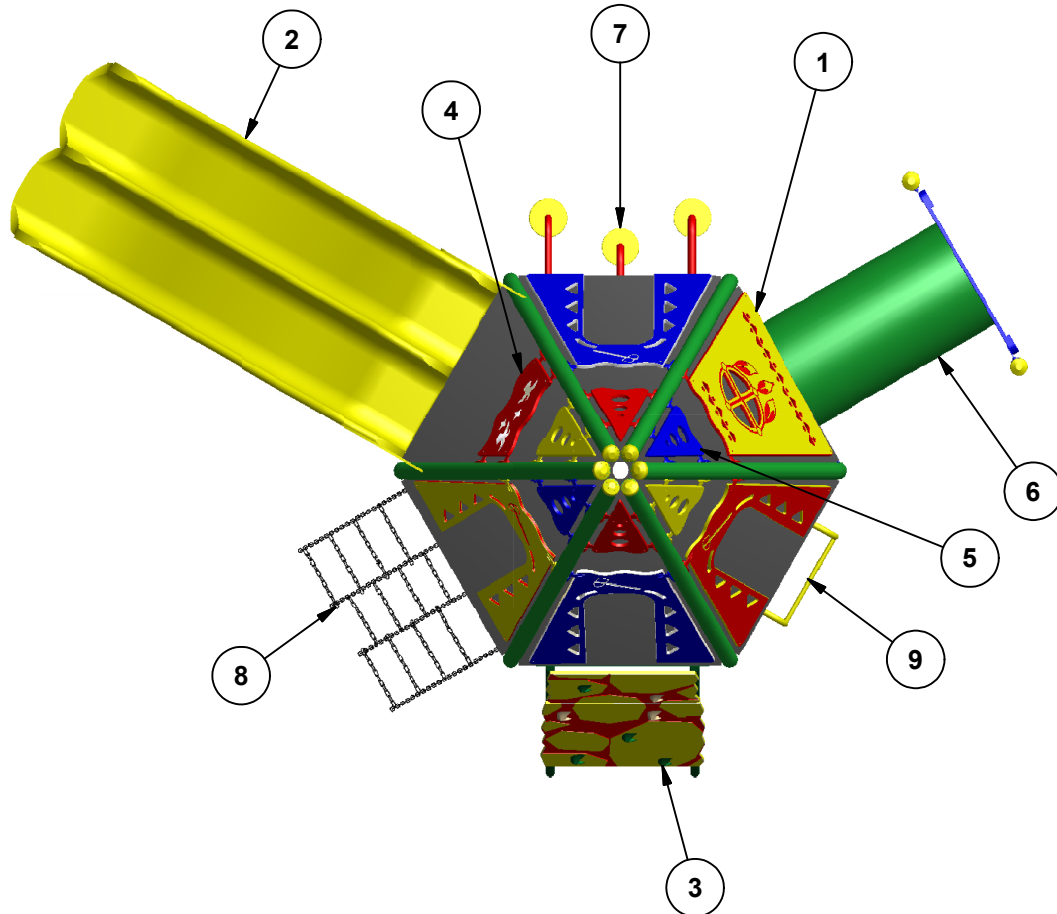

Legend / Légende

ITEM	QTY	Description
1	1	Fn Dream Catcher Panel / Panneau capteur de rêves Fn
2	1	Triple Rail Slide 48" / Glissoire double 48"
3	1	Rock Challenge Climber / Cap de roche
4	1	Fn Slide Device / Dispositif de glissoire Fn
5	6	Roof Deco Fn / Décoration de toit Fn
6	1	Tunnel / Tunnel
7	1	Pommel Climber / Grimpeur à pommeaux
8	1	Chaine Climber / Chaînes à grimper
9	1	Rung Ladder/ Echelle à barreaux

**Ktheme-102Fn**

Min. Protective Surface Required / Surface de protection min. requise :  
 9.0 m (29'-8") x 7.4 m (24'-5")

Equipment Dimensions / Dimensions de l'équipement :  
 5.4 m (17'-8") x 3.8 m (12'-5")

Approval date: 03/05/2013  
 Rev: 00

CAN/CSA-Z614-xx  
 xx: Last Edition Published/  
 Dernière édition publiée

Recommended Ages / Âges recommandés :  
 18 months to 12 years old / 18 mois à 12 ans

Capacity / Peut accueillir :  
 up to 25 children / Jusqu'à 25 enfants

Initial: TLG





23 ch. Boom Lane, Unit/Unité E, Industrial Park/Parc industriel  
 Atholville, New/Nouveau-Brunswick  
 Canada, E3N 4E8  
 Tel/tél. : 1-888-212-1411 - Fax/télé. : 1-888-789-0987  
 contact@kangoroo.com / www.kangoroo.com

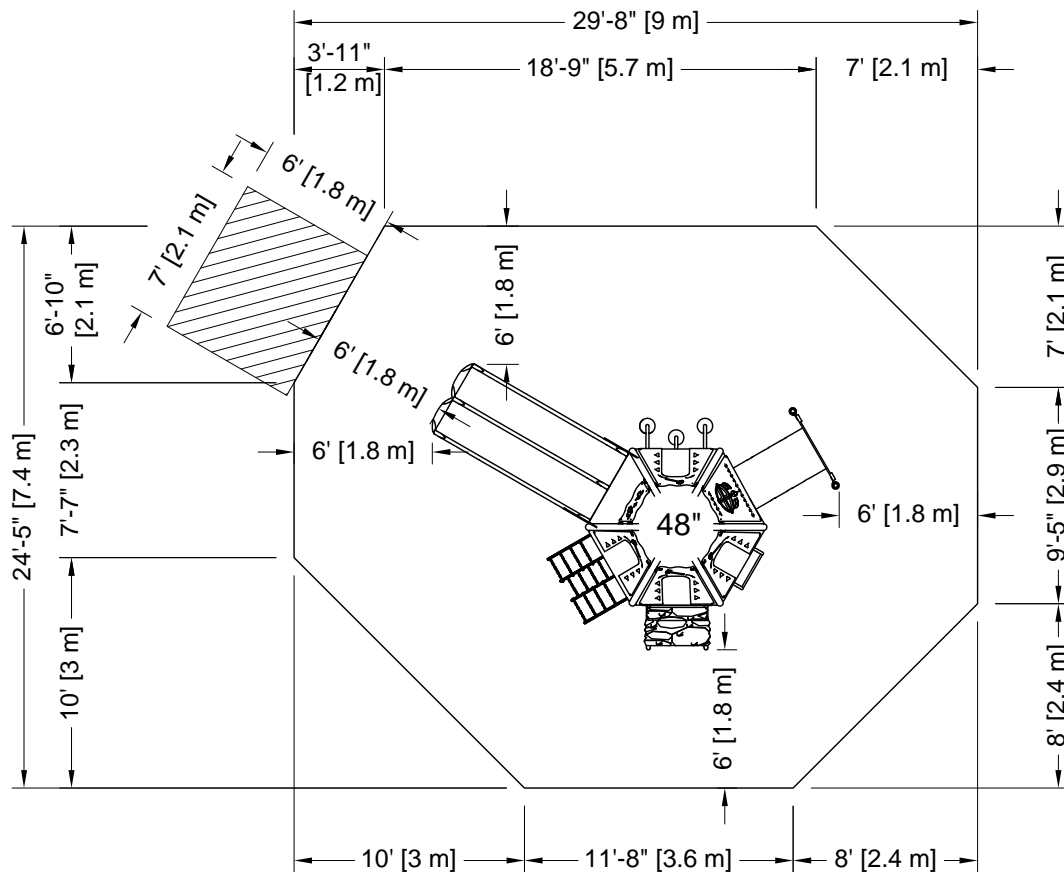

PLATFORM HEIGHTS  
 HAUTEURS DE PLATEFORME

12" = 305MM	60" = 1524MM
24" = 609MM	72" = 1829MM
36" = 915MM	84" = 2134MM
48" = 1219MM	96" = 2438MM

**ZONE DE PROTECTION:**  
 Chaque équipement doit avoir une zone de protection constituée d'une surface sans obstacle qui se prolonge dans toutes les directions à partir du périmètre de l'équipement. Cette zone doit contenir un revêtement de surface (gravillon, sable, etc...) avec une capacité d'amortissement selon les normes CSA-Z614. Sauf avis contraire.

**Zone de protection minimum require:**  
 9.0 m (29'-8")  
 x  
 7.4 m (24'-5")  
 - Aire : 56.07 m ca. (603.62 pi. ca.)

**PROTECTIVE SURFACING ZONE:**  
 Each equipment shall have a protective surfacing zone that consist of obstacle-free surfacing surrounding the equipment. This zone shall contain shock absorbing materi: (pea gravel, sand, etc...) that comply with CSA-Z614. Unless noted otherwise.

**Minimum Protective Surfacing Zone required:**  
 9.0 m (29'-8")  
 x  
 7.4 m (24'-5")  
 - Surface: 56.07 sq. m (603.62 sq. ft.)

**MÉTHODES D'INSTALLATION**

**1**  
**DANS LE BÉTON:**  
 - Quantité de Sonotube de 12" Ø x 12" : 2

Béton :  
 - 0.60 m. cu. (0.8 vge cu.)

**2**  
**SYSTÈME AUTO-PORTANT:**  
 Qté charpentes: **4**  
 Béton :  
 - 0 m. cu. (0 vge cu.)

**INSTALLATION METHODE**

**1**  
**CONCRETE:**  
 - Quantity of Sonotube of 12" Ø x 12": 2

Concrete:  
 - 0.60 cu. m. (0.8 cu. yd.)

**2**  
**FREE-STANDING SYSTEM**  
 Frame QTY: **4**  
 Concrete:  
 - 0 cu. m. (0 cu. yd.)

**Attention :**  
**AIRE DE CIRCULATION LIBRE:**  
 Aire dégagée d'obstacle qui se prolonge sur au moins 1.8m (70.87") au delà de la zone de protection. Voir dessin pour les détails.

**Warning:**  
**NO-ENCROACHMENT ZONE**  
 Obstacle-free zone extending at least 1.8r (70.87") beyond the protective surfacing zor. See drawing for details.

<b>Kthème-102Fn</b>	Equipment Dimensions / Dimensions de l'équipement : 5.4 m (17'-8") x 3.8 m (12'-5")
CAN/CSA-Z614-xx xx: Last Edition Published / Dernière édition publiée	Capacity / Peut accueillir : up to 25 children / Jusqu'à 25 enfants

Recommended Ages / Âges recommandés :  
 18 months to 12 years old  
 18 mois à 12 ans

Fall Height /  
 Hauteur de chute:  
 2.34 m (7'-8")

Approval date: 03-05-2013  
 Rev: 00  
 Initial: TLG