



23 ch. Boom Lane, Unit/Unité E, Industrial Park/Parc industriel
 Atholville, New-Brunswick, Canada, E3N 4E8
 Tel/tél. : 1-888-212-1411, Fax. : 1-888-789-0987
 contact@kangoroo.com / www.kangoroo.com



Colors / Couleurs

Post / Poteaux: Brown/Brun

Accent Color / Couleur complémentaire:
 Spring Green/Vert printanier

1 Color panel / Panneaux 1 couleur: Green/Vert

2 colors panel / Panneaux 2 couleurs :
 Green & Tan/Vert et beige

Slide / Glissoire: Green/Vert

Plastic Climbers / Grimpeur Plastique:
 NA

Cable / Cable : Red/Rouge

Roof / Toît : Green/Vert

Kthème-101Jg

Min. Protective Surface Required / Surface de protection min. requise :
 11.1 m (36'-4") x 8.9 m (29'-4")

Equipment Dimensions / Dimensions de l'équipement :
 7.4 m (24'-4") x 5.3 m (17'-4")

Approval date: 14/11/2019

Rev: 00

Initial: TLG

CAN/CSA-Z614-xx
 xx: Last Edition Published/
 Dernière édition publiée

Recommended Ages / Âges recommandés :
 18 months to 12 years old / 18 mois à 12 ans

Capacity / Peut accueillir :
 up to 30 children / Jusqu'à 30 enfants





23 ch. Boom Lane, Unit/Unité E
 Industrial Park/Parc industriel
 Atholville, New/Nouveau-Brunswick
 Canada, E3N 4E8
 Tel/tél. : 1-888-212-1411/Fax/télééc. : 1-888-789-0987
 www.kangaroo.com



Ktheme-101Jg	Min. Protective Surface Required / Surface de protection min. requise : 11.1 m (36'-4") x 8.9 m (29'-4")	Equipment Dimensions / Dimensions de l'équipement : 7.4 m (24'-4") x 5.3 m (17'-4")	Approval date: 14/11/2019 Rev: 00 Initial: TLG
CAN/CSA-Z614-xx xx: Last Edition Published/ Dernière édition publiée	Recommended Ages / Âges recommandés : 18 months to 12 years old / 18 mois à 12 ans	Capacity / Peut accueillir : up to 30 children / Jusqu'à 30 enfants	



23 ch. Boom Lane, Unit/Unité E
 Industrial Park/Parc industriel
 Atholville, New/Nouveau-Brunswick
 Canada, E3N 4E8
 Tel/tél. : 1-888-212-1411/Fax/télééc. : 1-888-789-0987
 www.kangoroo.com

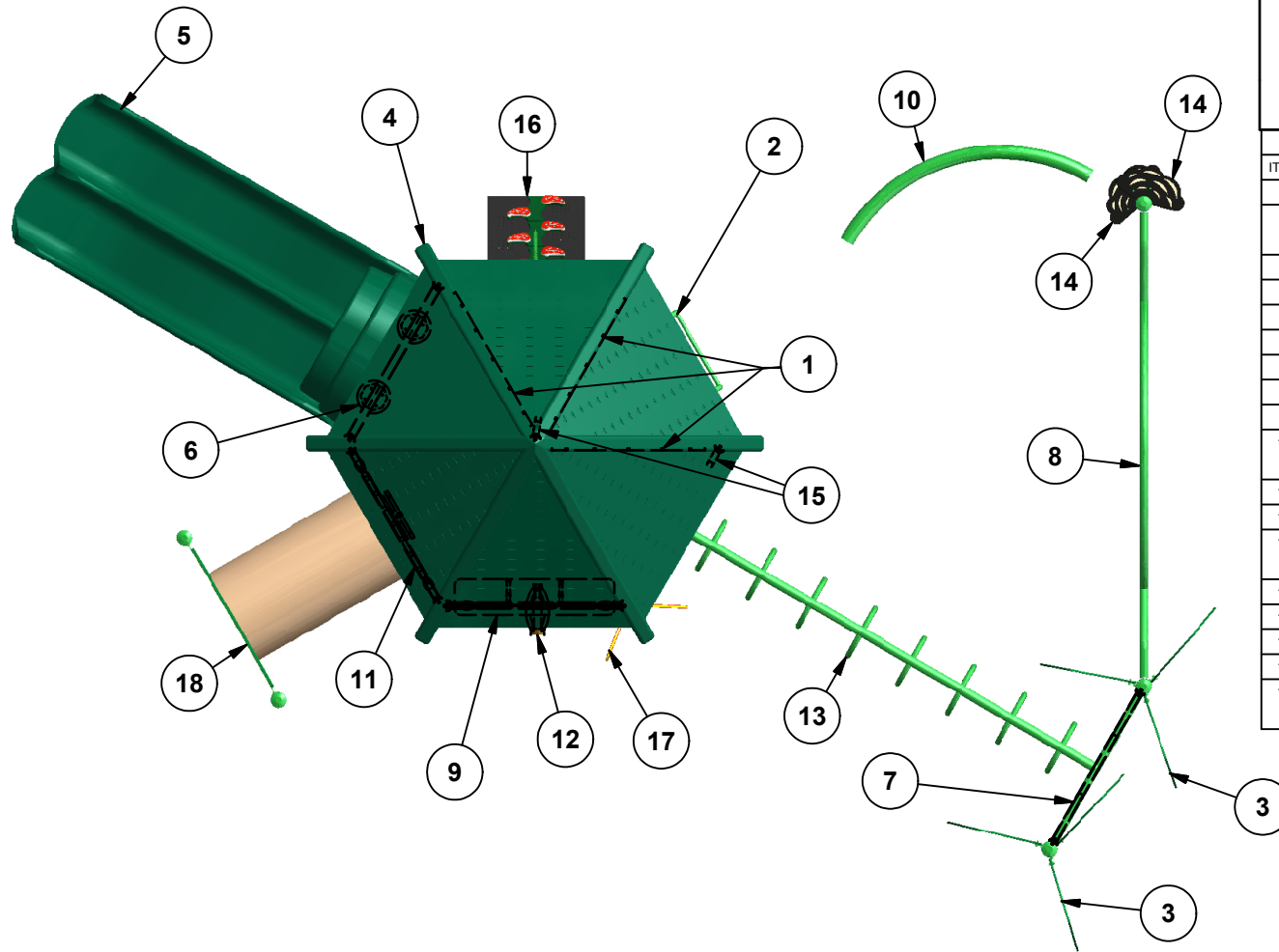

Legend / Légende

ITEM	QTY	Description	PART # / # PIECE
1	3	Riser 12"/contre-marche 12"	Riser-12
2	1	Ground to Deck Rung Ladder 24"/ Échelle à barreaux sol à plateforme 24"	FS-RG-LA-GTD-24
3	6	Palm Tree Topper/Palmier	PlmT-Top
4	1	Hexagon roof / Toit hexagonal	PR8
5	1	Triple Rail Slide 48" / Glissoire double 48"	FS-4TRS
6	1	Seat / Banc	KG-SEAT
7	1	Handle Ladder / Échelle d'accès	HL02
8	1	Cable Spider Web / Toile araignée en câble	SS-330M1CL
9	1	KG Counter Panel/Panneau comptoir KG	KG-Counter
10	1	"C" Shaped Balance Beam / Poutre d'équilibre en "C"	EB-204M2
11	1	Car Panel / Panneau auto	AC-CAR
12	1	Telescope Panel / Panneau télescope	AC-TELE
13	1	Fixed Ring Ladder / Échelle à anneaux immobiles	SS-329
14	2	Post Pod / Perchoir	Post-Pd
15	2	Transfer support / Support de transfert	R10P
16	1	Jungle Trek 36"/Liane grimpanse 36"	FS-JGL-TRK-36
17	1	ButterFly Deco / Papillon décoratif	BUTTERFLY
18	1	Post to Post Tunnel 24Dia / Tunnel 24Dia, poteaux à poteaux	PTP-TUN-24Dia

Kthème-101Jg

Min. Protective Surface Required / Surface de protection min. requise :
 11.1 m (36'-4") x 8.9 m (29'-4")

Equipment Dimensions / Dimensions de l'équipement :
 7.4 m (24'-4") x 5.3 m (17'-4")

Approval date: 14/11/2019

Rev: 00

Initial: TLG

CAN/CSA-Z614-xx
 xx: Last Edition Published/
 Dernière édition publiée

Recommended Ages / Âges recommandés :
 18 months to 12 years old / 18 mois à 12 ans

Capacity / Peut accueillir :
 up to 30 children / Jusqu'à 30 enfants





23 ch. Boom Lane, Unit/Unité E, Industrial Park/Parc industriel
 Atholville, New/Nouveau-Brunswick
 Canada, E3N 4E8
 Tel/tél. : 1-888-212-1411 - Fax/télec. : 1-888-789-0987
 contact@kangoroo.com / www.kangoroo.com

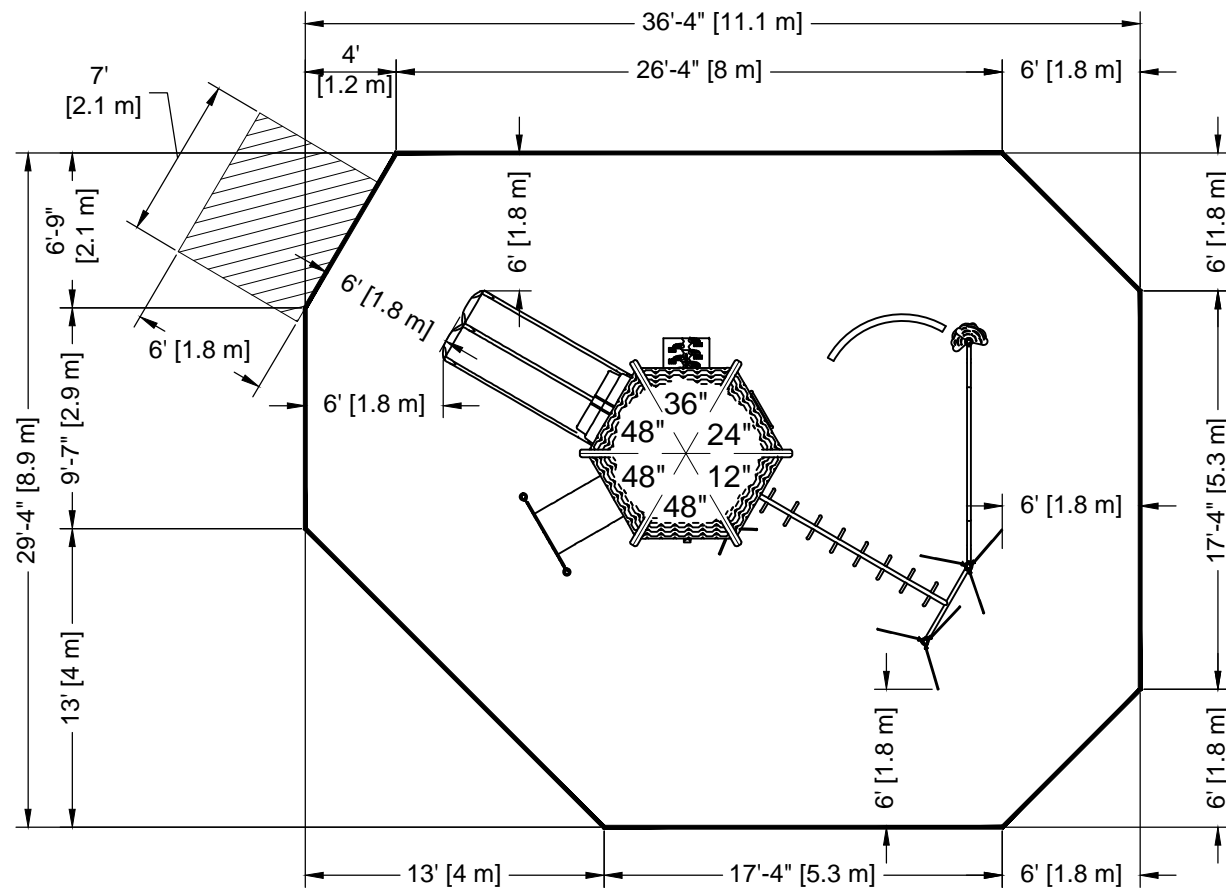

PLATFORM HEIGHTS
 HAUTEURS DE PLATEFORME

12" = 305MM	60" = 1524MM
24" = 609MM	72" = 1829MM
36" = 915MM	84" = 2134MM
48" = 1219MM	96" = 2438MM



ZONE DE PROTECTION:
 Chaque équipement doit avoir une zone de protection constituée d'une surface sans obstacle qui se prolonge dans toutes les directions à partir du périmètre de l'équipement. Cette zone doit contenir un revêtement de surface (gravillon, sable, etc...) avec une capacité d'amortissement selon les normes CSA-Z614. Sauf avis contraire.
Zone de protection minimum requise:
 11.1 m (36'-4")
 x
 8.9 m (29'-4")
 - Aire : 86.62 m ca. (932.39 pi. ca.)
 - Périmètre : 34.76 m (114'-0")

PROTECTIVE SURFACING ZONE :
 Each equipment shall have a protective surfacing zone that consist of obstacle-free surfacing surrounding the equipment. This zone shall contain shock absorbing material (pea gravel, sand, etc...) that comply with CSA-Z614. Unless noted otherwise.
Minimum Protective Surfacing Zone required:
 11.1 m (36'-4")
 x
 8.9 m (29'-4")
 - Surface: 86.62 sq. m (932.39 sq. ft.)
 - Perimeter: 34.76 m (114'-0")

MÉTHODES D'INSTALLATION

1
DANS LE BÉTON:
 - Quantité de Sonotube de 12" Ø x 12' : 3

Béton :
 - 1.1 m. cu. (1.4 vge cu.)

INSTALLATION METHODS

1
CONCRETE:
 - Quantity of Sonotube of 12" Ø x 12' : 3

Concrete:
 - 1.1 cu. m. (1.4 cu. yd.)

2
SYSTÈME AUTO-PORTANT:
 Qté charpentes: **6**
 Béton :
 - 0.3 m. cu. (0.3 vge cu.)

2
FREE-STANDING SYSTEM:
 Frame QTY: **6**
 Concrete:
 - 0.3 cu. m. (0.3 cu. yd.)

Attention :
AIRE DE CIRCULATION LIBRE:
 Aire dégagée d'obstacle qui se prolonge sur au moins 1.8m (70.87") au delà de la zone de protection. Voir dessin pour les détails.

Warning:
NO-ENCROACHMENT ZONE :
 Obstacle-free zone extending at least 1.8m (70.87") beyond the protective surfacing zone. See drawing for details.

Kthème-101Jg	Equipment Dimensions / Dimensions de l'équipement : 7.4 m (24'-4") x 5.3 m (17'-4")
CAN/CSA-Z614-xx xx: Last Edition Published / Dernière édition publiée	Capacity / Peut accueillir : up to 30 children / Jusqu'à 30 enfants

Recommended Ages / Âges recommandés :
 18 months to 12 years old
 18 mois à 12 ans

Fall Height /
 Hauteur de chute:
 2.29 m (7'-6")

Approval date: 14-11-2019
 Rev: 00
 Initial: TLG