

## Colors / Couleurs

Post / Poteaux: Tan / beige

Accent Color / Couleur complémentaire:  
Tan / beige

1 Color panel / Panneaux 1 couleur: Green / vert

2 colors panel / Panneaux 2 couleurs :  
Green & Tan / vert et beige

Slide / Glissoire: Tan / beige

Plastic Climbers / Grimpeur Plastique:  
Tan / beige

Cable / Cable : Green / vert

Roof / Toit : N/A



23 ch. Boom Lane, Unit/Unité E  
Industrial Park/Parc industriel  
Atholville, New/Nouveau-Brunswick  
Canada, E3N 4E8  
Tel/tél. : 1-888-212-1411/Fax/télec. : 1-888-789-0987  
go@kangoroo.com / www.kangoroo.com



### Ktheme-101Fn

Min. Protective Surface Required / Surface de protection min. requise :  
12.5 m (41'-0") x 9.0 m (29'-8")

Equipment Dimensions / Dimensions de l'équipement :  
8.8 m (29'-0") x 5.4 m (17'-8")

Approval date: 16/05/2016  
Rev: 00

CAN/CSA-Z614-xx  
xx: Last Edition Published/  
Dernière édition publiée

Recommended Ages / Âges recommandés :  
18 months to 12 years old / 18 mois à 12 ans

Capacity / Peut accueillir :  
up to 35 children / Jusqu'à 35 enfants

Initial: AMR





23 ch. Boom Lane, Unit/Unité E  
 Industrial Park/Parc industriel  
 Atholville, New/Nouveau-Brunswick  
 Canada, E3N 4E8  
 Tel/tél. : 1-888-212-1411/Fax/télééc. : 1-888-789-0987  
 go@kangoroo.com / www.kangoroo.com

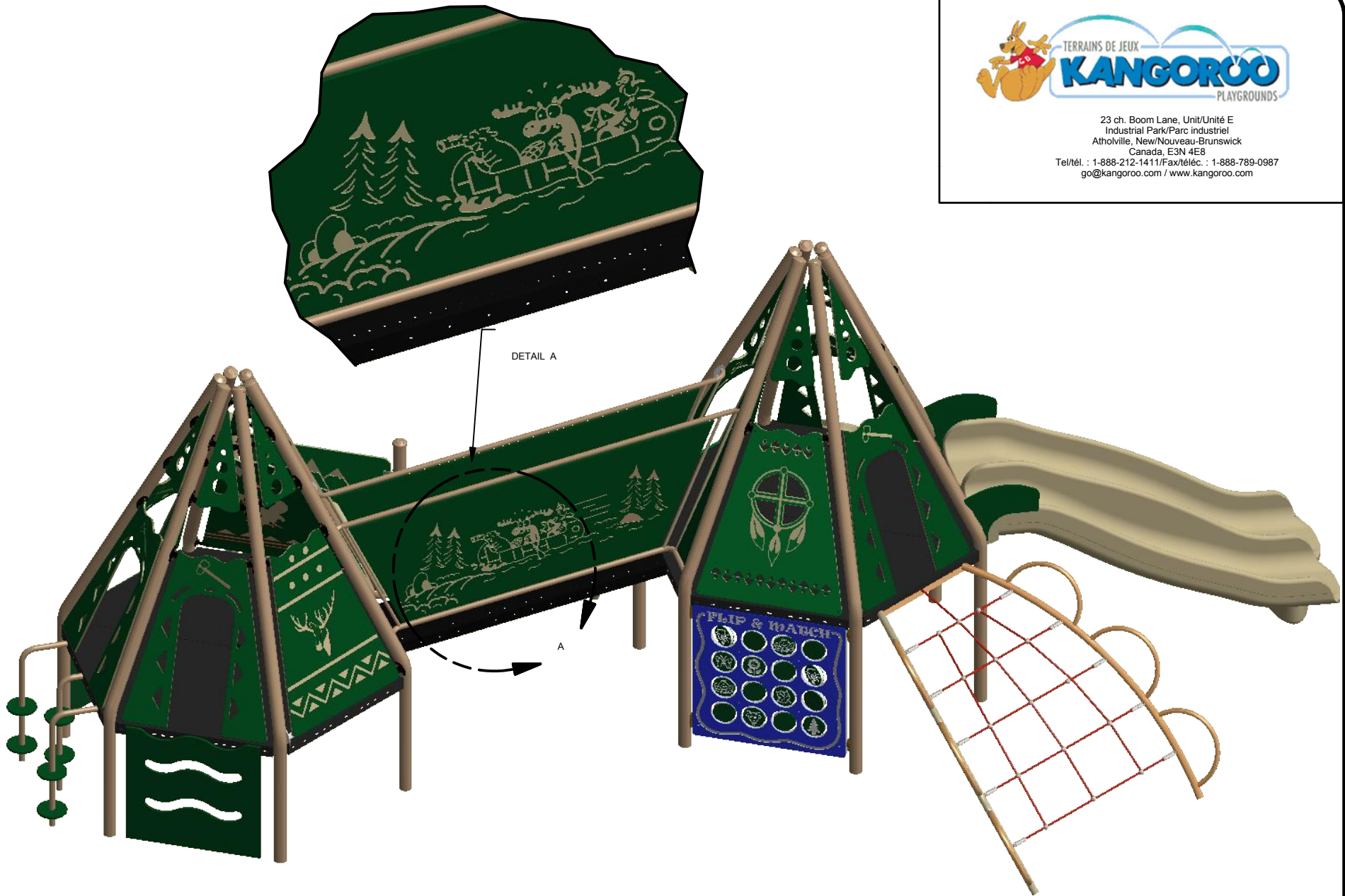

<b>Ktheme-101Fn</b>	Min. Protective Surface Required / Surface de protection min. requise : 12.5 m (41'-0") x 9.0 m (29'-8")	Equipment Dimensions / Dimensions de l'équipement : 8.8 m (29'-0") x 5.4 m (17'-8")	Approval date: 16/05/2016 Rev: 00 Initial: AMR
CAN/CSA-Z614-xx xx: Last Edition Published/ Dernière édition publiée	Recommended Ages / Âges recommandés : 18 months to 12 years old / 18 mois à 12 ans	Capacity / Peut accueillir : up to 35 children / Jusqu'à 35 enfants	



23 ch. Boom Lane, Unit/Unité E  
 Industrial Park/Parc industriel  
 Atholville, New/Nouveau-Brunswick  
 Canada, E3N 4E8  
 Tel/tél. : 1-888-212-1411/Fax/télééc. : 1-888-789-0987  
 go@kangaroo.com / www.kangaroo.com

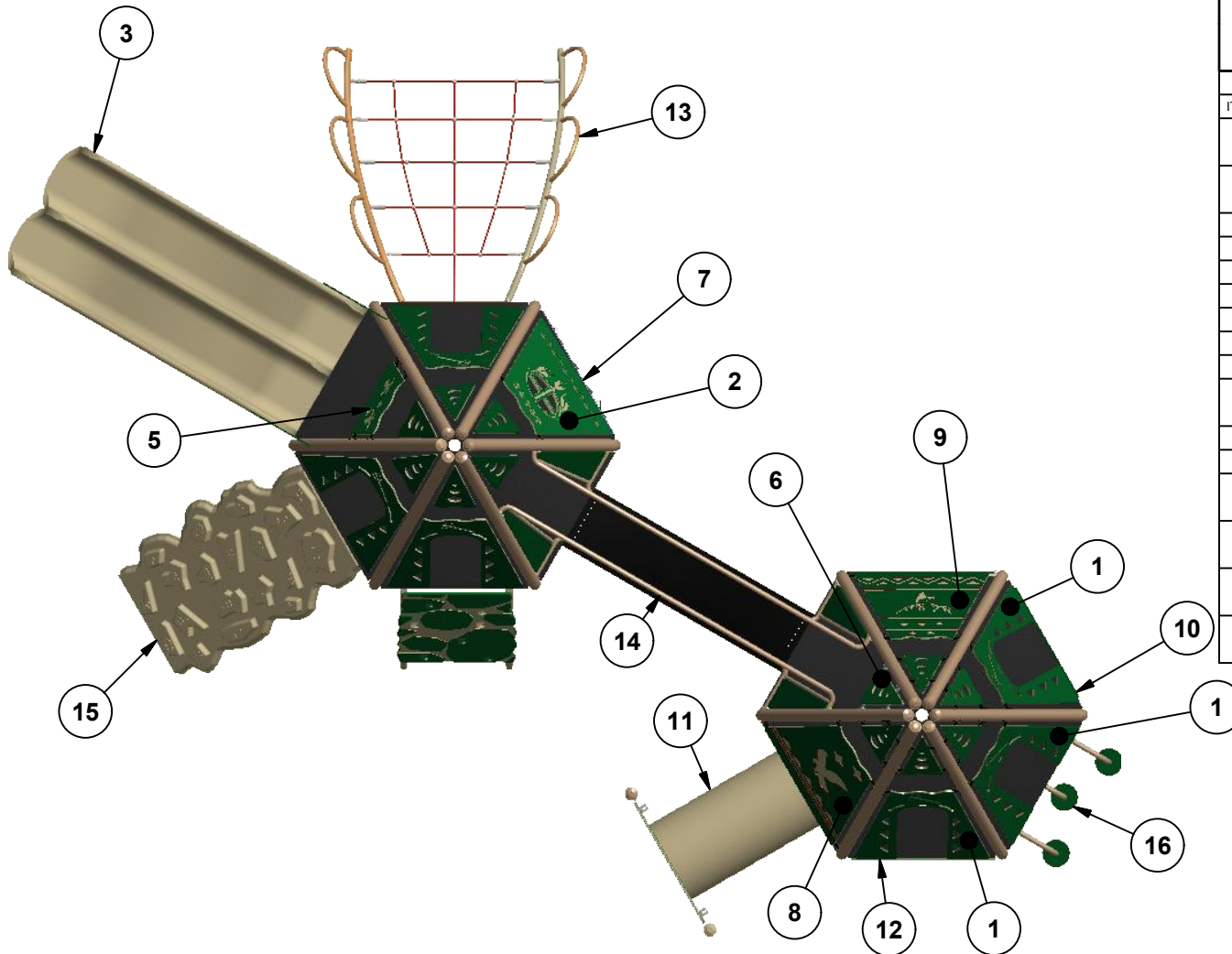

Legend / Légende

ITEM	QTY	Description	PART # / # PIECE
1	6	Fn Component Door Panel / Panneau d'entrée de composantes Fn	Kth-FN-DOOR
2	1	Fn Dream Catcher Wall Panel / Panneau capteur de rêves Fn	Kth-FN-WALL
3	1	Triple Rail Slide 48" / Glissoire double 48"	FS-4TRS
5	1	Fn Slide Device / Dispositif de glissoire Fn	Kth-FN-HOOD
6	12	Roof Deco Fn / Décoration de toit Fn	Kth-FN-ROOF
7	1	KG Memory Game / Jeux de mémoire KG	KG-Memory
8	1	Fn Eagle Wall Panel / Panneau Aigle Fn	Kth-FN-WALL
9	1	Fn Deer Wall Panel / Panneau chevreuil Fn	Kth-FN-WALL
10	1	Fn Ladder Panel 36" / Panneau échelle Fn 36"	FN-LP-36
11	1	GDT Mountain Tunnel/Tunnel montagne plateforme au sol	GDT-Tun-24Dia
12	1	Ice Climber 36" / Escaladeur de glace 36"	ICE-CL-36
13	1	Dragon Net 60"/Filet dragon 60"	DRAG-NET-60
14	1	Inclined FN Cat Walk 72"/Passerelle inclinée FN 72"	FN-CAT-WALK-72
15	1	Fredrock Climber 48"/ Mur à grimper fredrock 48"	FS-FRC-48
16	1	Pommel Climber 36"/ Grimpeur à pommeaux 36"	FS-POM-CL-36
26	1	Rock Challenge Climber 48" / Cap de roche 48"	FS-RCK-CH-48

**Ktheme-101Fn**

Min. Protective Surface Required / Surface de protection min. requise :  
 12.5 m (41'-0") x 9.0 m (29'-8")

Equipment Dimensions / Dimensions de l'équipement :  
 8.8 m (29'-0") x 5.4 m (17'-8")

Approval date: 16/05/2016

Rev: 00

Initial: AMR

CAN/CSA-Z614-xx  
 xx: Last Edition Published/  
 Dernière édition publiée

Recommended Ages / Âges recommandés :  
 18 months to 12 years old / 18 mois à 12 ans

Capacity / Peut accueillir :  
 up to 35 children / Jusqu'à 35 enfants





23 ch. Boom Lane, Unit/Unité E  
Industrial Park/Parc industriel  
Atholville, New/Nouveau-Brunswick  
Canada, E3N 4E8

Tel/tél. : 1-888-212-1411/Fax/télec. : 1-888-789-0987  
go@kangoroo.com / www.kangoroo.com

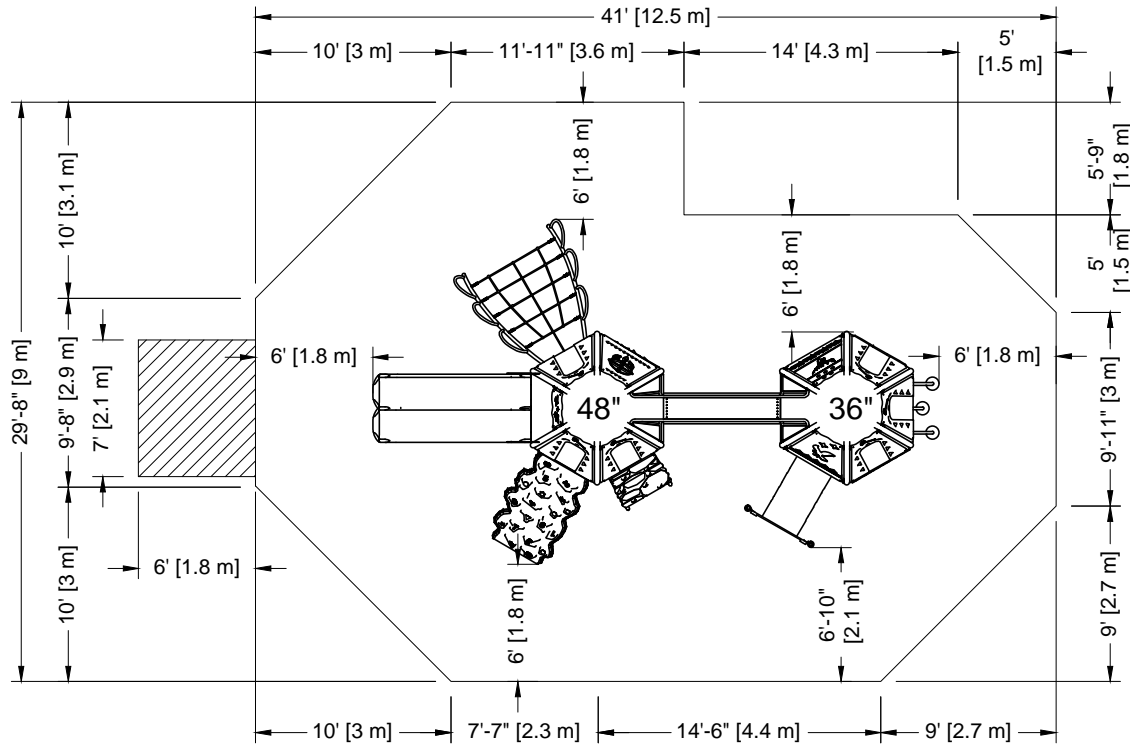

PLATFORM HEIGHTS  
HAUTEURS DE PLATEFORME

12" = 305MM	60" = 1524MM
24" = 609MM	72" = 1829MM
36" = 915MM	84" = 2134MM
48" = 1219MM	96" = 2438MM

**Légende :**

Zone de protection minimum

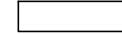

Aire de circulation libre



Autre



**Legend:**

Minimum Protective Surfacing Zone

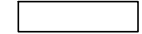

No-Encroachment Zone

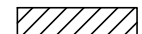

Other



**Zone de protection minimum requise:**

- Aire : 88.55 m ca.  
(953.16 pi. ca.)

**Minimum Protective Surfacing Zone required:**

- Surface: 88.55 sq. m  
(953.16 sq. ft.)

**SI INSTALLATION DANS LE BÉTON**  
**Sonotube de 12" Ø x 12" :**

- Quantité : 3

**Béton :**

- 1.4 vge cu.

**IF INSTALLED IN CONCRETE**  
**Sonotube of 12" Ø x 12" :**

- Quantity: 3

**Concrete:**

- 1.4 cu. yd.

**Attention :**

**ZONE DE PROTECTION:**

Chaque équipement doit avoir une zone de protection constituée d'une surface sans obstacle qui se prolonge dans toutes les directions à partir du périmètre de l'équipement. Cette zone doit contenir un revêtement de surface (gravillon, sable, etc...) avec une capacité d'amortissement selon les normes CSA-Z614. Sauf avis contraire. Voir dessin pour les dimensions de la zone.

**AIRE DE CIRCULATION LIBRE:**

Aire dégagée d'obstacle qui se prolonge sur au moins 1.8m (70.87") au delà de la zone de protection. Voir dessin pour les détails.

**Warning:**

**PROTECTIVE SURFACING ZONE :**

Each equipment shall have a protective surfacing zone that consist of obstacle-free surfacing surrounding the equipment. This zone shall contain shock absorbing material (pea gravel, sand, etc...) that comply with CSA-Z614. Unless noted otherwise. See drawing for dimensions of zone.

**NO-ENCROACHMENT ZONE :**

Obstacle-free zone extending at least 1.8m (70.87") beyond the protective surfacing zone. See drawing for details.

**Kthème-101Fn**

Min. Protective Surfacing Zone Required / Zone de protection min. requise :  
12.5 m (41'-0") x 9.0 m (29'-8")

Equipment Dimensions / Dimensions de l'équipement :  
8.8 m (29'-0") x 5.4 m (17'-8")

Approval date: 17-09-2012

Rev: 00

Initial: TLG



CAN/CSA-Z614-xx  
xx: Last Edition Published /  
Dernière édition publiée

Recommended Ages / Âges recommandés :  
18 months to 12 years old / 18 mois à 12 ans

Capacity / Peut accueillir :  
up to 35 children / Jusqu'à 35 enfants

Fall Height  
Hauteur de chute  
2.17 m (7'-1 1/2")