



**Colors / Couleurs**  
 Post / Poteaux: Brown/Brun  
 Accent Color / Couleur complémentaire:  
 Black/Noir  
 1 Color panel / Panneaux 1 couleur: Blue/Bleu  
 2 colors panel / Panneaux 2 couleurs :  
 Blue & Yellow / Bleu et jaune  
 Slide / Glissoire: Blue/Bleu  
 Plastic Climbers / Grimpeur Plastique:  
 Blue & Yellow / Bleu et jaune  
 Cable / Cable : Red/Rouge  
 Roof / Toit : NA

**Kroll-705Prt**

CAN/CSA-Z614-xx  
 xx: Last Edition Published/  
 Dernière édition publiée

Min. Protective Surface Required / Surface de protection min. requise :  
 15.0 m (49'-4") x 8.7 m (28'-5")

Recommended Ages / Âges recommandés :  
 5 to 12 years old / 5 à 12 ans

Equipment Dimension / Dimensions de l'équipement:  
 11.4 m (37'-4") x 6.0 m (19'-8 1/2")

Capacity / Peut accueillir :  
 up to 40 children / Jusqu'à 40 enfants

23 ch. Boom Lane, Unité E  
 Industrial Park/Parc industriel  
 Atholville, New/Nouveau-Brunswick  
 Canada, E3N 4E8  
 Tel/tél. : 1-888-212-1411  
 Fax/télec. : 1-888-789-0987  
 contact@kangaroo.com  
 www.kangaroo.com



Approval date: 19/05/2020  
 Rev: 00  
 Initial: TLG





**Kroll-705Prt**

CAN/CSA-Z614-xx  
 xx: Last Edition Published/  
 Dernière édition publiée

Min. Protective Surface Required / Surface de protection min. requise :  
 15.0 m (49'-4") x 8.7 m (28'-5")

Recommended Ages / Âges recommandés :  
 5 to 12 years old / 5 à 12 ans

Equipment Dimension / Dimensions de l'équipement:  
 11.4 m (37'-4") x 6.0 m (19'-8 1/2")

Capacity / Peut accueillir :  
 up to 40 children / Jusqu'à 40 enfants

23 ch. Boom Lane, Unit/Unité E  
 Industrial Park/Parc industriel  
 Atholville, New/Nouveau-Brunswick  
 Canada, E3N 4E8  
 Tel/tél. : 1-888-212-1411  
 Fax/télec. : 1-888-789-0987  
 contact@kangaroo.com  
 www.kangaroo.com



Approval date: 19/05/2020  
 Rev: 00  
 Initial: TLG



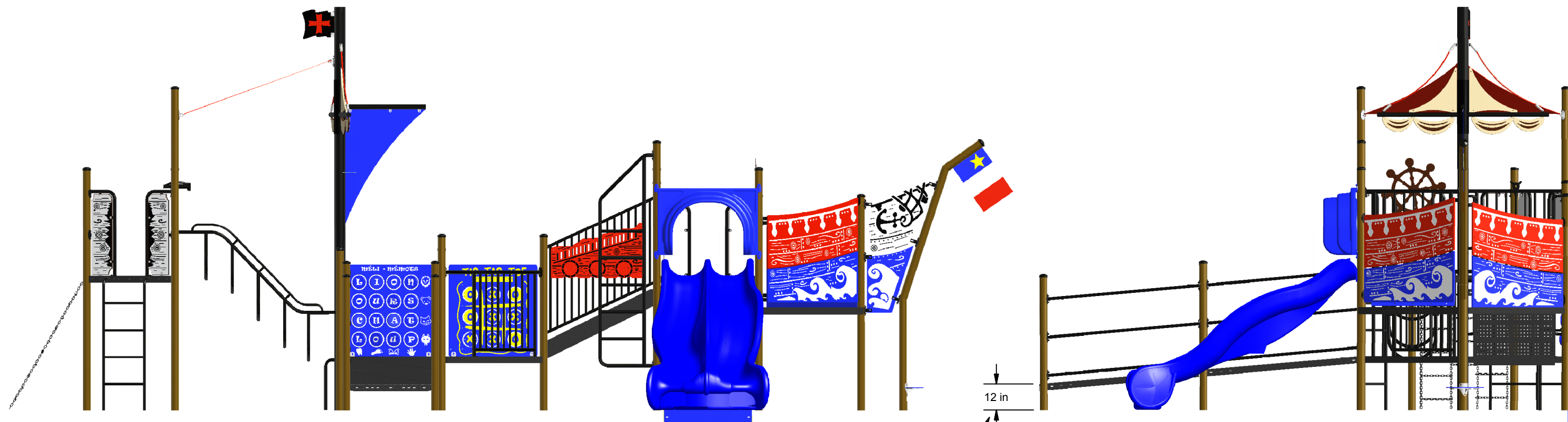

12" BERM IS NEEDED FOR ACCESS TO WHEELCHAIR  
 MONTÉE DE 12" EST REQUISE POUR ACCÈS DU FAUTEUIL ROULANT

**Kroll-705Prt**

CAN/CSA-Z614-xx  
 xx: Last Edition Published/  
 Dernière édition publiée

Min. Protective Surface Required / Surface de protection min. requise :  
 15.0 m (49'-4") x 8.7 m (28'-5")

Recommended Ages / Âges recommandés :  
 5 to 12 years old / 5 à 12 ans

Equipment Dimension / Dimensions de l'équipement:  
 11.4 m (37'-4") x 6.0 m (19'-8 1/2")

Capacity / Peut accueillir :  
 up to 40 children / Jusqu'à 40 enfants

23 ch. Boom Lane, Unit/Unité E  
 Industrial Park/Parc industriel  
 Atholville, New/Nouveau-Brunswick  
 Canada, E3N 4E8  
 Tel/tél. : 1-888-212-1411  
 Fax/télec. : 1-888-789-0987  
 contact@kangoroo.com  
 www.kangoroo.com



Approval date: 19/05/2020  
 Rev: 00  
 Initial: TLG





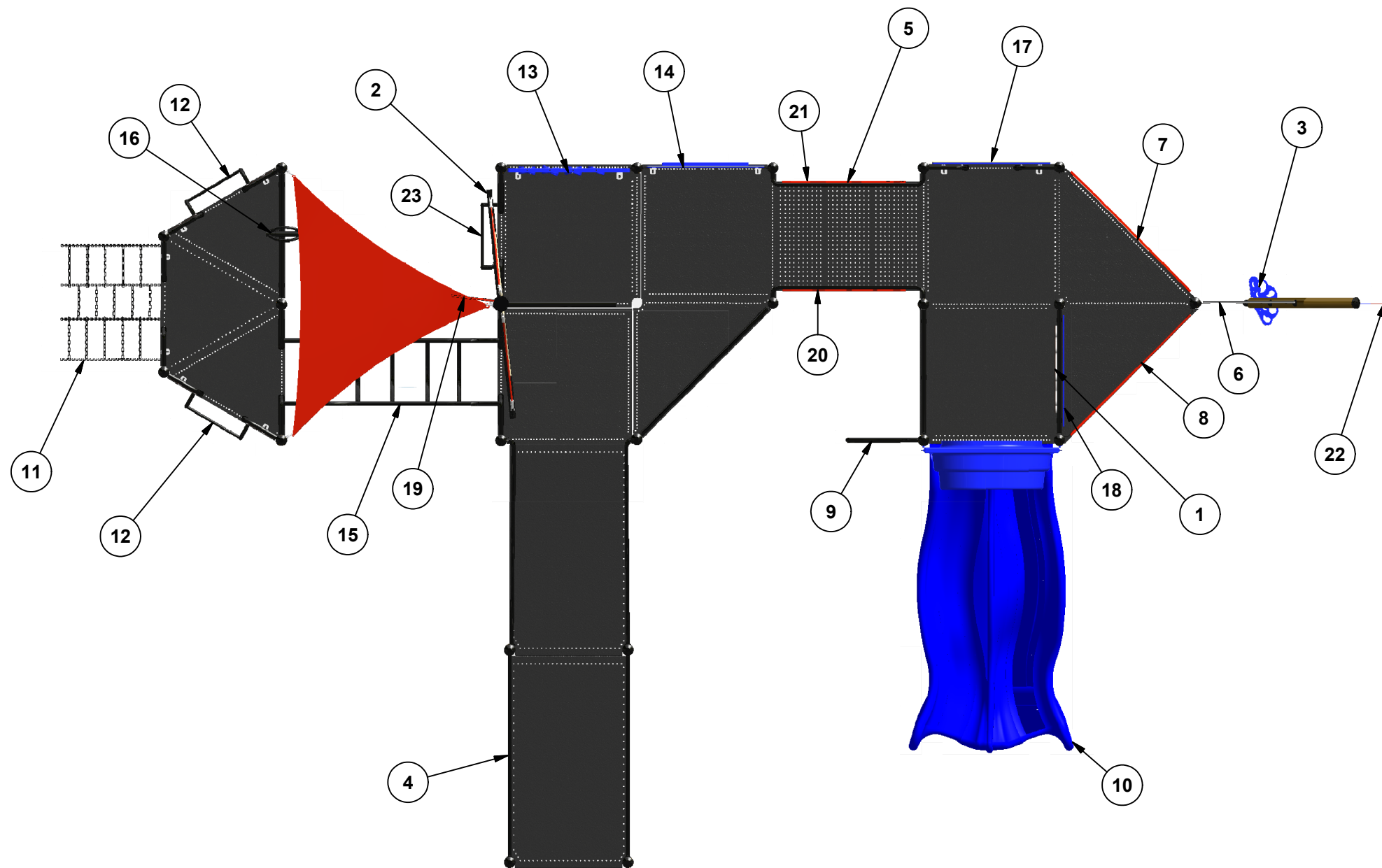

Legend / Légende			
ITEM	QTY	Description	PART # / # PIECE
1	1	Ship Wheel/Gouvernail	SHP-WHL
2	1	Boat Mast / Mât de bateau	Mast
3	1	Post Pod / Perchoir	Post-Pd
4	1	Accessible Ramp 1:12 / Rampe accessible 1:12	DCK-RMP 1:12
5	1	DTD Transfer Stairs 30"H / Marches accessible plateforme à plateforme 30"H	DTD-STAIRS-30H
6	1	Keel Decoration / Quille de bateau	KEEL-DECO
7	1	KG Left Boat Bow/Coque de bateau gauche KG	KG-LFT-BT-BOW
8	1	KG Right Boat Bow/Coque de bateau droite KG	KG-RGHT-BT-BOW
9	1	Post Ladder Climber 60"/ Échelle latérale 60"	POST-LAD-60
10	1	Duo-Slide 60"/Glissoire double "Duo-Slide" 60"	FS-5TRS
11	1	Triple Chain Climber 60"/ Chaînes à grimper triple 60"	FS-TR-CHN-CL-60
12	2	Ground to Deck Rung Ladder 60"/ Échelle à barreaux sol à plateforme 60"	FS-RG-LA-GTD-60
13	1	KG Word Game / Jeux de mots KG	KG-Word
14	1	KG Tic-Tac-Toe Panel / Panneau Tic-Tac-Toe KG	KG-TTT
15	1	DTD Caterpillar Climber 36"Hx72"L / La chenille, pl à pl. 36"Hx72"L	CAT-DTD-36Hx72L
16	1	Telescope Panel / Panneau télescope	AC-TELE
17	1	Rescue Ladder 54"/ Échelle de sauvetage 54"	RESCUE-54
18	1	Full Panel 12"H/Panenu de sécurité 12"H	FLL-PNL-12
19	1	Explorer Flag / Drapeau d'explorateur	EX-FLG
20	1	Stair decoration / Décoration	STR-DECO-RGHT
21	1	Stair decoration / Décoration	STR-DECO-LFT
22	1	Acadian Flag / Drapeau de l'Acadie	ACA-FLAG
23	1	Ground to Deck Rung Ladder 24"/ Échelle à barreaux sol à plateforme 24"	FS-RG-LA-GTD-24

**Kroll-705Prt**

CAN/CSA-Z614-xx  
xx: Last Edition Published/  
Dernière édition publiée

Min. Protective Surface Required / Surface de protection min. requise :  
15.0 m (49'-4") x 8.7 m (28'-5")

Recommended Ages / Âges recommandés :  
5 to 12 years old / 5 à 12 ans

Equipment Dimension / Dimensions de l'équipement:  
11.4 m (37'-4") x 6.0 m (19'-8 1/2")

Capacity / Peut accueillir :  
up to 40 children / Jusqu'à 40 enfants

23 ch. Boom Lane, Unité E  
Industrial Park/Parc industriel  
Atholville, New/Nouveau-Brunswick  
Canada, E3N 4E8  
Tel/tél. : 1-888-212-1411  
Fax/télec. : 1-888-789-0987  
contact@kangaroo.com  
www.kangaroo.com



Approval date: 19/05/2020  
Rev: 00  
Initial: TLG



**ZONE DE PROTECTION:**  
 Chaque équipement doit avoir une zone de protection constituée d'une surface sans obstacle qui se prolonge dans toutes les directions à partir du périmètre de l'équipement. Cette zone doit contenir un revêtement de surface (gravillon, sable, etc...) avec une capacité d'amortissement selon les normes CSA-Z614. Sauf avis contraire.

**Zone de protection minimum requise:**  
 15.0 m (49'-4")  
 x  
 8.7 m (28'-5")  
 - Aire : 103.04 m ca.  
 (1109.17 pi. ca.)  
 - Périmètre : 45.73 m  
 (150'-0")

**MÉTHODES D'INSTALLATION**

①

**DANS LE BÉTON:**

- Quantité de Sonotube de 12" Ø x 12' : 6

Béton :  
 - 2.2 m. cu.  
 (2.9 vge cu.)

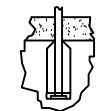

②

**SYSTÈME AUTO-PORTANT:**

Qté charpentes: 12

Béton :  
 - 0.3 m. cu.  
 (0.4 vge cu.)



**PROTECTIVE SURFACING ZONE :**  
 Each equipment shall have a protective surfacing zone that consist of obstacle-free surfacing surrounding the equipment. This zone shall contain shock absorbing material (pea gravel, sand, etc...) that comply with CSA-Z614. Unless noted otherwise.

**Minimum**

**Protective Surfacing Zone required:**  
 15.0 m (49'-4")  
 x  
 8.7 m (28'-5")  
 - Surface: 103.04 sq. m  
 (1109.17 sq. ft.)  
 - Perimeter: 45.73 m  
 (150'-0")

**INSTALLATION METHODS**

①

**CONCRETE:**

- Quantity of Sonotube of 12" Ø x 12' : 6

Concrete:  
 - 2.2 cu. m.  
 (2.9 cu. yd.)

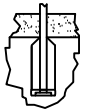

②

**FREE-STANDING SYSTEM:**

Frame QTY: 12

Concrete:  
 - 0.3 cu. m.  
 (0.4 cu. yd.)



**Attention :**  
**AIRE DE CIRCULATION LIBRE:**  
 Aire dégagée d'obstacle qui se prolonge sur au moins 1.8m (70.87") au delà de la zone de protection. Voir dessin pour les détails.



**Warning:**  
**NO-ENCROACHMENT ZONE**  
 Obstacle-free zone extending at least 1.8m (70.87") beyond the protective surfacing zone. See drawing for details.

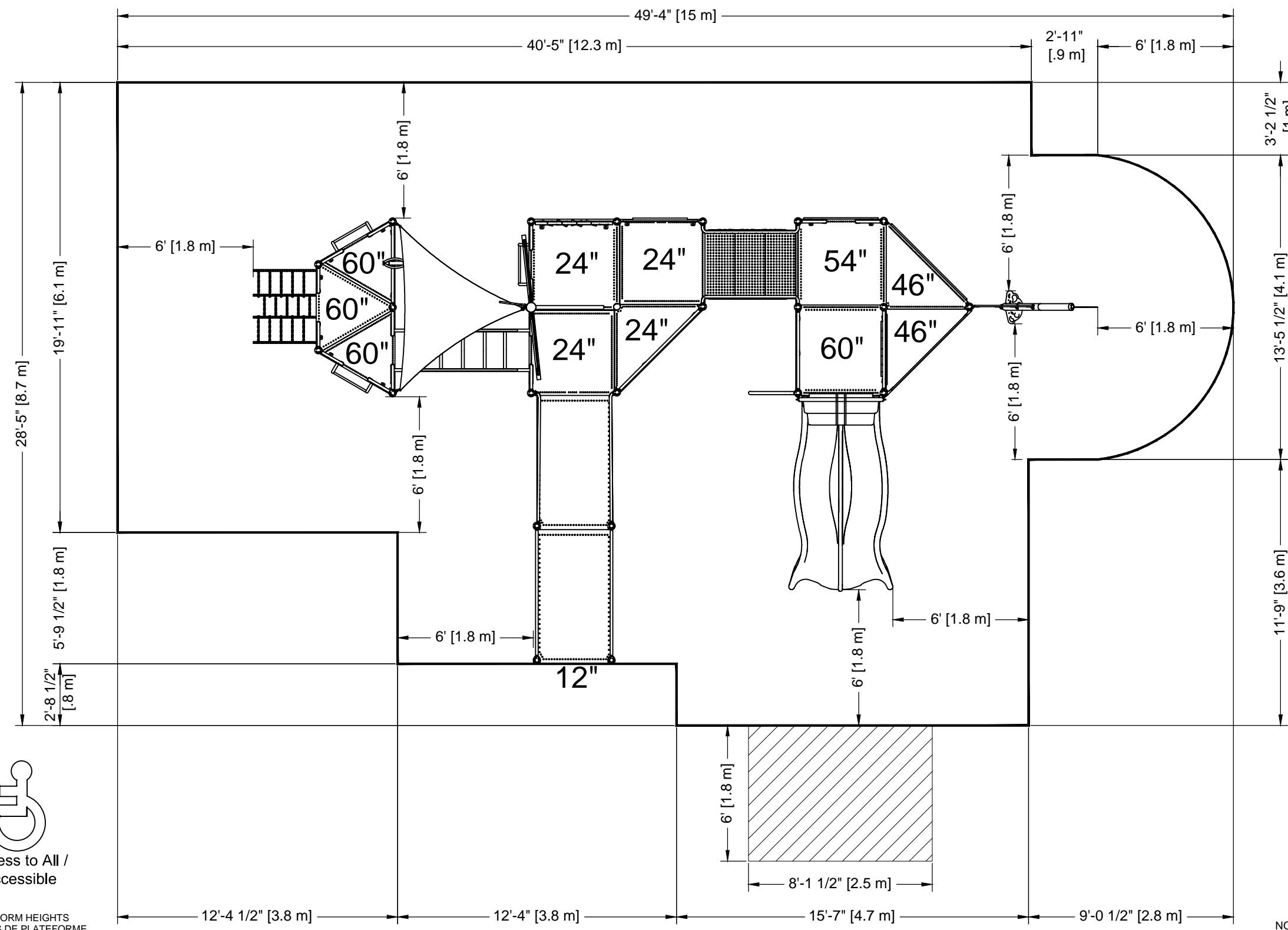
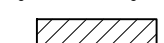

**Access to All / Accessible**

**PLATFORM HEIGHTS / HAUTEURS DE PLATEFORME**

12" = 305MM	60" = 1524MM
24" = 609MM	72" = 1829MM
36" = 915MM	84" = 2134MM
48" = 1219MM	96" = 2438MM

<b>Kroll-705Prt</b>	Capacity / Peut accueillir : up to 40 children/ jusqu'à 40 enfants	Equipment dimensions / Dimensions de l'équipement : 11.4 m (37'-4") x 6.0 m (19'-8 1/2")	FALL HEIGHT / HAUTEUR DE CHUTE: 2.59 M (8'-6")		23 ch. Boom Lane, Unité/Unité E Industrial Park/Parc industriel Atholville, New Brunswick Canada, E3N 4E8 Tél/tél. : 1-888-212-1411 Fax/télé. : 1-888-789-0987 contact@kangoroo.com www.kangoroo.com
CAN/CSA-Z614-xx, xx: Last Edition Published / Dernière édition publiée	Recommended Ages / Âges recommandés : 5 to 12 years old / 5 à 12 ans				