

KROLL-185-M1



23 ch. Boom Lane, Unit/Unité E Industrial
 Park/Parc industriel Atholville, New/Nouveau-
 Brunswick Canada, E3N 4E8
 Tel/tél. : 1-888-212-1411/Fax/télééc. : 1-888-
 789-0987 www.kangoroo.com



Kroll-185_M2

Min. Protective Surface Required / Surface de protection min. requise
 10.7 m (35'-2.4") x 8.1m (26'-5.8")

Equipment Dimensions / Dimensions de l'équipement :
 6.8m (22'-2.6") x 4.5m (14'-9.0")

Approval date: 2023-01-24

CAN/CSA-Z614

Recommended Ages / Âges recommandés :
 18-5 years old / 18-5 ans

Capacity / Peut accueillir : up to 30 children / Jusqu'à 30 enfants

Rev: 00

Initial: S.T

KROLL-185-M1



23 ch. Boom Lane, Unit/Unité E Industrial
 Park/Parc industriel Atholville, New/Nouveau-
 Brunswick Canada, E3N 4E8
 Tel/tél. : 1-888-212-1411/Fax/télec. : 1-888-
 789-0987 www.kangoroo.com



Kroll-185_M2

Min. Protective Surface Required / Surface de protection min. requise
 10.7 m (35'-2.4") x 8.1m (26'-5.8")

Equipment Dimensions / Dimensions de l'équipement :
 6.8m (22'-2.6") x 4.5m (14'-9.0")

Approval date: 2023-01-24

CAN/CSA-Z614

Recommended Ages / Âges recommandés :
 18-5 years old / 18-5 ans

Capacity / Peut accueillir : up to 30 children / Jusqu'à 30 enfants

Rev: 00

Initial: S.T

KROLL-185-M2

23 ch. Boom Lane, Unit/Unité E Industrial Park/Parc industriel
Atholville, New/Nouveau Brunswick Canada, E3N 4E8
Tel/tél. : 1-888-212-1411/Fax/télé. : 1-888-789-0987
www.kangoroo.com

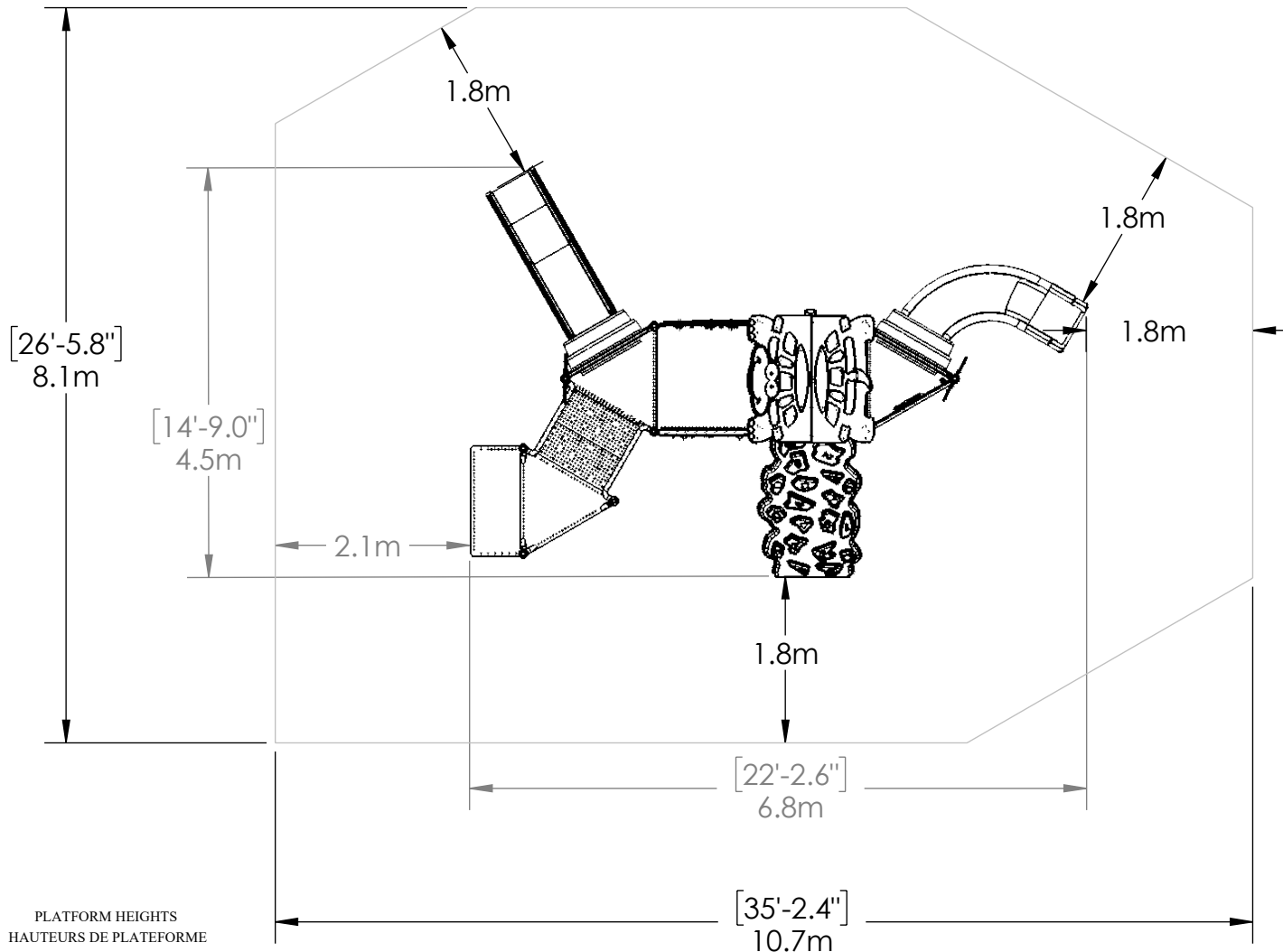

PLATFORM HEIGHTS
HAUTEURS DE PLATEFORME

12" = 305MM	24" = 609MM
36" = 915MM	48" = 1219MM
60" = 1524MM	72" = 1829MM
84" = 2134MM	96" = 2438MM

ZONE DE PROTECTION:

Chaque équipement doit avoir une zone de protection constituée d'une surface sans obstacle qui se prolonge dans toutes les directions à partir du périmètre de l'équipement. Cette zone doit contenir un revêtement de surface (gravillon, sable, etc...) avec une capacité d'amortissement selon les normes CSA-Z614. Sauf avis contraire.

Zone de protection minimum requise:
10.7 m (35'-2.4")
x
8.1 m (26'-5.8")
- Surface: 86.67 sq. m (932.9 sq. ft.)
- Perimeter: 37.6m (123'-4")

PROTECTIVE SURFACING ZONE :

Each equipment shall have a protective surfacing zone that consist of obstacle-free surfacing surrounding the equipment. This zone shall contain shock absorbing material (pea gravel, sand, etc...) that comply with CSA-Z614. Unless noted otherwise.

Minimum Protective Surfacing Zone required:
10.7 m (35'-2.4")
x
8.1 m (26'-5.8")
- Surface: 86.67 sq. m (932.9 sq. ft.)
- Perimeter: 37.6m (123'-4")

MÉTHODES D'INSTALLATION

①

DANS LE BÉTON:

- Quantité de Sonotube de 12" x 12" : 3

Béton:
-1.3 m.cu.
(1.42 vge.cu.)



INSTALLATION METHODS

①

CONCRETE

-Quantity of sonotube of 12"Øx12":3

CONCRETE
-1.3 cu.m.
(1.42cu.yd.)



②

SYSTÈME AUTO-PORTANT:

Qté charpentes: 7

Béton :
- 0.0 m. cu.
(0.0 vge cu.)



②

FREE-STANDING SYSTEM:

Frame QTY: 7

Concrete:
-0.0 cu. m.
(-0.0 cu. yd.)



Attention :

AIRE DE CIRCULATION LIBRE:

Aire dégagée d'obstacle qui se prolonge sur au moins 1.8m (70.87") au delà de la zone de protection. Voir dessin pour les détails.



Warning:

NO-ENCROACHMENT ZONE:

Obstacle-free zone extending at least 1.8m (70.87") beyond the protective surfacing zone. See drawing for details.



Kroll-185_M2

Min. Protective Surface Required / Surface de protection min. requise
10.7 m (35'-2.4") x 8.1 m (26'-5.8")

Recommended Ages / Âges recommandés :
18 months to 12 years old / 18 mois à 12 ans

CAN/CSA-Z614

Equipment Dimensions / Dimensions de l'équipement :

6.8 m (22'-2.6") x 4.5 m (14'-9")

Capacity / Peut accueillir : up to
30 children / Jusqu'à 30 enfants

Fall Height /
Hauteur de chute:
3.35 m (11'-0")

Approval date: 2023-01-24
Rev: 00
Initial: S.T