



23 ch. Boom Lane, Unit/Unité E, Industrial Park/Parc industriel
Atholville, New-Brunswick, Canada, E3N 4E8
Tel/tél. : 1-888-212-1411, Fax. : 1-888-789-0987
contact@kangaroo.com / www.kangaroo.com



Colors / Couleurs

Post / Poteaux: Blue / bleu

Accent Color / Couleur complémentaire:
Yellow / jaune

1 Color panel / Panneaux 1 couleur: Blue / bleu

2 colors panel / Panneaux 2 couleurs :
Blue & White / bleu et blanc

Slide / Glissoire: Gecko Green / vert gecko

Plastic Climbers / Grimpeur Plastique:
Gecko Green / vert gecko

Cable / Cable : N/A

Roof / Toit : N/A

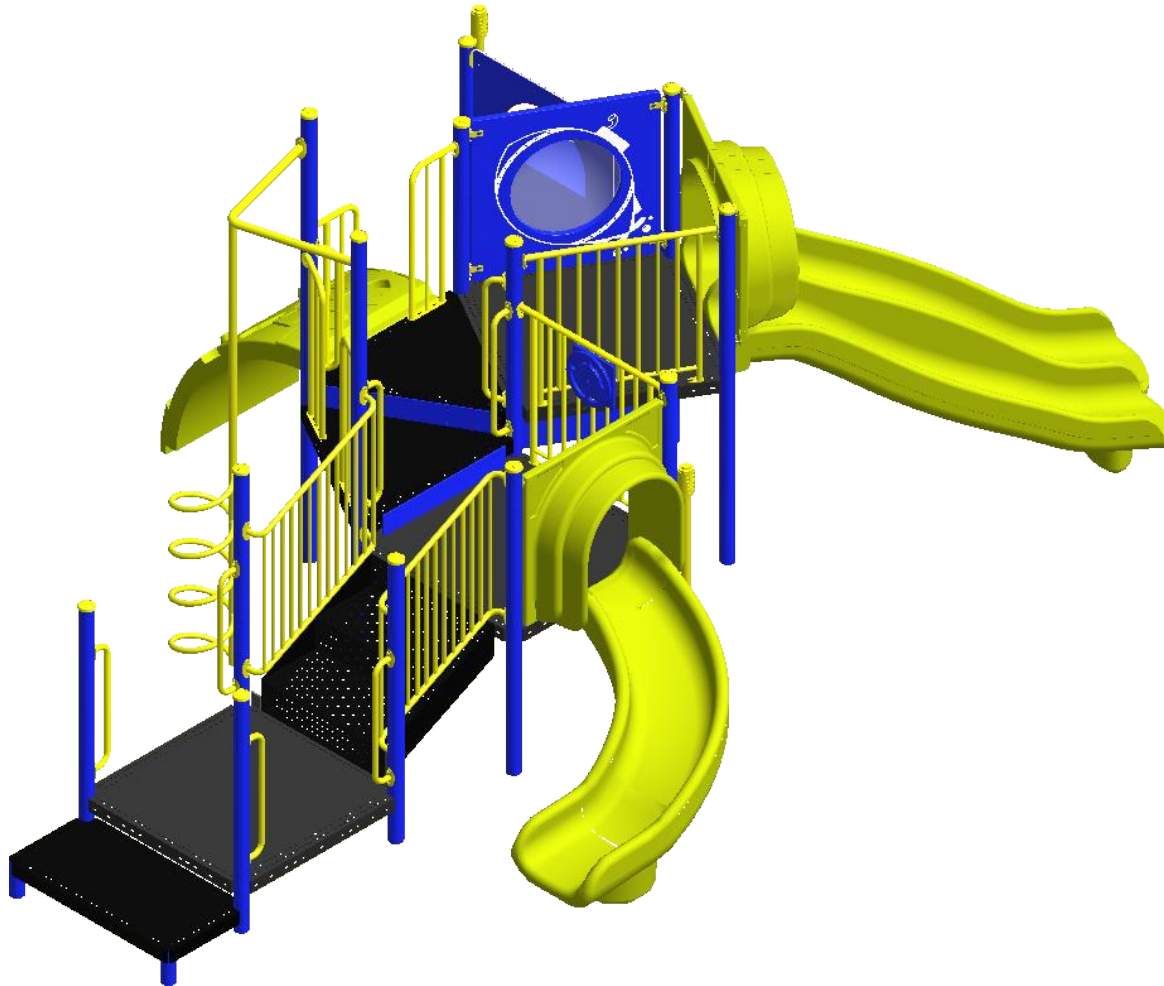

Kroll-179

Min. Protective Surface Required / Surface de protection min. requise :
11.1 m (36'-4") x 8.8 m (29'-0")

Equipment Dimensions / Dimensions de l'équipement :
7.4 m (24'-4") x 5.2 m (17'-0")

Approval date: 03/05/2017

Rev: 00

Initial: AMR

CAN/CSA-Z614-xx
xx: Last Edition Published/
Dernière édition publiée

Recommended Ages / Âges recommandés :
18 months to 5 years old / 18 mois à 5 ans

Capacity / Peut accueillir :
up to 30 children / Jusqu'à 30 enfants





23 ch. Boom Lane, Unit/Unité E
 Industrial Park/Parc industriel
 Atholville, New/Nouveau-Brunswick
 Canada, E3N 4E8
 Tel/tél. : 1-888-212-1411/Fax/télééc. : 1-888-789-0987
 www.kangaroo.com

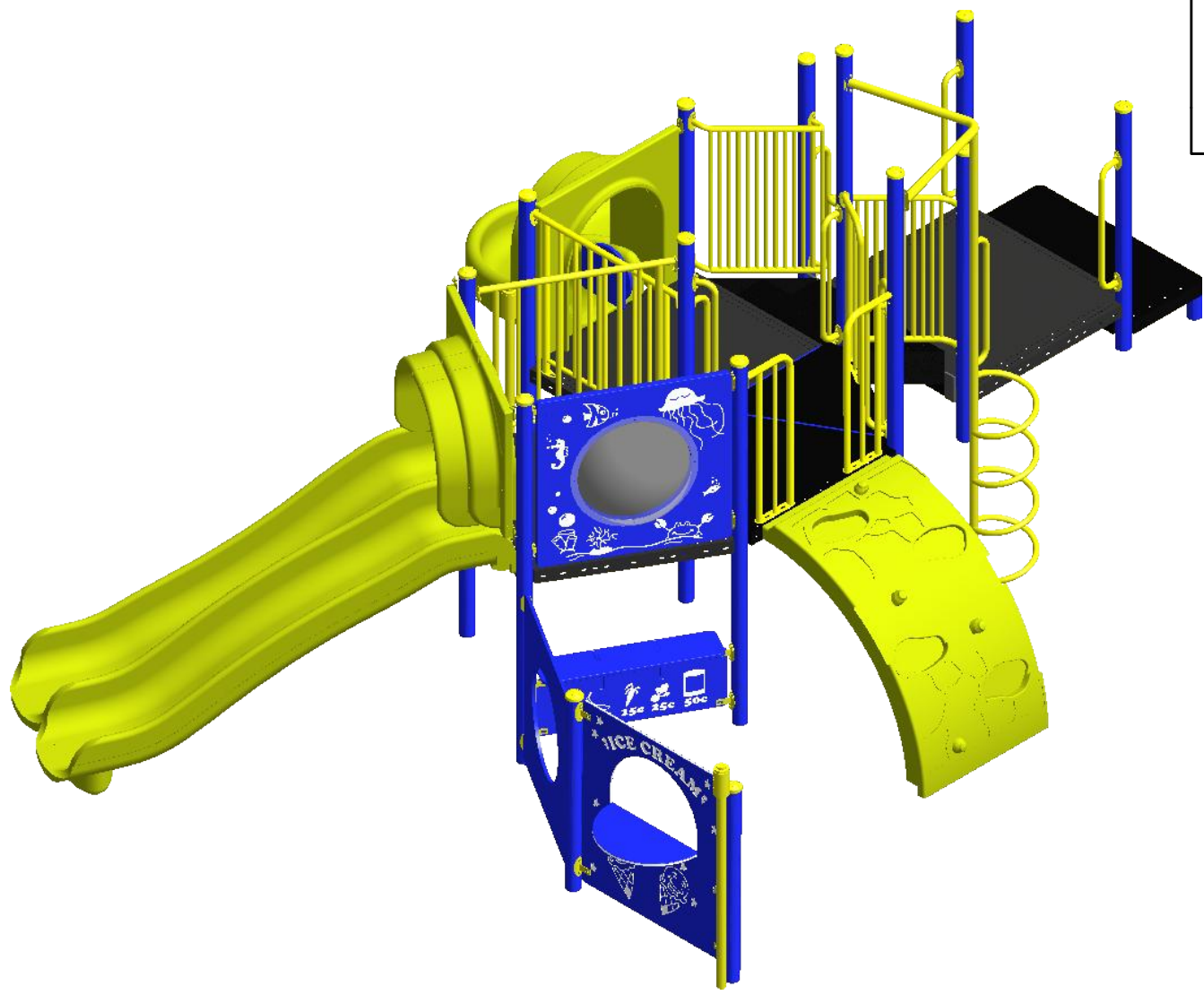

Kroll-179	Min. Protective Surface Required / Surface de protection min. requise : 11.1 m (36'-4") x 8.8 m (29'-0")	Equipment Dimensions / Dimensions de l'équipement : 7.4 m (24'-4") x 5.2 m (17'-0")	Approval date: 03/05/2017 Rev: 00 Initial: AMR
CAN/CSA-Z614-xx xx: Last Edition Published/ Dernière édition publiée	Recommended Ages / Âges recommandés : 18 months to 5 years old / 18 mois à 5 ans	Capacity / Peut accueillir : up to 30 children / Jusqu'à 30 enfants	



23 ch. Boom Lane, Unit/Unité E
 Industrial Park/Parc industriel
 Atholville, New/Nouveau-Brunswick
 Canada, E3N 4E8
 Tel/tél. : 1-888-212-1411/Fax/télééc. : 1-888-789-0987
 www.kangaroo.com

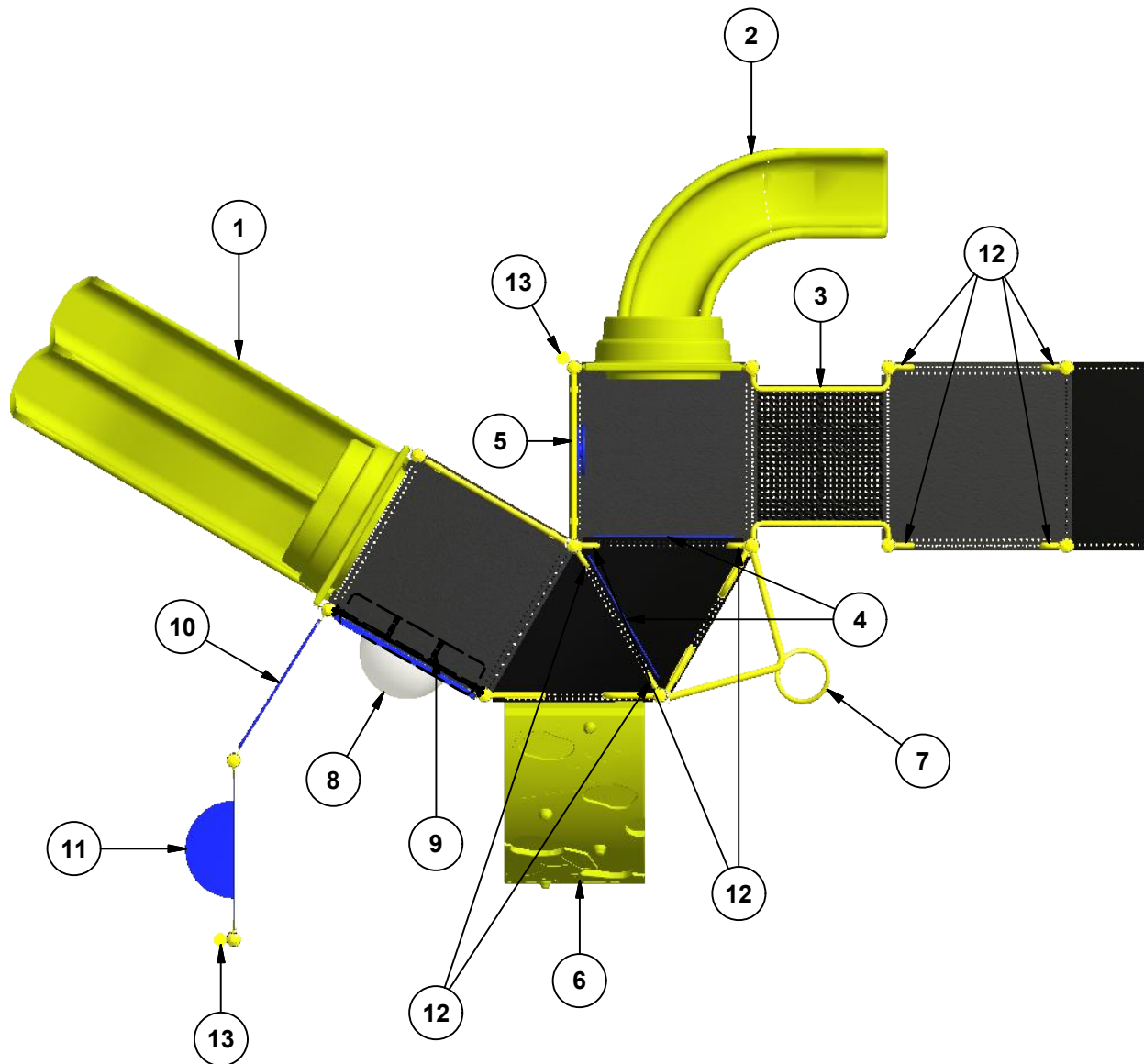

Legend / Légende

ITEM	QTY	Description	PART # / # PIECE
1	1	Triple Rail Slide 48" / Glissoire double 48"	FS-4TRS
2	1	Right Curved Slide 36"/Glissoire courbée a la droite 36"	FS-3CURVED-N
3	1	Transfer Station 36"/Marches accessibles 36"	TRANST-36
4	2	Riser 6"/Contre-marche 6"	RISER-6
5	1	Car Panel / Panneau auto	AC-CAR
6	1	Bedrock Climber 48"/ Mur à grimper bedrock 48"	FS-BRC
7	1	Spiral Climber 48" / Grimpeur spirale 48"	FS-SPR-CL-48
8	1	KG Bubble	KG-BUB
9	1	KG Counter Panel/Panneau comptoir KG	KG-Counter
10	1	Tunnel Panel 24"Dia/Panneau tunnel 24"Dia	TUN-PN-24
11	1	KG Ice Cream Shop/ Comptoir crème glacée KG	KG-IcCrMSh
12	8	Transfer support / Support de transfert	R10P
13	2	Talk Tube / Téléphone	T-123A

Kroll-179

Min. Protective Surface Required / Surface de protection min. requise :
 11.1 m (36'-4") x 8.8 m (29'-0")

Equipment Dimensions / Dimensions de l'équipement :
 7.4 m (24'-4") x 5.2 m (17'-0")

Approval date: 03/05/2017
 Rev: 00
 Initial: AMR

CAN/CSA-Z614-xx
 xx: Last Edition Published/
 Dernière édition publiée

Recommended Ages / Âges recommandés :
 18 months to 5 years old / 18 mois à 5 ans

Capacity / Peut accueillir :
 up to 30 children / Jusqu'à 30 enfants





23 ch. Boom Lane, Unit/Unité E, Industrial Park/Parc industriel
Atholville, New/Nouveau-Brunswick
Canada, E3N 4E8

Tel/tél. : 1-888-212-1411 - Fax/télé. : 1-888-789-0987
contact@kangoroo.com / www.kangoroo.com

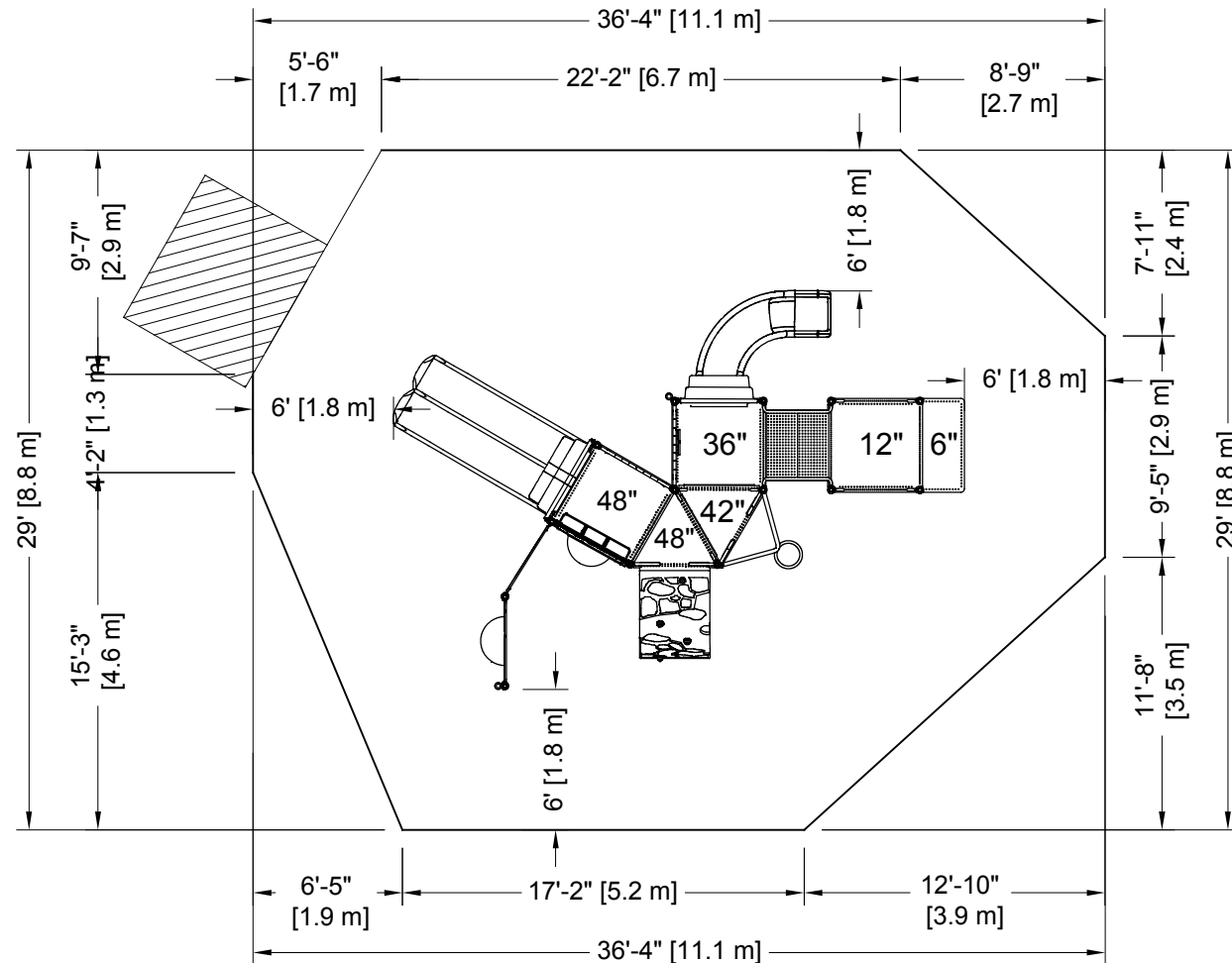

PLATFORM HEIGHTS
HAUTEURS DE PLATEFORME

12" = 305MM	60" = 1524MM
24" = 609MM	72" = 1829MM
36" = 915MM	84" = 2134MM
48" = 1219MM	96" = 2438MM



ZONE DE PROTECTION:

Chaque équipement doit avoir une zone de protection constituée d'une surface sans obstacle qui se prolonge dans toutes les directions à partir du périmètre de l'équipement. Cette zone doit contenir un revêtement de surface (gravillon, sable, etc...) avec une capacité d'amortissement selon les normes CSA-Z614. Sauf avis contraire.

Zone de protection minimum requise:

11.1 m (36'-4")
x
8.8 m (29'-0")

- Aire : 80.86 m ca. (870.42 pi. ca.)
- Périmètre : 33.43 m (109'-8")

PROTECTIVE SURFACING ZONE :

Each equipment shall have a protective surfacing zone that consist of obstacle-free surfacing surrounding the equipment. This zone shall contain shock absorbing material (pea gravel, sand, etc...) that comply with CSA-Z614. Unless noted otherwise.

Minimum Protective Surfacing Zone required:

11.1 m (36'-4")
x
8.8 m (29'-0")

- Surface: 80.86 sq. m (870.42 sq. ft.)
- Perimeter: 33.43 m (109'-8")

MÉTHODES D'INSTALLATION

1

DANS LE BÉTON:

- Quantité de Sonotube de 12" Ø x 12' : 3

Béton :
- 1.22 m. cu.
(1.6 vge cu.)

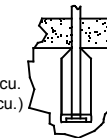

2

SYSTÈME AUTO-PORTANT:

Qté charpentes: 7

Béton :
- 0.15 m. cu.
(0.2 vge cu.)



INSTALLATION METHODES

1

CONCRETE:

- Quantity of Sonotube of 12" Ø x 12': 3

Concrete:
- 1.22 cu. m.
(1.6 cu. yd.)

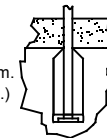

2

FREE-STANDING SYSTEM:

Frame QTY: 7

Concrete:
- 0.15 cu. m.
(0.2 cu. yd.)

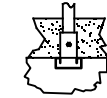

Attention :

AIRE DE CIRCULATION LIBRE:
Aire dégagée d'obstacle qui se prolonge sur au moins 1.8m (70.87") au delà de la zone de protection. Voir dessin pour les détails.

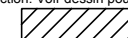

Warning:

NO-ENCROACHMENT ZONE :
Obstacle-free zone extending at least 1.8m (70.87") beyond the protective surfacing zone. See drawing for details.



Kroll-179

CAN/CSA-Z614-xx
xx: Last Edition Published /
Dernière édition publiée

Equipment Dimensions / Dimensions de l'équipement :
7.4 m (24'-4") x 5.2 m (17'-0")

Capacity / Peut accueillir :
up to 30 children / Jusqu'à 30 enfants

Recommended Ages / Âges recommandés :
18 months to 5 years old
18 mois à 5 ans

Fall Height /
Hauteur de chute:
2.29 m (7'-6")

Approval date: 04-05-2017
Rev: 00
Initial: AMR

