



23 ch. Boom Lane, Unit/Unité E, Industrial Park/Parc industriel
 Atholville, New-Brunswick, Canada, E3N 4E8
 Tel/tél. : 1-888-212-1411, Fax. : 1-888-789-0987
 contact@kangaroo.com / www.kangaroo.com



Colors / Couleurs

Post / Poteaux: Blue / bleu

Accent Color / Couleur complémentaire:
 White / blanc

1 Color panel / Panneaux 1 couleur: Red / rouge

2 colors panel / Panneaux 2 couleurs :
 Red & Yellow / rouge et jaune

Slide / Glissoire: Red & Yellow / rouge et jaune

Plastic Climbers / Grimpeur Plastique:
 Red & Yellow / rouge et jaune

Cable / Cable : N/A

Roof / Toît : Red & Yellow / rouge et jaune

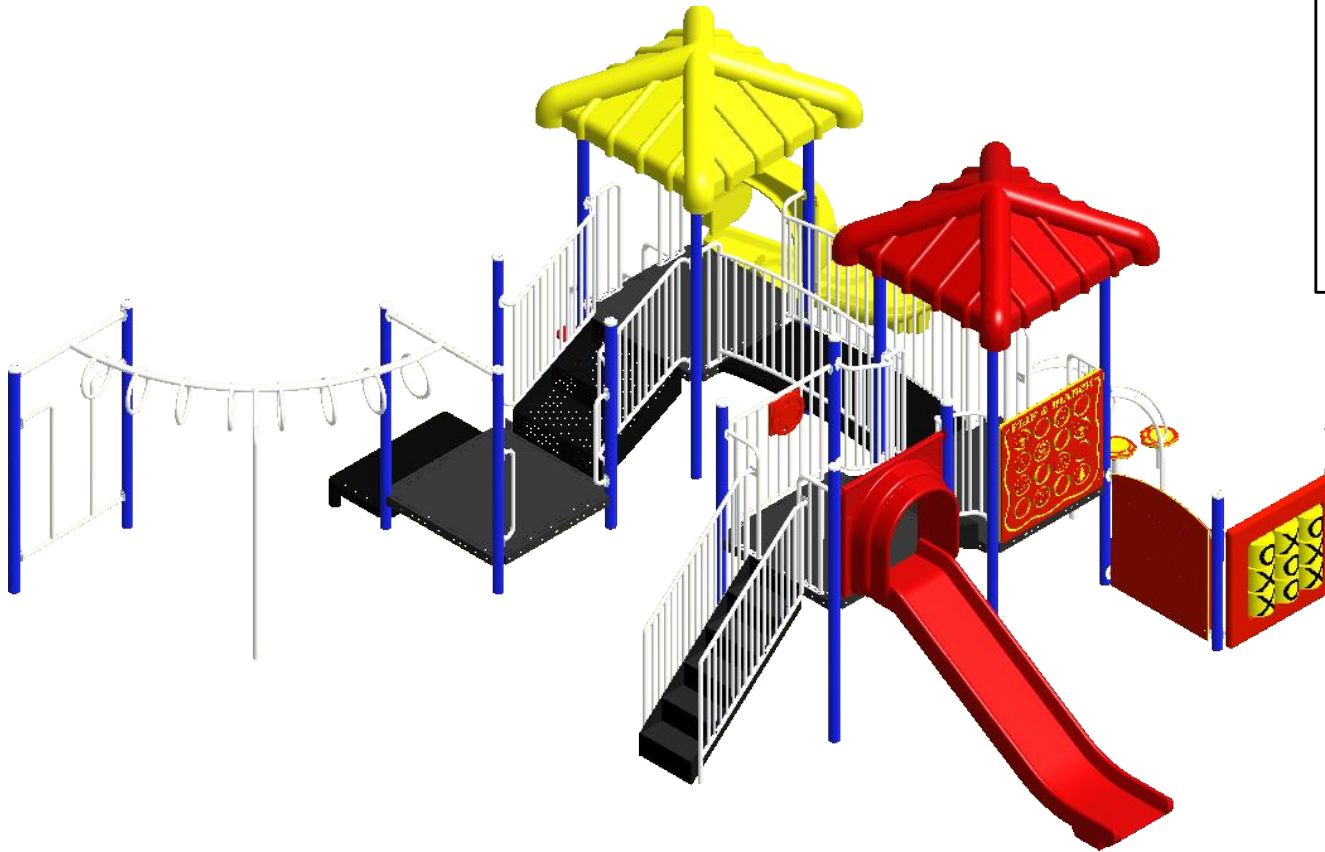

Kroll-178

Min. Protective Surface Required / Surface de protection min. requise :
 11.8 m (38'-10") x 10.9 m (35'-11")

Equipment Dimensions / Dimensions de l'équipement :
 8.2 m (26'-10") x 7.3 m (23'-11")

Approval date: 28/04/2017

Rev: 00

Initial: AMR

CAN/CSA-Z614-xx
 xx: Last Edition Published/
 Dernière édition publiée

Recommended Ages / Âges recommandés :
 18 months to 5 years old / 18 mois à 5 ans

Capacity / Peut accueillir :
 up to 30 children / Jusqu'à 30 enfants





23 ch. Boom Lane, Unit/Unité E
 Industrial Park/Parc industriel
 Atholville, New/Nouveau-Brunswick
 Canada, E3N 4E8
 Tel/tél. : 1-888-212-1411/Fax/télééc. : 1-888-789-0987
 www.kangaroo.com



Kroll-178	Min. Protective Surface Required / Surface de protection min. requise : 11.8 m (38'-10") x 10.9 m (35'-11")	Equipment Dimensions / Dimensions de l'équipement : 8.2 m (26'-10") x 7.3 m (23'-11")	Approval date: 28/04/2017 Rev: 00 Initial: AMR
CAN/CSA-Z614-xx xx: Last Edition Published/ Dernière édition publiée	Recommended Ages / Âges recommandés : 18 months to 5 years old / 18 mois à 5 ans	Capacity / Peut accueillir : up to 30 children / Jusqu'à 30 enfants	



23 ch. Boom Lane, Unit/Unité E
 Industrial Park/Parc industriel
 Atholville, New/Nouveau-Brunswick
 Canada, E3N 4E8
 Tel/tél. : 1-888-212-1411/Fax/télééc. : 1-888-789-0987
 www.kangoroo.com

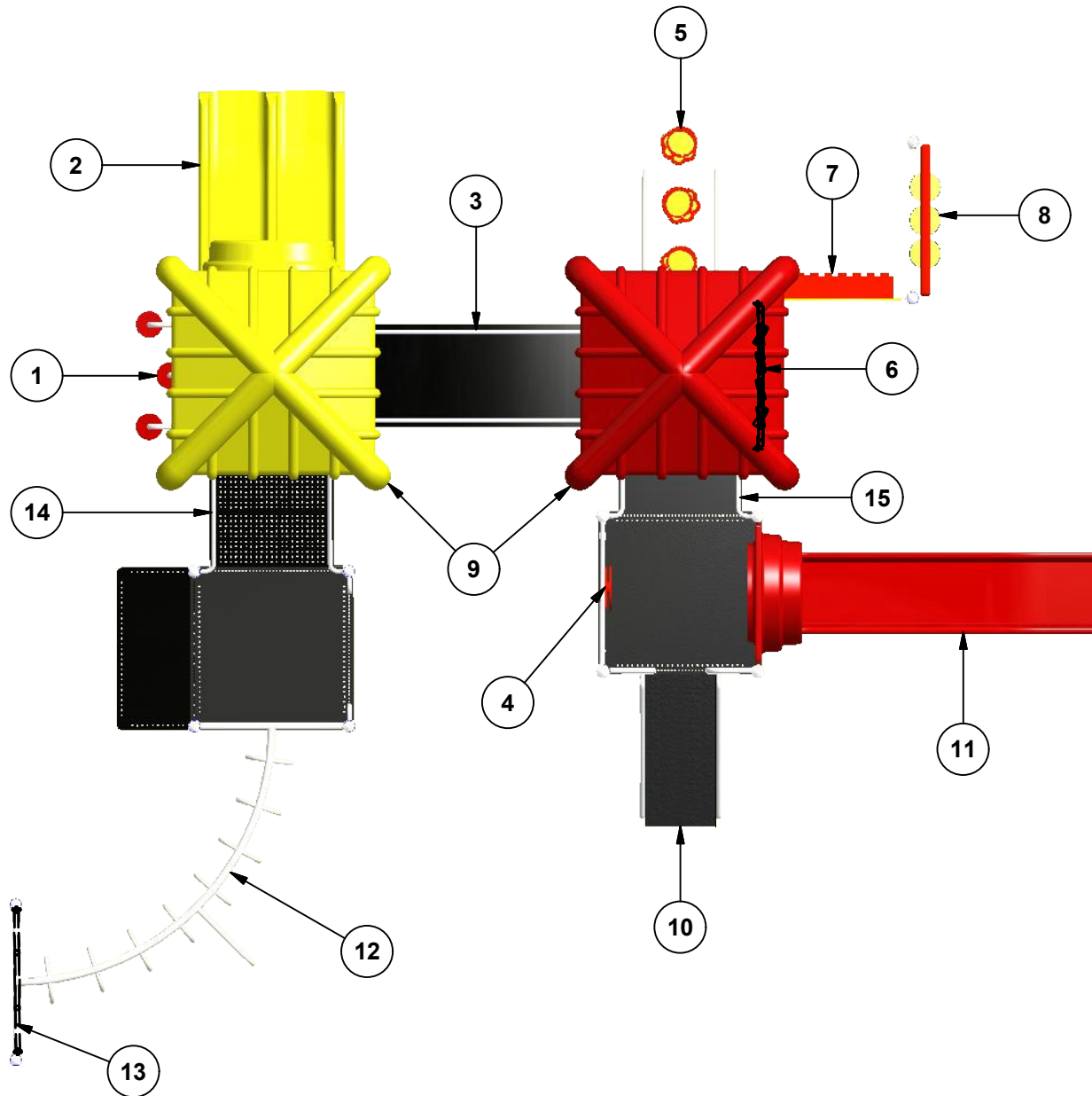

Legend / Légende

ITEM	QTY	Description	PART # / # PIECE
1	1	Pommel Climber 36"/ Grimpeur à pommeaux 36"	FS-POM-CL-36
2	1	Triple Rail Slide 36"/ Glissoire double 36"	FS-3TRS
3	1	Arch Bridge 72"L / Pont en arche 72"L	ARCH-BRI-72
4	1	Car Panel / Panneau auto	AC-CAR
5	1	Bear Paw Climber 36" / Grimpeur patte d'ours 36"	FS-BEARPAW-36
6	1	KG Memory Game / Jeux de mémoire KG	KG-Memory
7	1	KG Piano Panel / Piano KG	KG-Piano
8	1	Tic-Tac-Toe Panel / Panneau tic-tac-toe	AC-TTT
9	2	Double Wall Pyramid Roof/toit pyramide a double paroi	PYRA-RF
10	1	Stairs 48"/ Escaliers 48"	FS-STAIR-48
11	1	Double Wall Slide 48" / Glissoire simple 48"	FS-4DWFS
12	1	Fixed Curve Ring Ladder / Échelle avec anneaux immobiles en courbe	SS-329C
13	1	Handle Ladder / Échelle d'accès	HL02
14	1	Transfer Station 36"/Marches accessibles 36"	TRANST-36
15	1	Transfer Stairs 12"/ Marches de transfert 12"	TRS-STAIR-12

Kroll-178

Min. Protective Surface Required / Surface de protection min. requise :
 11.8 m (38'-10") x 10.9 m (35'-11")

Equipment Dimensions / Dimensions de l'équipement :
 8.2 m (26'-10") x 7.3 m (23'-11")

Approval date: 28/04/2017
 Rev: 00
 Initial: AMR

CAN/CSA-Z614-xx
 xx: Last Edition Published/
 Dernière édition publiée

Recommended Ages / Âges recommandés :
 18 months to 5 years old / 18 mois à 5 ans

Capacity / Peut accueillir :
 up to 30 children / Jusqu'à 30 enfants





23 ch. Boom Lane, Unit/Unité E, Industrial Park/Parc industriel
Atholville, New/Nouveau-Brunswick
Canada, E3N 4E8

Tel/tél. : 1-888-212-1411 - Fax/télec. : 1-888-789-0987
contact@kangoroo.com / www.kangoroo.com

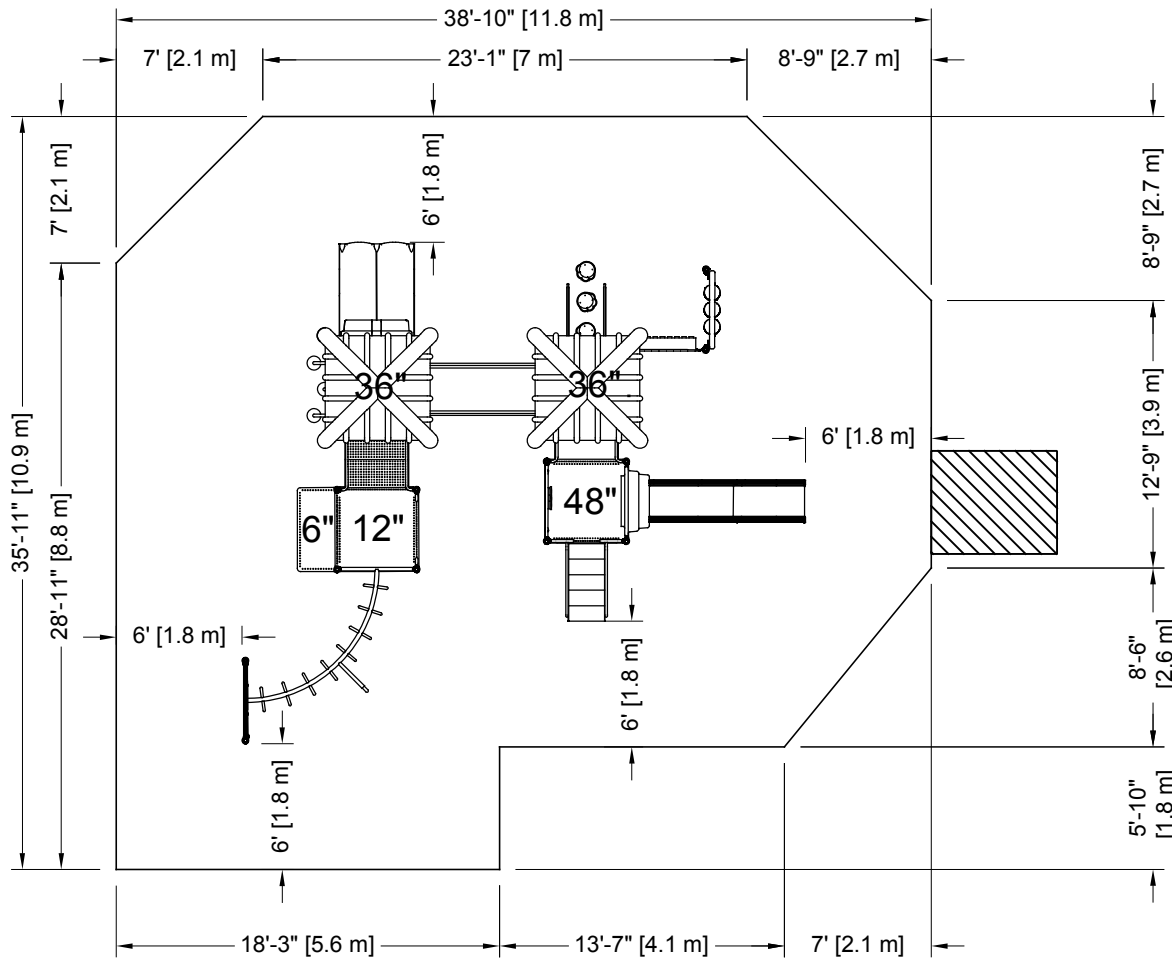

PLATFORM HEIGHTS
HAUTEURS DE PLATEFORME

12" = 305MM	60" = 1524MM
24" = 609MM	72" = 1829MM
36" = 915MM	84" = 2134MM
48" = 1219MM	96" = 2438MM



ZONE DE PROTECTION:

Chaque équipement doit avoir une zone de protection constituée d'une surface sans obstacle qui se prolonge dans toutes les directions à partir du périmètre de l'équipement. Cette zone doit contenir un revêtement de surface (gravillon, sable, etc...) avec une capacité d'amortissement selon les normes CSA-Z614. Sauf avis contraire.

Zone de protection minimum requise:

11.8 m (38'-10")
x
10.9 m (35'-11")

- Aire : 109.81 m ca.
(1181.97 pi. ca.)
- Périmètre : 41.40 m
(135'-10")

PROTECTIVE SURFACING ZONE :

Each equipment shall have a protective surfacing zone that consist of obstacle-free surfacing surrounding the equipment. This zone shall contain shock absorbing material (pea gravel, sand, etc...) that comply with CSA-Z614. Unless noted otherwise.

Minimum Protective Surfacing Zone required:

11.8 m (38'-10")
x
10.9 m (35'-11")

- Surface: 109.81 sq. m
(1181.97 sq. ft.)
- Perimeter: 41.40 m
(135'-10")

MÉTHODES D'INSTALLATION

1

DANS LE BÉTON:

- Quantité de Sonotube de 12" Ø x 12' : 4

Béton :
- 1.67 m. cu.
(2.2 vge cu.)

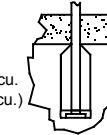

2

SYSTÈME AUTO-PORTANT:

Qté charpentes: 11
Béton :
- 0.15 m. cu.
(0.2 vge cu.)



INSTALLATION METHODES

1

CONCRETE:

- Quantity of Sonotube of 12" Ø x 12': 4

Concrete:
- 1.67 cu. m.
(2.2 cu. yd.)

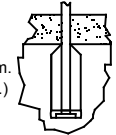

2

FREE-STANDING SYSTEM:

Frame QTY: 11
Concrete:
- 0.15 cu. m.
(0.2 cu. yd.)



Attention :

AIRE DE CIRCULATION LIBRE:

Aire dégagée d'obstacle qui se prolonge sur au moins 1.8m (70.87") au delà de la zone de protection. Voir dessin pour les détails.

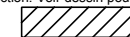

Warning:

NO-ENCROACHMENT ZONE :

Obstacle-free zone extending at least 1.8m (70.87") beyond the protective surfacing zone. See drawing for details.



Kroll-178

Equipment Dimensions / Dimensions de l'équipement :
8.2 m (26'-10") x 7.3 m (23'-11")

Recommended Ages / Âges recommandés :
18 months to 5 years old
18 mois à 5 ans

CAN/CSA-Z614-xx
xx: Last Edition Published /
Dernière édition publiée

Capacity / Peut accueillir :
up to 30 children / Jusqu'à 30 enfants

Fall Height /
Hauteur de chute:
2.30 m (7'-6")

Approval date: 28-04-2017
Rev: 00
Initial: AMR

