

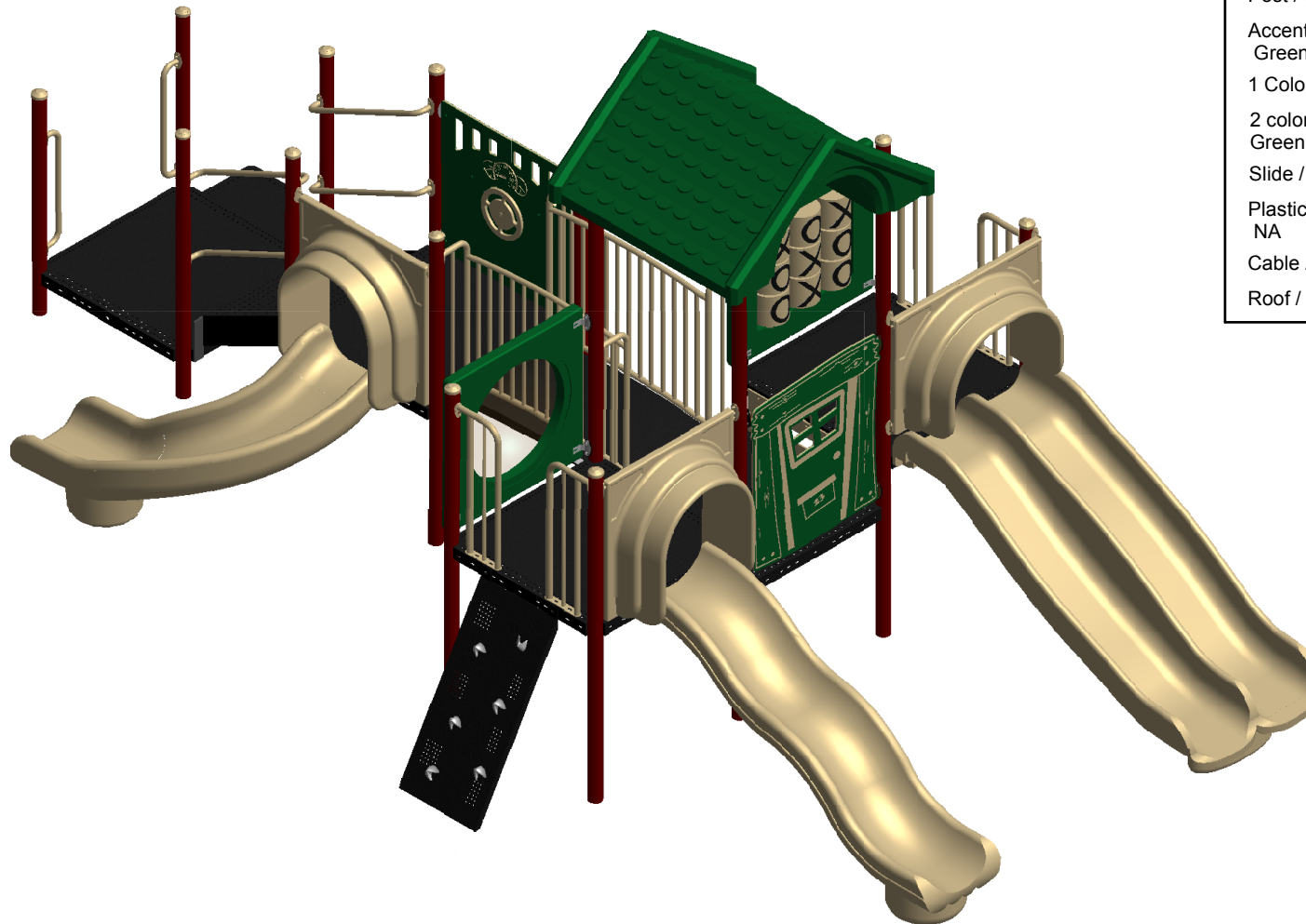

23 ch. Boom Lane, Unit/Unité E
Industrial Park/Parc industriel
Atholville, New/Nouveau-Brunswick
Canada, E3N 4E8
Tel/tél. : 1-888-212-1411/Fax/télé. : 1-888-789-0987
contact@kangaroo.com / www.kangaroo.com



Colors / Couleurs

Post / Poteaux: Burgundy/Bourgogne

Accent Color / Couleur complémentaire:
Green & Tan/Vert et beige

1 Color panel / Panneaux 1 couleur: Tan/Beige

2 colors panel / Panneaux 2 couleurs :
Green & Tan/Vert et beige

Slide / Glissoire: Tan/Beige

Plastic Climbers / Grimpeur Plastique:
NA

Cable / Cable : NA

Roof / Toît : Green/Vert

Kroll-161

Min. Protective Surface Required / Surface de protection min. requise :
11.8 m (38'-9") x 8.5 m (27'-11")

Equipment Dimensions / Dimensions de l'équipement :
8.2 m (26'-9") x 4.9 m (15'-11")

Approval date: 04/05/2015

Rev: 00

Initial: TLG

CAN/CSA-Z614-xx
xx: Last Edition Published/
Dernière édition publiée

Recommended Ages / Âges recommandés :
5 to 12 years old / 5 à 12 ans

Capacity / Peut accueillir :
up to 30 children / Jusqu'à 30 enfants





23 ch. Boom Lane, Unit/Unité E
 Industrial Park/Parc industriel
 Atholville, New/Nouveau-Brunswick
 Canada, E3N 4E8
 Tel/tél. : 1-888-212-1411/Fax/télééc. : 1-888-789-0987
 www.kangaroo.com



Kroll-161	Min. Protective Surface Required / Surface de protection min. requise : 11.8 m (38'-9") x 8.5 m (27'-11")	Equipment Dimensions / Dimensions de l'équipement : 8.2 m (26'-9") x 4.9 m (15'-11")	Approval date: 04/05/2015 Rev: 00 Initial: TLG
CAN/CSA-Z614-xx xx: Last Edition Published/ Dernière édition publiée	Recommended Ages / Âges recommandés : 5 to 12 years old / 5 à 12 ans	Capacity / Peut accueillir : up to 30 children / Jusqu'à 30 enfants	



23 ch. Boom Lane, Unit/Unité E
 Industrial Park/Parc industriel
 Atholville, New/Nouveau-Brunswick
 Canada, E3N 4E8
 Tel/tél. : 1-888-212-1411/Fax/télééc. : 1-888-789-0987
 www.kangaroo.com

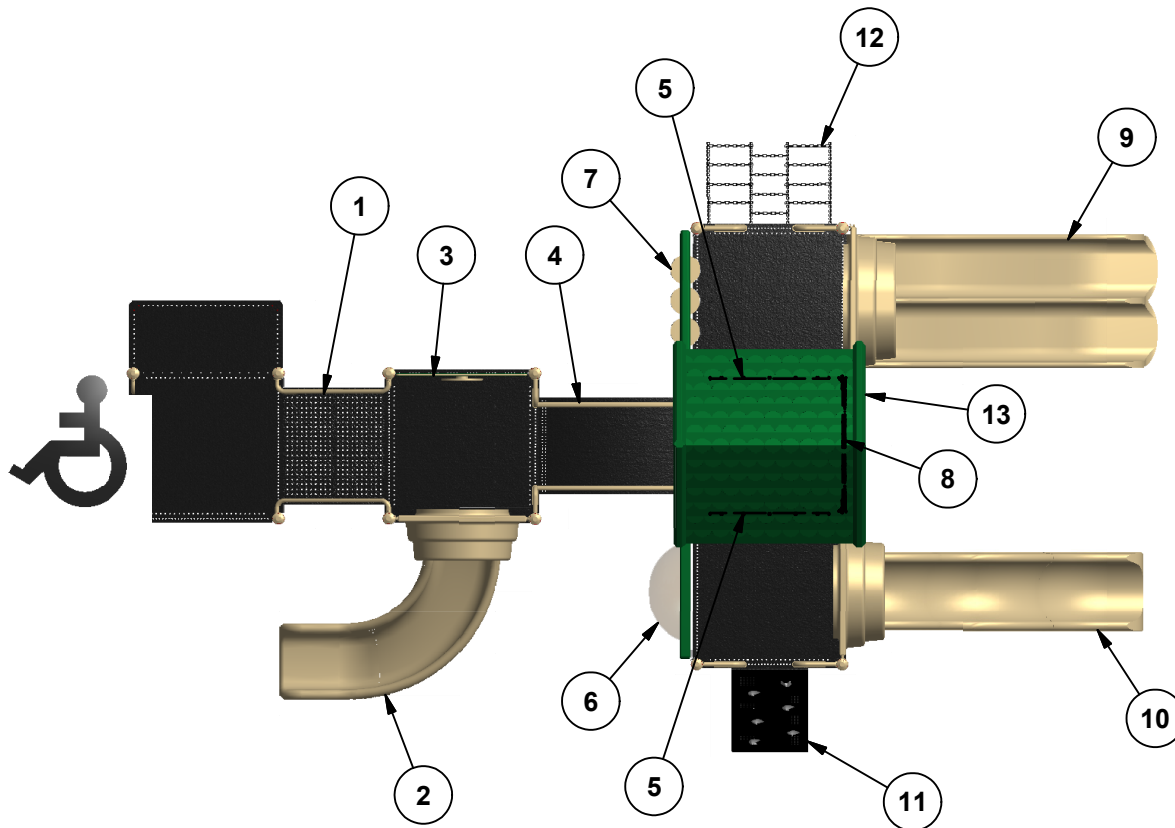

Legend / Légende

ITEM	QTY	Description	PART # / # PIECE
1	1	Transfer Station 36"/Marches accessibles 36"	TRANST-36
2	1	Right Curved Slide 36"/Glissoire courbée a la droite 36"	3CURVED-N
3	1	KG Car Panel / Panneau auto KG	KG-Car
4	1	Arch Bridge 48"/ Pont en arche 48"L	ARC-BRI-48
5	2	Riser 12"/ Contre-marche 12"	RISER-12
6	1	Bubble Panel / Panneau Bulle	AC-BUB
7	1	Tic-Tac-Toe Panel / Panneau tic-tac-toe	AC-TTT
8	1	KG Tree House Door / Porte decorative KG	KG-TrHsDoor
9	1	Triple Rail Slide 48" / Glissoire double 48"	4TRS
10	1	Wavy Double Wall Slide 48" / Glissoire en vague 48"	4DWWS
11	1	Alpine Wall 48"/ Mur Alpin 48"	FS-AC-48
12	1	Triple Chain Climber 48" / Chaines à grimper triple 48"	TR-CHN-CL-48
13	1	Gable Roof / Toit à pignon	GABLEROOF

Kroll-161

CAN/CSA-Z614-xx
 xx: Last Edition Published/
 Dernière édition publiée

Min. Protective Surface Required / Surface de protection min. requise :
 11.8 m (38'-9") x 8.5 m (27'-11")

Recommended Ages / Âges recommandés :
 5 to 12 years old / 5 à 12 ans

Equipment Dimensions / Dimensions de l'équipement :
 8.2 m (26'-9") x 4.9 m (15'-11")

Capacity / Peut accueillir :
 up to 30 children / Jusqu'à 30 enfants

Approval date: 04/05/2015
 Rev: 00
 Initial: TLG





23 ch. Boom Lane, Unit/Unité E, Industrial Park/Parc industriel
 Atholville, New/Nouveau-Brunswick
 Canada, E3N 4E8
 Tel/tél. : 1-888-212-1411 - Fax/télec. : 1-888-789-0987
 contact@kangoroo.com / www.kangoroo.com

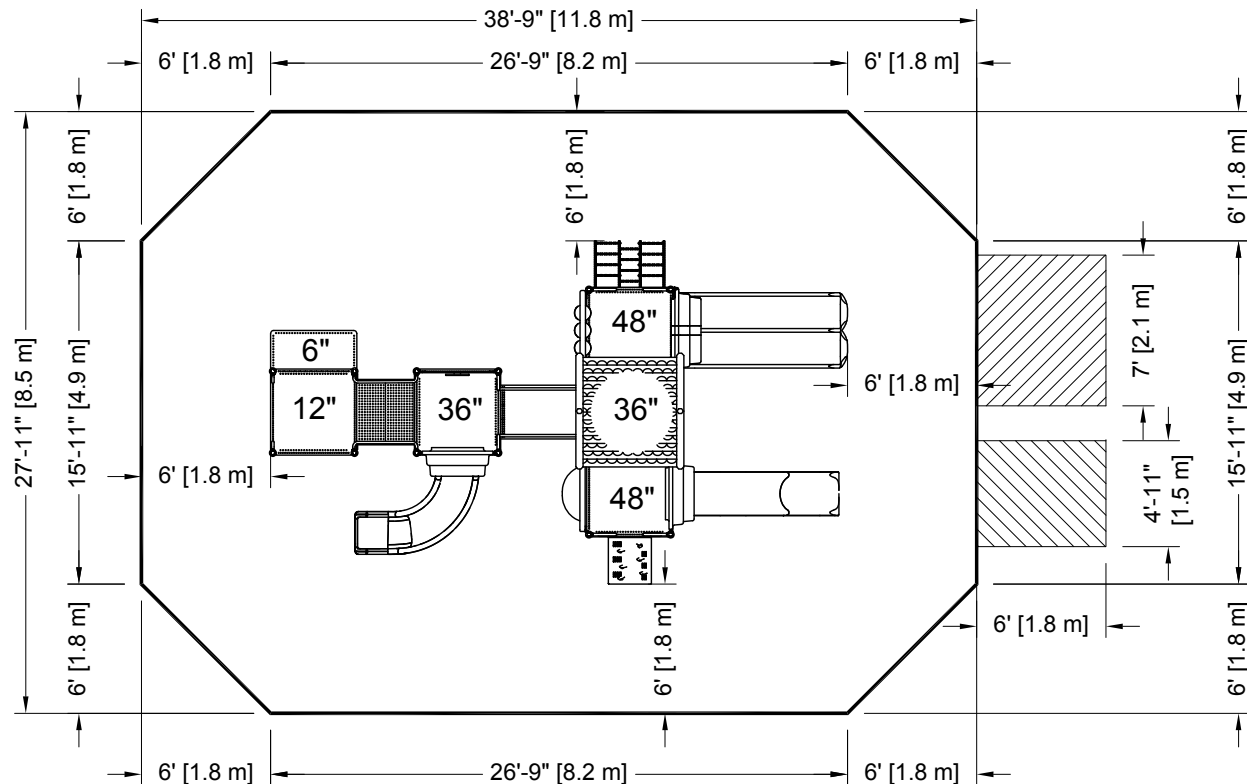

PLATFORM HEIGHTS
 HAUTEURS DE PLATEFORME

12" = 305MM	60" = 1524MM
24" = 609MM	72" = 1829MM
36" = 915MM	84" = 2134MM
48" = 1219MM	96" = 2438MM

ZONE DE PROTECTION:

Chaque équipement doit avoir une zone de protection constituée d'une surface sans obstacle qui se prolonge dans toutes les directions à partir du périmètre de l'équipement. Cette zone doit contenir un revêtement de surface (gravillon, sable, etc...) avec une capacité d'amortissement selon les normes CSA-Z614. Sauf avis contraire.

Zone de protection minimum requise:

11.8 m (38'-9")
 x
 8.5 m (27'-11")

- Aire : 93.97 m ca. (1011.47 pi. ca.)
- Périmètre : 36.58 m (120'-0")

PROTECTIVE SURFACING ZONE :

Each equipment shall have a protective surfacing zone that consist of obstacle-free surfacing surrounding the equipment. This zone shall contain shock absorbing material (pea gravel, sand, etc...) that comply with CSA-Z614. Unless noted otherwise.

Minimum Protective Surfacing Zone required:

11.8 m (38'-9")
 x
 8.5 m (27'-11")

- Surface: 93.97 sq. m (1011.47 sq. ft)
- Perimeter: 36.58 m (120'-0")

MÉTHODES D'INSTALLATION

1

DANS LE BÉTON:

- Quantité de Sonotube de 12" Ø x 12' : 4

Béton :
 - 1.37 m. cu. (1.8 vge cu.)



1

CONCRETE:

- Quantity of Sonotube of 12" Ø x 12': 4

Concrete:
 - 1.37 cu. m. (1.8 cu. yd.)

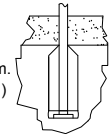

2

SYSTÈME AUTO-PORTANT:

Qté charpentes: 9
 Béton :
 - 0 m. cu. (0 vge cu.)



2

FREE-STANDING SYSTEM

Frame QTY: 9
 Concrete:
 - 0 cu. m. (0 cu. yd.)

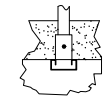

Attention :

AIRE DE CIRCULATION LIBRE:

Aire dégagée d'obstacle qui se prolonge sur au moins 1.8m (70.87") au delà de la zone de protection. Voir dessin pour les détails.

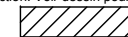

Warning:

NO-ENCROACHMENT ZONE

Obstacle-free zone extending at least 1.8m (70.87") beyond the protective surfacing zone. See drawing for details.



Kroll-161

CAN/CSA-Z614-xx
 xx: Last Edition Published /
 Dernière édition publiée

Equipment Dimensions / Dimensions de l'équipement :
 8.2 m (26'-9") x 4.9 m (15'-11")

Capacity / Peut accueillir :
 up to 30 children / Jusqu'à 30 enfants

Recommended Ages / Âges recommandés :

5 to 12 years old
 5 à 12 ans

Fall Height /
 Hauteur de chute:
 2.29 m (7'-6")

Approval date: 04-05-2015

Rev: 00
 Initial: TLG

