



23 ch. Boom Lane, Unit/Unité E
 Industrial Park/Parc industriel
 Atholville, New/Nouveau-Brunswick
 Canada, E3N 4E8
 Tel/tél. : 1-888-212-1411/Fax/télec. : 1-888-789-0987
 contact@kangoroo.com / www.kangoroo.com

Colors / Couleurs

Post / Poteaux: Red/Rouge

Accent Color / Couleur complémentaire:
 Yellow/Jaune

1 Color panel / Panneaux 1 couleur: Red/Rouge

2 colors panel / Panneaux 2 couleurs :
 Yellow & Red/Jaune et rouge

Slide / Glissoire: Arizona Turquoise/Turquoise

Plastic Climbers / Grimpeur Plastique:
 NA

Cable / Cable : NA

Roof / Toît : Arizona Turquoise/Turquoise

Kroll-159

Min. Protective Surface Required / Surface de protection min. requise :
 7.7 m (25'-3") x 8.5 m (27'-9")

Equipment Dimensions / Dimensions de l'équipement :
 4.0 m (13'-3") x 4.8 m (15'-9")

Approval date: 17/03/2015

Rev: 00

Initial: TLG

CAN/CSA-Z614-xx
 xx: Last Edition Published/
 Dernière édition publiée

Recommended Ages / Âges recommandés :
 5 to 12 years old / 5 à 12 ans

Capacity / Peut accueillir :
 up to 15 children / Jusqu'à 15 enfants





23 ch. Boom Lane, Unit/Unité E
 Industrial Park/Parc industriel
 Atholville, New/Nouveau-Brunswick
 Canada, E3N 4E8
 Tel/tél. : 1-888-212-1411/Fax/télééc. : 1-888-789-0987
 go@kangaroo.com / www.kangaroo.com



Kroll-159	Min. Protective Surface Required / Surface de protection min. requise : 7.7 m (25'-3") x 8.5 m (27'-9")	Equipment Dimensions / Dimensions de l'équipement : 4.0 m (13'-3") x 4.8 m (15'-9")	Approval date: 17/03/2015 Rev: 00 Initial: TLG
CAN/CSA-Z614-xx xx: Last Edition Published/ Dernière édition publiée	Recommended Ages / Âges recommandés : 5 to 12 years old / 5 à 12 ans	Capacity / Peut accueillir : up to 15 children / Jusqu'à 15 enfants	



23 ch. Boom Lane, Unit/Unité E
 Industrial Park/Parc industriel
 Atholville, New/Nouveau-Brunswick
 Canada, E3N 4E8
 Tel/tél. : 1-888-212-1411/Fax/télééc. : 1-888-789-0987
 go@kangaroo.com / www.kangaroo.com

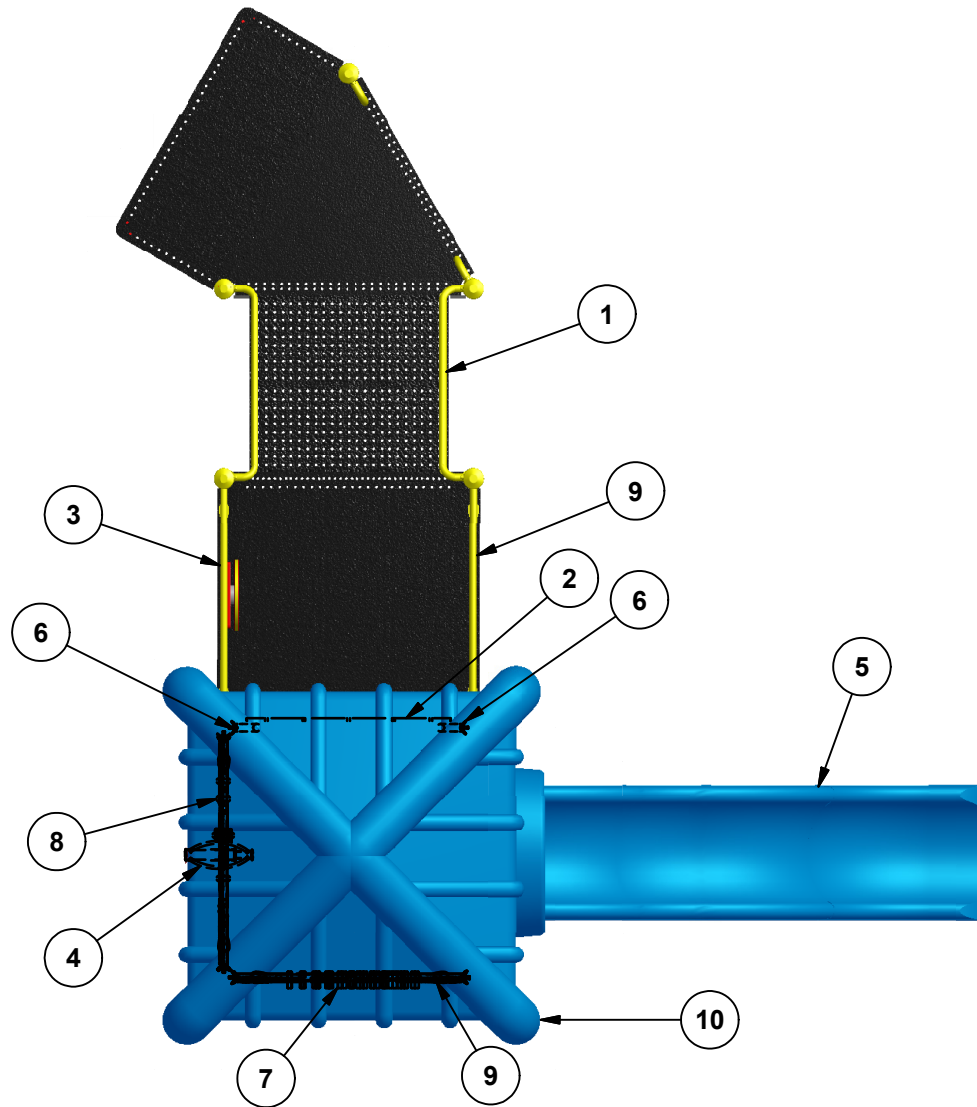

Legend / Légende

ITEM	QTY	Description	PART # / # PIECE
1	1	Transfer Station 36"/Marches accessibles 36"	TRANST-36
2	1	Riser 12"/ Contre-marche 12"	RISER-12
3	1	Car Panel / Panneau auto	AC-CAR
4	1	Telescope Panel / Panneau télescope	AC-TELE
5	1	Wavy Double Wall Slide 48" / Glissoire en vague 48"	4DWWS
6	2	Transfer support / Support de transfer	R10P
7	1	KG Acc. Abacus / Boulier Acc. KG	KG-Aabac
8	1	KG Acc. Gear Panel / Panneau engrenage KG Acc.	KG-Agear
9	2	Protective Barrier / Barrière de protection	R3P
10	1	Double Wall Pyramid Roof/Toit pyramide a double paroi	PYRA-RF

Kroll-159

Min. Protective Surface Required / Surface de protection min. requise :
 7.7 m (25'-3") x 8.5 m (27'-9")

Equipment Dimensions / Dimensions de l'équipement :
 4.0 m (13'-3") x 4.8 m (15'-9")

Approval date: 17/03/2015
 Rev: 00
 Initial: TLG

CAN/CSA-Z614-xx
 xx: Last Edition Published/
 Dernière édition publiée

Recommended Ages / Âges recommandés :
 5 to 12 years old / 5 à 12 ans

Capacity / Peut accueillir :
 up to 15 children / Jusqu'à 15 enfants





23 ch. Boom Lane, Unit/Unité E, Industrial Park/Parc industriel
 Atholville, New/Nouveau-Brunswick
 Canada, E3N 4E8
 Tel/tél. : 1-888-212-1411 - Fax/télééc. : 1-888-789-0987
 contact@kangoroo.com / www.kangoroo.com

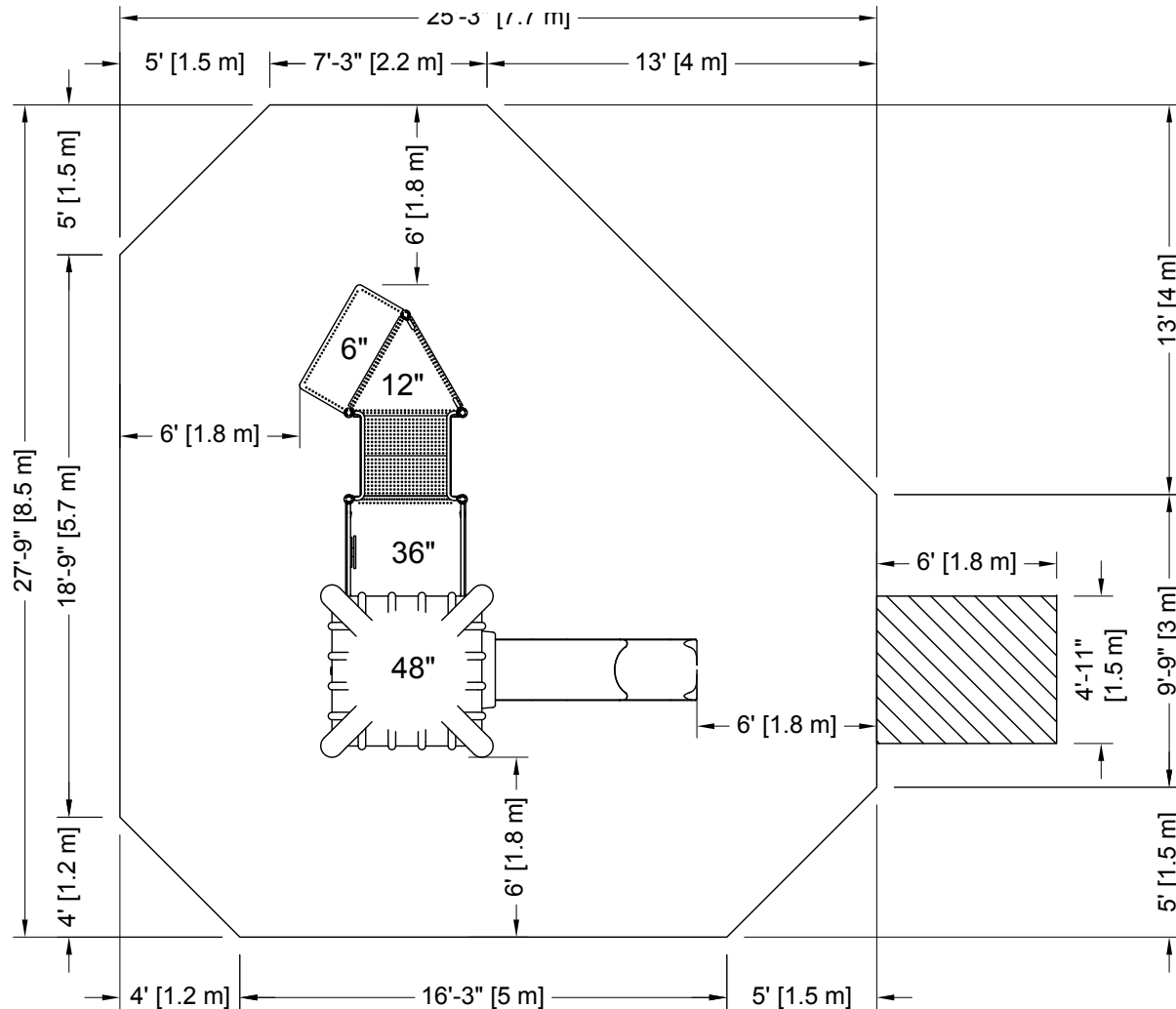

PLATFORM HEIGHTS
 HAUTEURS DE PLATEFORME

12" = 305MM	60" = 1524MM
24" = 609MM	72" = 1829MM
36" = 915MM	84" = 2134MM
48" = 1219MM	96" = 2438MM

ZONE DE PROTECTION:

Chaque équipement doit avoir une zone de protection constituée d'une surface sans obstacle qui se prolonge dans toutes les directions à partir du périmètre de l'équipement. Cette zone doit contenir un revêtement de surface (gravillon, sable, etc...) avec une capacité d'amortissement selon les normes CSA-Z614. Sauf avis contraire.

Zone de protection minimum requise:

7.7 m (25'-3")
 x
 8.5 m (27'-9")

- Aire : 54.18 m ca. (583.27 pi. ca.)
- Périmètre : 27.74 m (91'-0")

PROTECTIVE SURFACING ZONE :

Each equipment shall have a protective surfacing zone that consist of obstacle-free surfacing surrounding the equipment. This zone shall contain shock absorbing material (pea gravel, sand, etc...) that comply with CSA-Z614. Unless noted otherwise.

Minimum

Protective Surfacing Zone required:

7.7 m (25'-3")
 x
 8.5 m (27'-9")

- Surface: 54.18 sq. m (583.27 sq. ft.)
- Perimeter: 27.74 m (91'-0")

MÉTHODES D'INSTALLATION

1

DANS LE BÉTON:

- Quantité de Sonotube de 12" Ø x 12" : 2

Béton :
 - 0.84 m. cu. (1.1 vge cu.)



1

CONCRETE:

- Quantity of Sonotube of 12" Ø x 12": 2

Concrete:
 - 0.84 cu. m. (1.1 cu. yd.)



2

SYSTÈME AUTO-PORTANT:

Qté charpentes: 6

Béton :
 - 0 m. cu. (0 vge cu.)

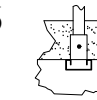

2

FREE-STANDING SYSTEM

Frame QTY: 6

Concrete:
 - 0 cu. m. (0 cu. yd.)

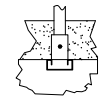

Attention :

AIRE DE CIRCULATION LIBRE:

Aire dégagée d'obstacle qui se prolonge sur au moins 1.8m (70.87") au delà de la zone de protection. Voir dessin pour les détails.

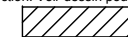

Warning:

NO-ENCROACHMENT ZONE

Obstacle-free zone extending at least 1.8m (70.87") beyond the protective surfacing zone. See drawing for details.



Kroll-159

CAN/CSA-Z614-xx
 xx: Last Edition Published /
 Dernière édition publiée

Equipment Dimensions / Dimensions de l'équipement :
 4.0 m (13'-3") x 4.8 m (15'-9")

Capacity / Peut accueillir :
 up to 15 children / Jusqu'à 15 enfants

Recommended Ages / Âges recommandés :

5 to 12 years old
 5 à 12 ans

Fall Height /
 Hauteur de chute:
 2.29 m (7'-6")

Approval date: 17-03-2015

Rev: 00
 Initial: TLG

