



**COLORS**  
YELLOW, BLUE, RED

**COULEURS**  
JAUNE, BLEU ET ROUGE



**Kroll-141M1**

CAN/CSA-Z614-xx  
xx: Last Edition Published/  
Dernière édition publiée

Min. Protective Surface Required / Surface de protection min. requise :  
13.8 m (45'-4") x 13.2 m (43'-3")

Recommended Ages / Âges recommandés :  
18 months to 12 years old / 18 mois à 12 ans

Equipment Dimension / Dimensions de l'équipement:  
13.8 m (45'-4") x 13.2 m (43'-3")

Capacity / Peut accueillir :  
up to 70 children / Jusqu'à 70 enfants

23 ch. Boom Lane, Unit/Unité E  
Industrial Park/Parc industriel  
Atholville, New/Nouveau-Brunswick  
Canada, E3N 4E8  
Tel/tél. : 1-888-212-1411/Fax/télééc. : 1-888-789-0987  
contact@kangoroo.com / www.kangoroo.com



Approval date: 21/10/2015  
Rev: 00  
Initial: TLG





**Kroll-141M1**

CAN/CSA-Z614-xx  
 xx: Last Edition Published/  
 Dernière édition publiée

Min. Protective Surface Required / Surface de protection min. requise :  
 13.8 m (45'-4") x 13.2 m (43'-3")

Recommended Ages / Âges recommandés :  
 18 months to 12 years old / 18 mois à 12 ans

Equipment Dimension / Dimensions de l'équipement:  
 13.8 m (45'-4") x 13.2 m (43'-3")

Capacity / Peut accueillir :  
 up to 70 children / Jusqu'à 70 enfants

23 ch. Boom Lane, Unit/Unité E  
 Industrial Park/Parc industriel  
 Atholville, New/Nouveau-Brunswick  
 Canada, E3N 4E8  
 Tel/tél. : 1-888-212-1411/Fax/télééc. : 1-888-789-0987  
 contact@kangaroo.com / www.kangaroo.com



Approval date: 21/10/2015  
 Rev: 00  
 Initial: TLG



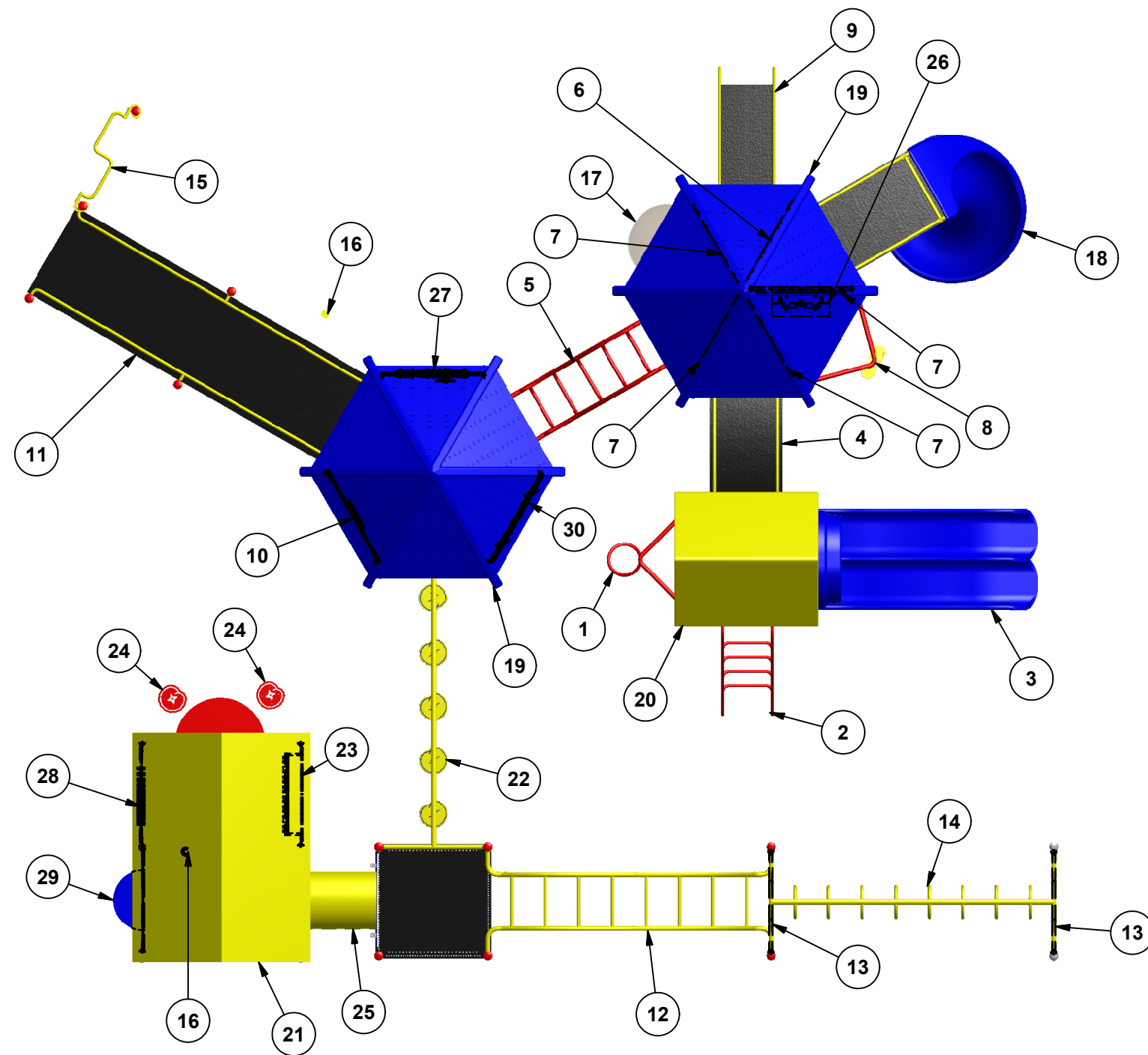

Legend / Légende			
ITEM	QTY	Description	PART # / # PIECE
1	1	Spiral Climber 48" / Grimpeur spirale 48"	FS-SPR-CL-48
2	1	Inclined Half Loop Climber 48" / Grimpeur à demi-boucles incliné 48"	FS-IHLO-CL-48
3	1	Triple Rail Slide 48" / Glissoire double 48"	4TRS
4	1	Arch Bridge 48"L / Pont en arche 48"L	ARC-BRI-48
5	1	Caterpillar Climber / Grimpeur Chenille	DTD-CAT-24Hx72L
6	1	Ladder Panel 24" / Panneau échelle 24"	LP-24
7	4	Riser 12"/ Contre-marche 12"	RISER-12
8	1	Bean Climber 60"/ Échelle haricots 60"	FS-BN-CL-60
9	1	Stairs 48"/ Escaliers 48"	STAIR-48
10	1	KG Car Panel / Panneau auto KG	KG-Car
11	1	Acc. Ramp 1:12 / Rampe Acc. 1:12	DCK-RMP
12	1	Wavy Monkey Bars / Échelle horizontale en vague	SS-323
13	2	Handle Ladder / Échelle d'accès	HL02
14	1	Fixed Ring Ladder / Échelle à anneaux immobiles	SS-329
15	1	Accessible Spin Cycle / Barre de rotation Acc.	AC-510
16	2	Talk Tube / Téléphone	T-123A
17	1	Bubble Panel / Panneau à bulle	AC-BUB
18	1	Open Spiral Slide 72"/ Glissoire Spirale 72"	FS-SPI-SL-72
19	2	Hexagon roof / Toit hexagone	PR8
20	1	Gable Roof / Toit Pignon	GABLEROOF
21	1	Play Hut / Maisonnette	A-501M1
22	1	Floating LillyPad / Obstacles flottants nénuphars	SS-312-LLP
23	1	KG Piano Panel / Piano KG	KG-Piano
24	2	LillyPad 15"/ Nénuphar 15"	SS-315-LLP15
25	1	Mountain Tunnel 24"Dia/ Tunnel montagne 24"Dia	GTD-MTUN-24
26	1	Bench / Banc	AC-BENCH
27	1	KG Gear Panel / Panneau d'engrenages KG	KG-Gear
28	1	KG Acc. Abacus / Boulier Acc. KG	KG-Aabac
29	1	KG Ice Cream Shop/ Comptoir crème glacée KG	KG-IcCrmSh
30	1	KG Memory Game / Jeux de mémoire KG	KG-Memory

**Kroll-141M1**

CAN/CSA-Z614-xx  
xx: Last Edition Published/  
Dernière édition publiée

Min. Protective Surface Required / Surface de protection min. requise :  
13.8 m (45'-4") x 13.2 m (43'-3")

Recommended Ages / Âges recommandés :  
18 months to 12 years old / 18 mois à 12 ans

Equipment Dimension / Dimensions de l'équipement:  
13.8 m (45'-4") x 13.2 m (43'-3")

Capacity / Peut accueillir :  
up to 70 children / Jusqu'à 70 enfants

23 ch. Boom Lane, Unit/Unité E  
Industrial Park/Parc industriel  
Atholville, New/Nouveau-Brunswick  
Canada, E3N 4E8  
Tel/tél. : 1-888-212-1411/Fax/télééc. : 1-888-789-0987  
contact@kangoroo.com / www.kangoroo.com



Approval date: 21/10/2015  
Rev: 00  
Initial: TLG





TERRAINS DE JEUX  
**KANGOROO**  
 PLAYGROUNDS  
 23 ch. Boom Lane, Unit/Unité E  
 Industrial Park/Parc industriel  
 Atholville, New/Nouveau-Brunswick  
 Canada, E3N 4E8  
 Tel/tél. : 1-888-212-1411/Fax/télééc. : 1-888-789-0987  
 www.kangoroo.com

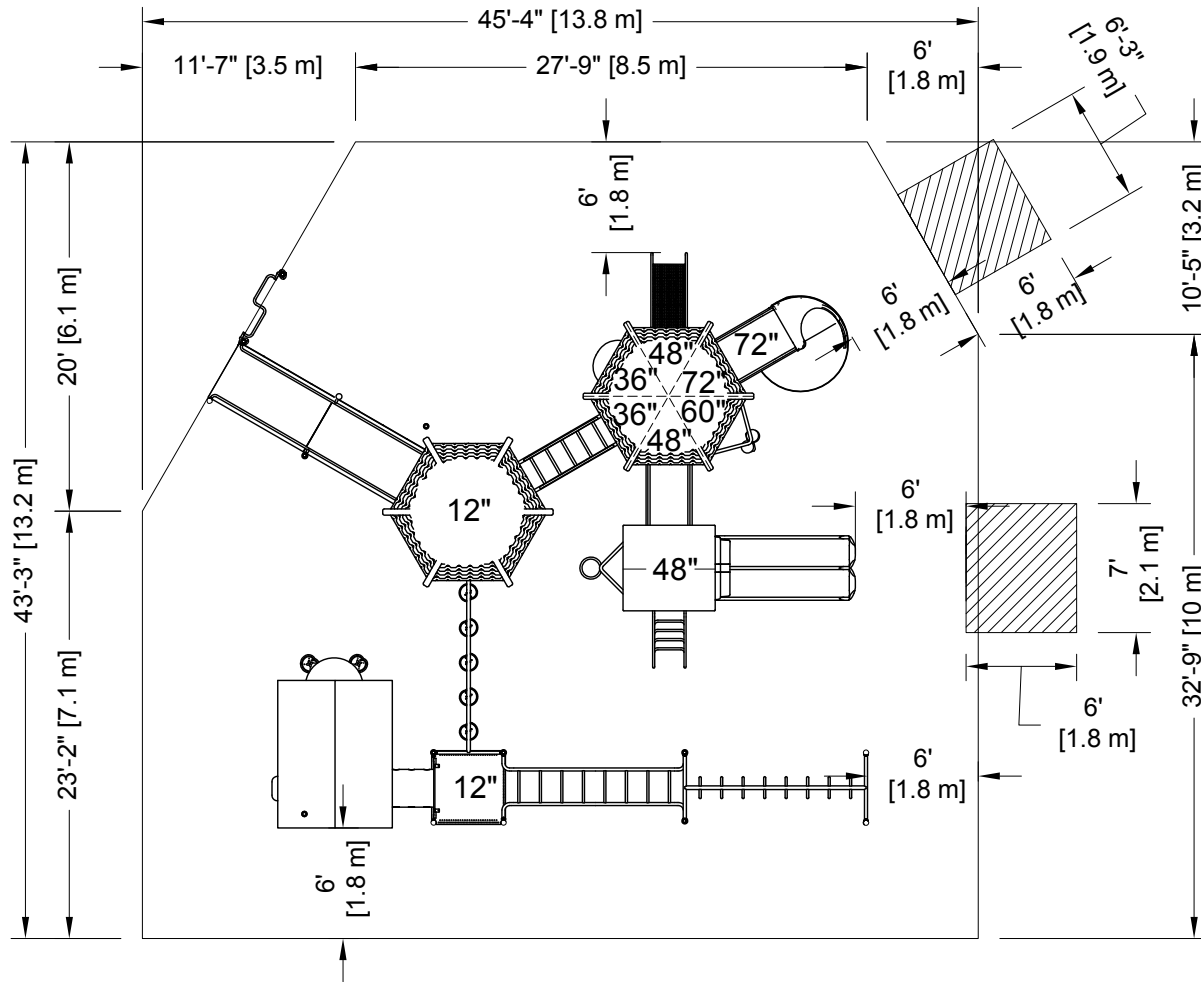

PLATFORM HEIGHTS  
 HAUTEURS DE PLATEFORME

12" = 305MM	60" = 1524MM
24" = 609MM	72" = 1829MM
36" = 915MM	84" = 2134MM
48" = 1219MM	96" = 2438MM



Access to All /  
 Accessible

**Légende :**

	Zone de protection minimum
	Aire de circulation libre
	Autre

**Legend:**

	Minimum Protective Surfacing Zone
	No-Encroachment Zone
	Other

**Zone de protection minimum requise:**  
 - Aire : 168.35 m ca.  
 (1812.14 pi. ca.)

**Minimum Protective Surfacing Zone required:**  
 - Surface: 168.35 sq. m  
 (1812.14 sq. ft.)

**SI INSTALLATION DANS LE BÉTON**  
**Sonotube de 12" Ø x 12' :**  
 - Quantité : 7  
**Béton :**  
 - 4.0 vge cu.

**IF INSTALLED IN CONCRETE**  
**Sonotube of 12" Ø x 12' :**  
 - Quantity: 7  
**Concrete:**  
 - 4.0 cu. yd.

**Attention :**  
**ZONE DE PROTECTION:**  
 Chaque équipement doit avoir une zone de protection constituée d'une surface sans obstacle qui se prolonge dans toutes les directions à partir du périmètre de l'équipement. Cette zone doit contenir un revêtement de surface (gravillon, sable, etc...) avec une capacité d'amortissement selon les normes CSA-Z614. Sauf avis contraire. Voir dessin pour les dimensions de la zone.  
**AIRE DE CIRCULATION LIBRE:**  
 Aire dégagée d'obstacle qui se prolonge sur au moins 1.8m (70.87") au delà de la zone de protection. Voir dessin pour les détails.

**Warning:**  
**PROTECTIVE SURFACING ZONE :** Each equipment shall have protective surfacing zone that consists of obstacle-free surfacing surrounding the equipment. This zone shall contain shock absorbing material (pea gravel, sand, etc...) that comply with CSA-Z614. Unless noted otherwise See drawing for dimensions of zone.  
**NO-ENCROACHMENT ZONE**  
 Obstacle-free zone extending at least 1.8m (70.87") beyond the protective surfacing zone. See drawing for details.

<b>Kroll-141</b>	Min. Protective Surfacing Zone Required / Zone de protection min. requise : 13.8 m (45'-4") x 13.2 m (43'-3")	Equipment Dimensions / Dimensions de l'équipement : 10.9 m (35'-11") x 9.5 m (31'-2")	Approval date: 21-10-2014 Rev: 00 Initial: TLG
CAN/CSA-Z614-xx xx: Last Edition Published / Dernière édition publiée	Recommended Ages / Âges recommandés : 18 months to 12 years old / 18 mois à 12 ans	Capacity / Peut accueillir : up to 70 children / Jusqu'à 70 enfants	Fall Height Hauteur de chute 2.89 m (9'-6")

