

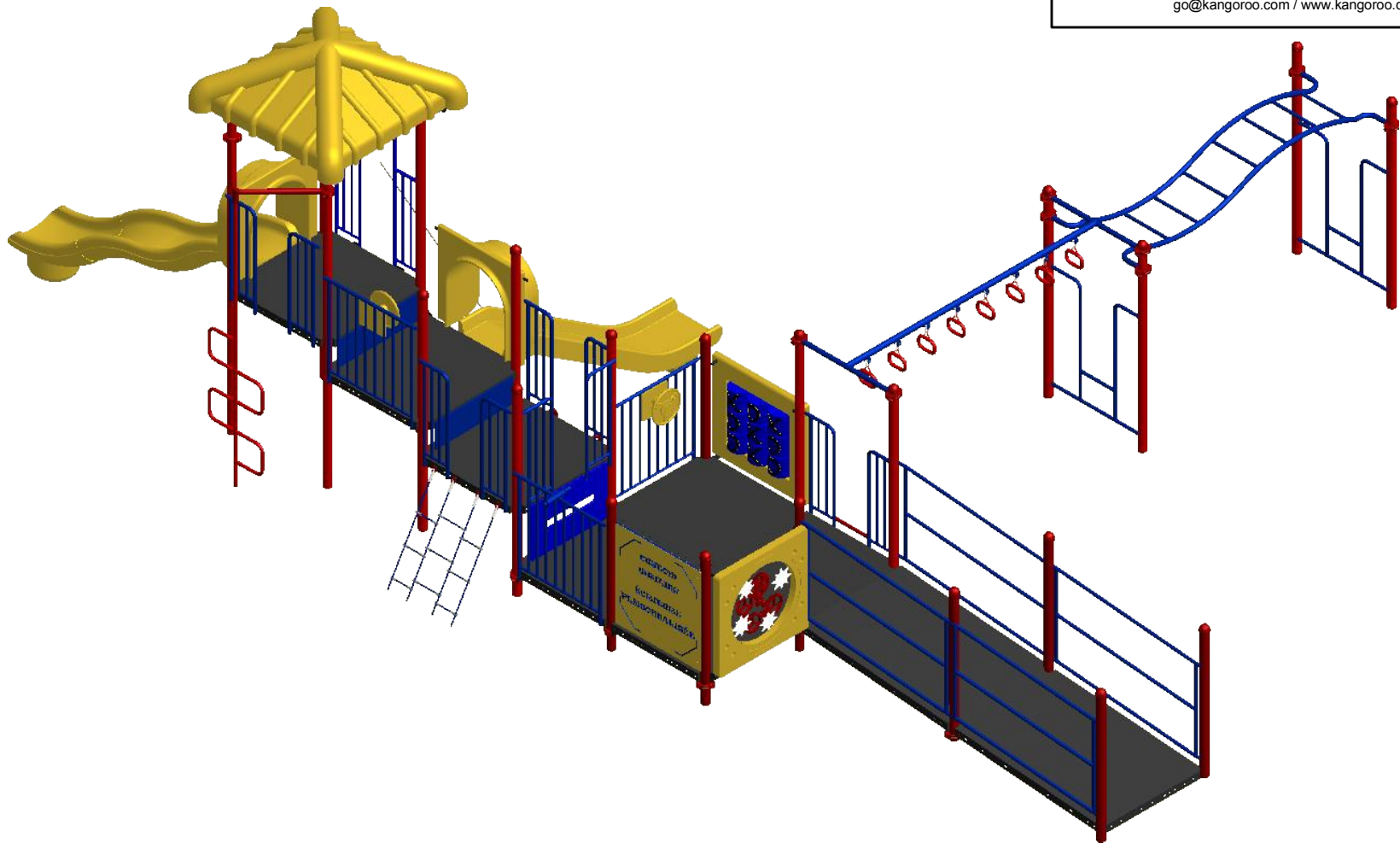



23 ch. Boom Lane, Unit/Unité E  
 Industrial Park/Parc industriel  
 Atholville, New/Nouveau-Brunswick  
 Canada, E3N 4E8  
 Tel/tél. : 1-888-212-1411/Fax/télééc. : 1-888-789-0987  
 go@kangaroo.com / www.kangaroo.com



<b>Kroll-115_M2</b>	Min. Protective Surface Required / Surface de protection min. requise : 12,6 m (41'-3") x 14,1 m (46'-4")	Equipment Dimensions / Dimensions de l'équipement : 8,2 m (27'-0") x 12,2 m (39'-11")	Approval date: 22/11/2011 Rev: 00 Initial: YG
CAN/CSA-Z614-xx xx: Last Edition Published/ Dernière édition publiée	Recommended Ages / Âges recommandés : 18 months to 12 years old / 18 mois à 12 ans	Capacity / Peut accueillir : up to 40 children / Jusqu'à 40 enfants	



23 ch. Boom Lane, Unit/Unité E  
 Industrial Park/Parc industriel  
 Atholville, New/Nouveau-Brunswick  
 Canada, E3N 4E8  
 Tel/tél. : 1-888-212-1411/Fax/télé. : 1-888-789-0987  
 go@kangaroo.com / www.kangaroo.com

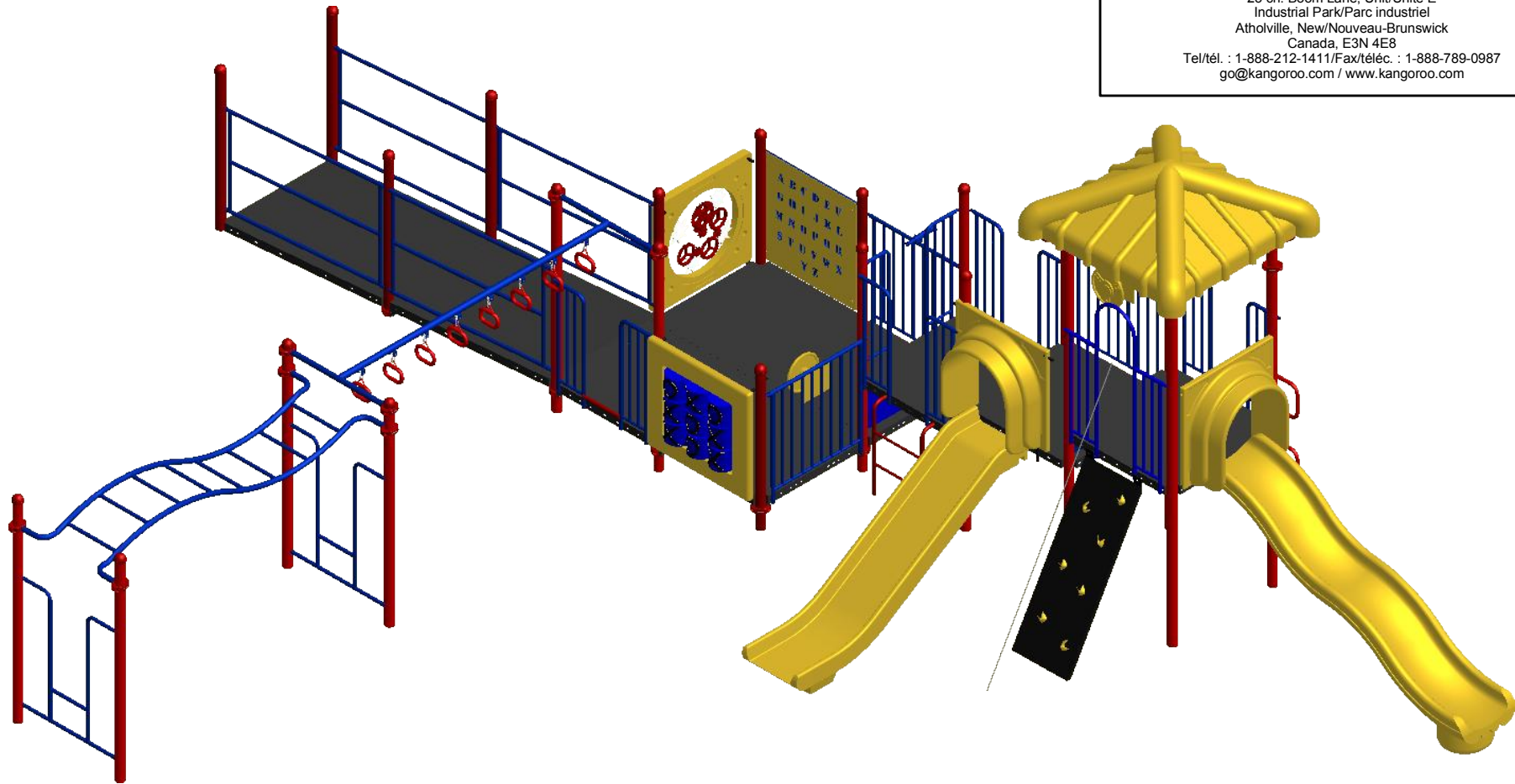

<b>Kroll-115_M2</b>	Min. Protective Surface Required / Surface de protection min. requise : 12,6 m (41'-3") x 14,1 m (46'-4")	Equipment Dimensions / Dimensions de l'équipement : 8,2 m (27'-0") x 12,2 m (39'-11")	Approval date: 22/11/2011 Rev: 00 Initial: YG
CAN/CSA-Z614-xx xx: Last Edition Published/ Dernière édition publiée	Recommended Ages / Âges recommandés : 18 months to 12 years old / 18 mois à 12 ans	Capacity / Peut accueillir : up to 40 children / Jusqu'à 40 enfants	



23 ch. Boom Lane, Unit/Unité E  
 Industrial Park/Parc industriel  
 Atholville, New/Nouveau-Brunswick  
 Canada, E3N 4E8  
 Tel/tél. : 1-888-212-1411/Fax/télec. : 1-888-789-0987  
 go@kangoroo.com / www.kangoroo.com

### PARTS LIST

ITEM	QTY	PART NUMBER
1	2	Car Panel / Panneau auto
2	1	Double Wall Slide 48" / Glissoire simple 48"
3	1	Ladder Panel 24" / Panneau échelle 24"
4	2	Riser 12" / Contremarche 12"
5	1	Rung Ladder / Echelle à barreaux
6	1	Gear Panel / Panneau engrenage
7	1	Tic-Tac-Toe Panel / Panneau tic-tac-toe
8	1	Kg alphabet Panel / Panneau alphabet KG
9	1	Telescope Panel / Panneau télescope
10	1	Ring Ladder / Échelle à anneaux
11	2	Handle Ladder / Échelle d'accès
12	1	Wavy Monkey Bars / Échelle horizontale en vague
13	1	Pyramid Roof / Toit pyramide
14	2	Accessible Ramp, Slope 1:12 with Guardrail / Rampe accessibles avec garde-corps, pente 1:12
15	1	wheel-chair-device
16	1	Snake pole / Échelle serpentine
17	1	Alpine Wall with Chain 60
18	1	Wavy Double Wall Slide 60" / Glissoire simple en vague 60"
19	1	Cable Climber / Grimpeur en cable

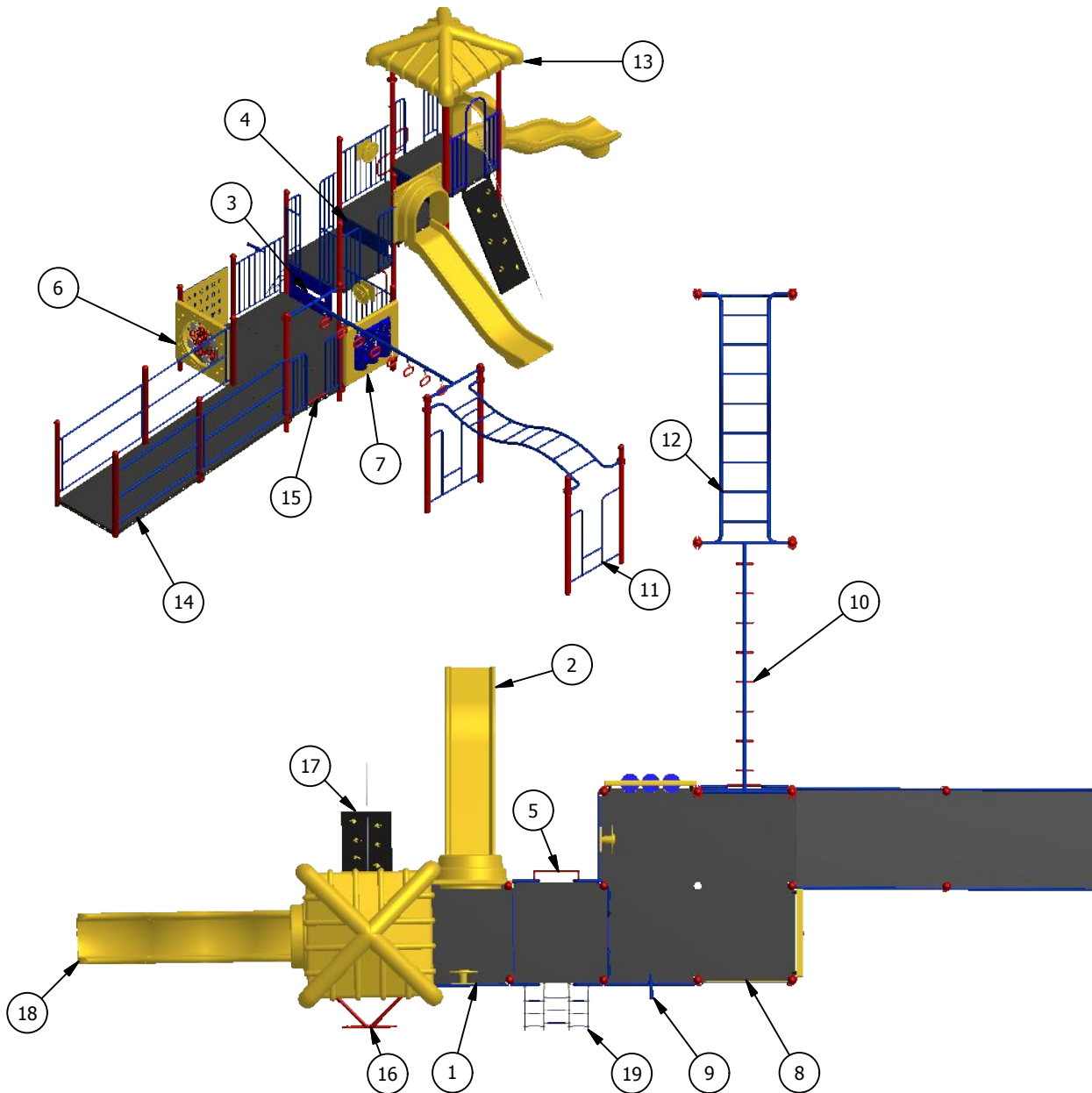

#### Kroll-115\_M2

Min. Protective Surface Required / Surface de protection min. requise :  
 12,6 m (41'-3") x 14,1 m (46'-4")

Equipment Dimensions / Dimensions de l'équipement :  
 8,2 m (27'-0") x 12,2 m (39'-11")

Approval date: 22/11/2011

Rev: 00

Initial: YG

CAN/CSA-Z614-xx  
 xx: Last Edition Published/  
 Dernière édition publiée

Recommended Ages / Âges recommandés :  
 18 months to 12 years old / 18 mois à 12 ans

Capacity / Peut accueillir :  
 up to 40 children / Jusqu'à 40 enfants





23 ch. Boom Lane, Unit/Unité E  
 Industrial Park/Parc industriel  
 Atholville, New/Nouveau-Brunswick  
 Canada, E3N 4E8  
 Tel/tél. : 1-888-212-1411/Fax/télééc. : 1-888-789-0987  
 go@kangoroo.com / www.kangoroo.com

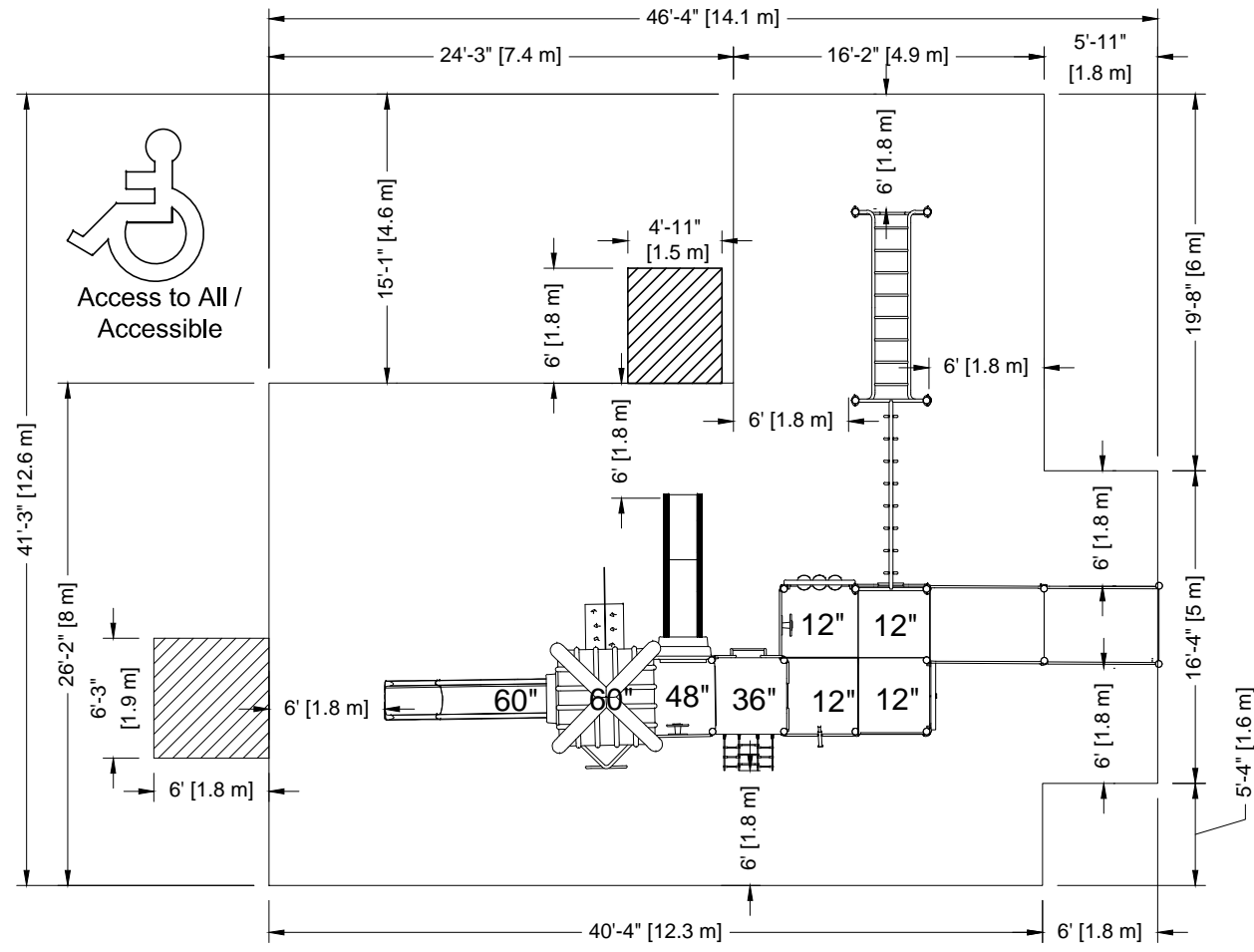

**PLATFORM HEIGHTS**  
**HAUTEURS DE PLATEFORME**

12" = 305MM	60" = 1524MM
24" = 609MM	72" = 1829MM
36" = 915MM	84" = 2134MM
48" = 1219MM	96" = 2438MM

**Légende :**

Zone de protection minimum

Aire de circulation libre

Autre

**Legend:**

Minimum Protective Surfacing Zone

No-Encroachment Zone

Other

**Zone de protection minimum requise:**  
 - Aire : 130.05 m ca.  
 (1399.91 pi. ca.)

**Minimum Protective Surfacing Zone required:**  
 - Surface: 130.05 sq. m  
 (1399.91 sq. ft.)

**SI INSTALLATION DANS LE BÉTON**  
**Sonotube de 12" Ø x 12" :**  
 - Quantité : 4  
**Béton :**  
 - 2.3 vge cu.

**IF INSTALLED IN CONCRETE**  
**Sonotube of 12" Ø x 12" :**  
 - Quantity: 4  
**Concrete:**  
 - 2.3 cu. yd.

**Attention :**  
**ZONE DE PROTECTION:**  
 Chaque équipement doit avoir une zone de protection constituée d'une surface sans obstacle qui se prolonge dans toutes les directions à partir du périmètre de l'équipement. Cette zone doit contenir un revêtement de surface (gravillon, sable, etc...) avec une capacité d'amortissement selon les normes CSA-Z614. Sauf avis contraire. Voir dessin pour les dimensions de la zone.  
**AIRE DE CIRCULATION LIBRE:**  
 Aire dégagée d'obstacle qui se prolonge sur au moins 1.8m (70.87") au delà de la zone de protection. Voir dessin pour les détails.

**Warning:**  
**PROTECTIVE SURFACING ZONE :** Each equipment shall have a protective surfacing zone that consist of obstacle-free surfacing surrounding the equipment. This zone shall contain shock absorbing material (pea gravel, sand, etc...) that comply with CSA-Z614. Unless noted otherwise. See drawing for dimensions of zone.  
**NO-ENCROACHMENT ZONE :** Obstacle-free zone extending at least 1.8m (70.87") beyond the protective surfacing zone. See drawing for details.

<b>Kroll-115-M2</b>	Min. Protective Surfacing Zone Required / Zone de protection min. requise : 12,6 m (41'- 3") x 14,1 m (46' -4")	Equipment Dimensions / Dimensions de l'équipement : 8,2 m (27' -0") x 12,2 (39' -11")	Approval date: 27-04-2010 Rev: 00 Initial: TLG
CAN/CSA-Z614-xx xx: Last Edition Published / Dernière édition publiée	Recommended Ages / Âges recommandés : 18 months to 12 years old / 18 mois à 12 ans	Capacity / Peut accueillir : up to 40 children / Jusqu'à 40 enfants	