



23 ch. Boom Lane, Unit/Unité E, Industrial Park/Parc industriel
 Atholville, New-Brunswick, Canada, E3N 4E8
 Tel/tél. : 1-888-212-1411, Fax. : 1-888-789-0987
 contact@kangaroo.com / www.kangaroo.com



Colors / Couleurs

Post / Poteaux: Blue/Bleu

Accent Color / Couleur complémentaire:
 Red/Rouge

1 Color panel / Panneaux 1 couleur: Yellow/Jaune

2 colors panel / Panneaux 2 couleurs :
 NA

Slide / Glissoire: Yellow/Jaune

Plastic Climbers / Grimpeur Plastique:
 Yellow/Jaune

Cable / Cable : NA

Roof / Toit : NA

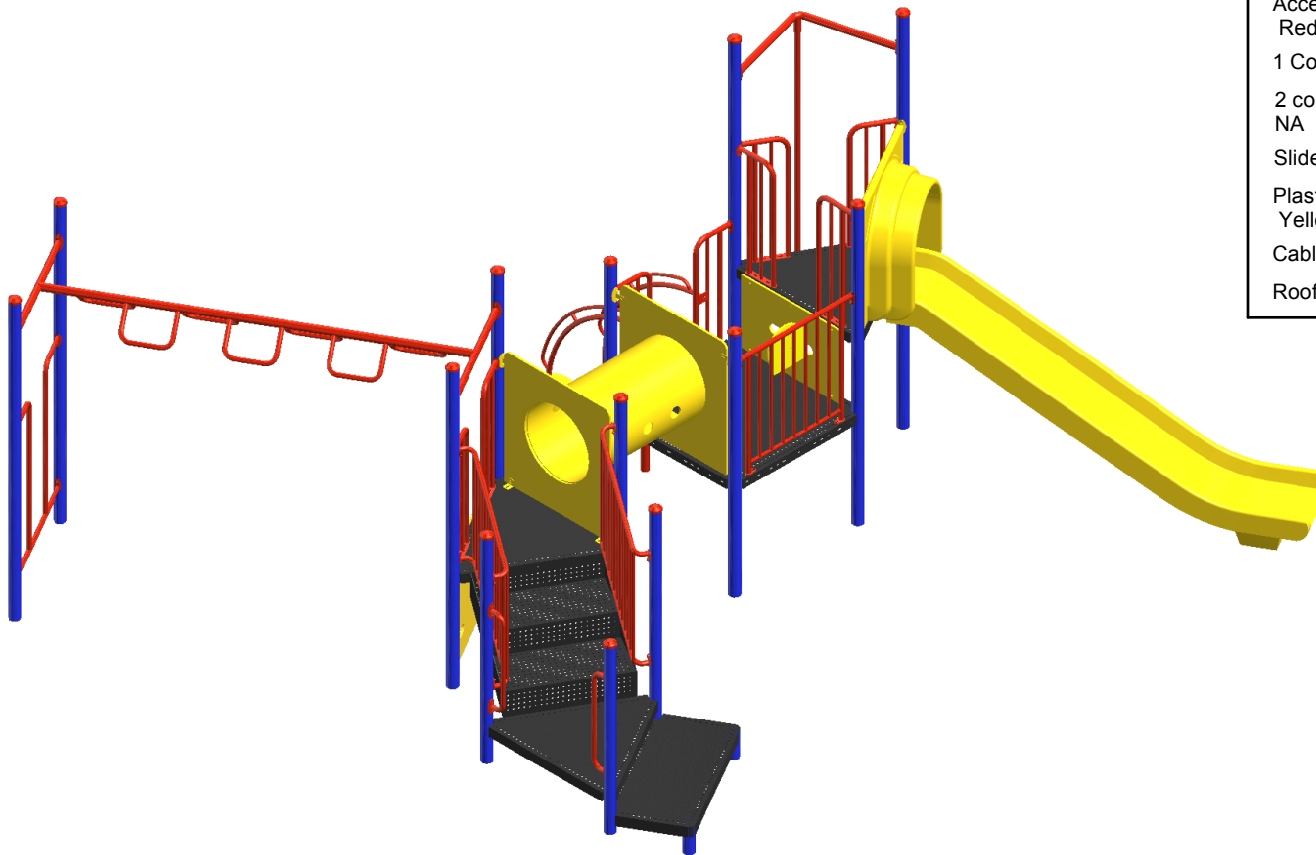

Kroll-111

Min. Protective Surface Required / Surface de protection min. requise :
 10.7 m (35'-3") x 9.9 m (32'-7")

Equipment Dimensions / Dimensions de l'équipement :
 7.0 m (23'-1") x 6.3 m (20'-7")

Approval date: 27/02/2019

Rev: 00

Initial: TLG

CAN/CSA-Z614-xx
 xx: Last Edition Published/
 Dernière édition publiée

Recommended Ages / Âges recommandés :
 5 to 12 years old / 5 à 12 ans

Capacity / Peut accueillir :
 up to 20 children / Jusqu'à 20 enfants





23 ch. Boom Lane, Unit/Unité E
 Industrial Park/Parc industriel
 Atholville, New/Nouveau-Brunswick
 Canada, E3N 4E8
 Tel/tél. : 1-888-212-1411/Fax/télééc. : 1-888-789-0987
 www.kangaroo.com

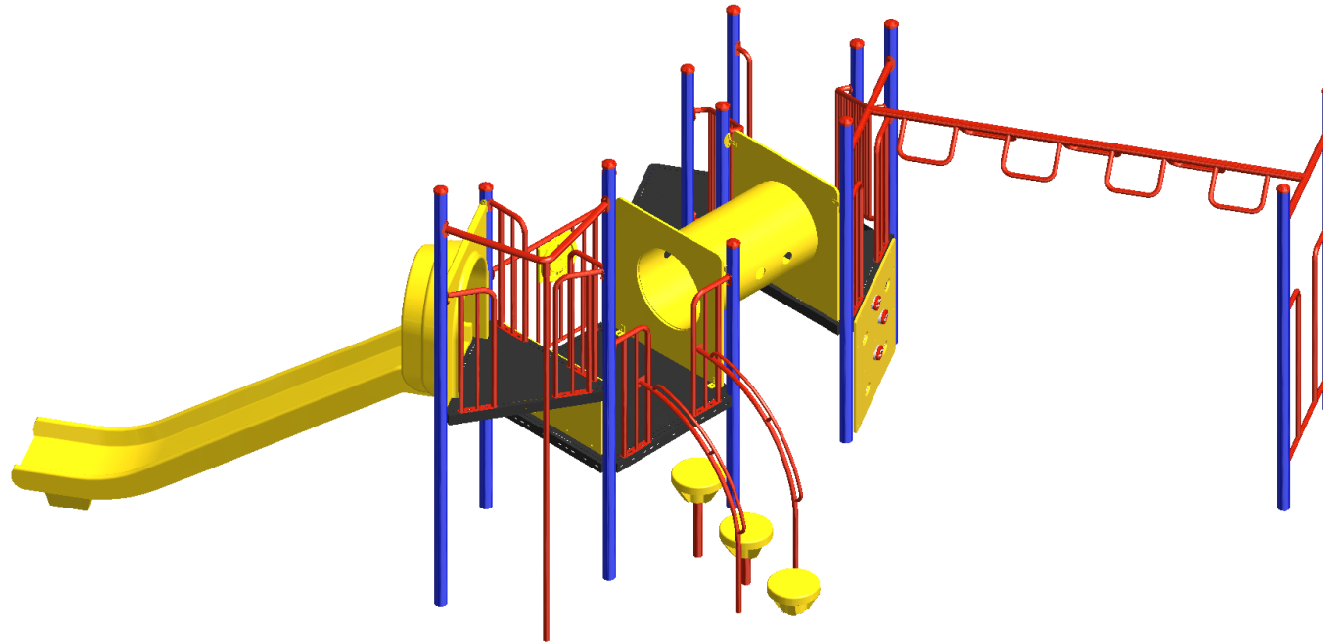

Kroll-111	Min. Protective Surface Required / Surface de protection min. requise : 10.7 m (35'-3") x 9.9 m (32'-7")	Equipment Dimensions / Dimensions de l'équipement : 7.0 m (23'-1") x 6.3 m (20'-7")	Approval date: 27/02/2019 Rev: 00 Initial: TLG
CAN/CSA-Z614-xx xx: Last Edition Published/ Dernière édition publiée	Recommended Ages / Âges recommandés : 5 to 12 years old / 5 à 12 ans	Capacity / Peut accueillir : up to 20 children / Jusqu'à 20 enfants	



23 ch. Boom Lane, Unit/Unité E
 Industrial Park/Parc industriel
 Atholville, New/Nouveau-Brunswick
 Canada, E3N 4E8
 Tel/tél. : 1-888-212-1411/Fax/télééc. : 1-888-789-0987
 www.kangaroo.com

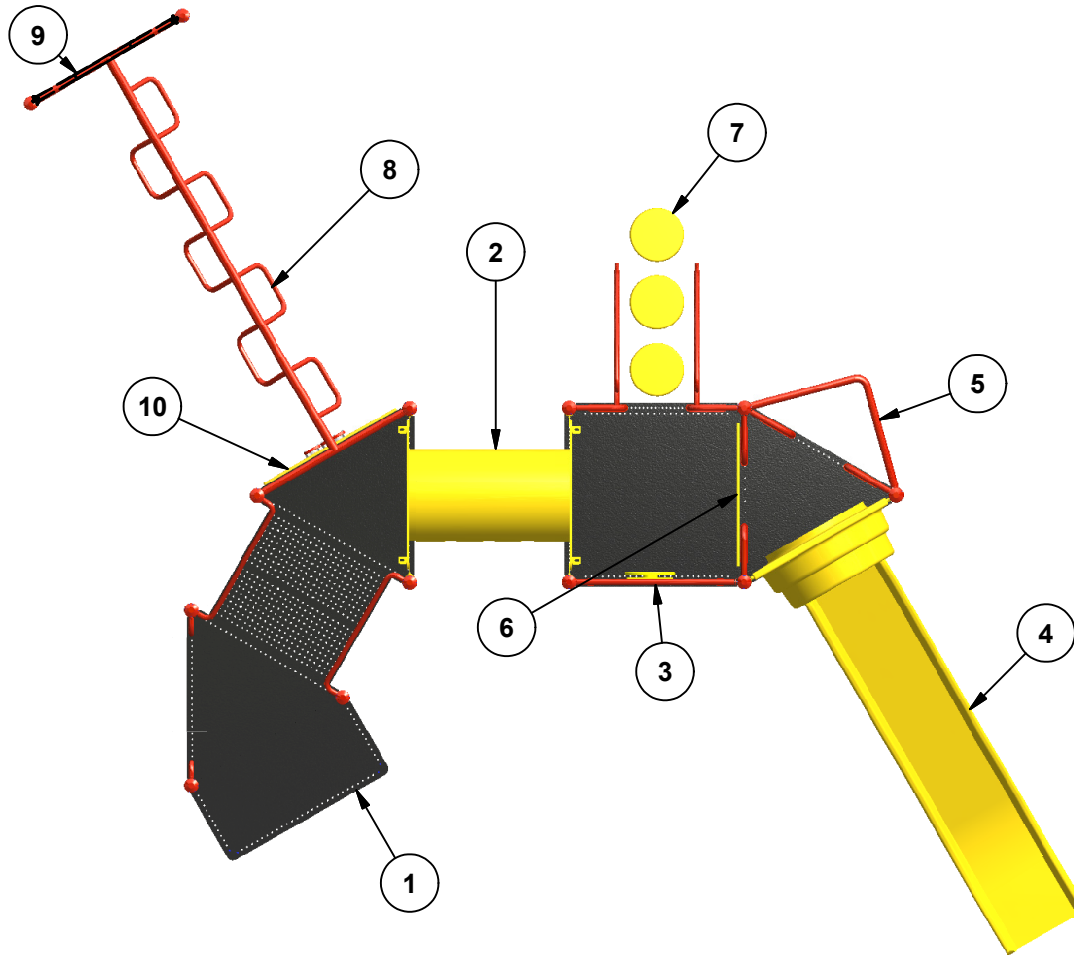

Legend / Légende

ITEM	QTY	Description	PART # / # PIECE
1	1	Transfer Station 36"/Marches accessibles 36"	TRANST-36M1
2	1	Deck to Deck Tunnel / Tunnel plateforme à plateforme	DTD-TUN-24Dia
3	1	Car Panel / Panneau auto	AC-CAR
4	1	Double Wall Slide 60"/glissoire simple 60"	FS-5DWFS
5	1	Fire Pole 60"/ Mât de descente 60"	FS-FR-PL-60
6	1	Ladder Panel 24" / Panneau échelle 24"	LP-24
7	1	Stepping Stone Climber 36" / Grimpeur de petit pas 36"	FS-STP-STN-36
8	1	Horizontal Snake Ladder / Échelle horizontale serpentine	SS-325
9	1	Handle Ladder / Échelle d'accès	HL02
10	1	Vertical Challenger / Défi vertical	V-CHA-36

Kroll-111

CAN/CSA-Z614-xx
 xx: Last Edition Published/
 Dernière édition publiée

Min. Protective Surface Required / Surface de protection min. requise :
 10.7 m (35'-3") x 9.9 m (32'-7")

Recommended Ages / Âges recommandés :
 5 to 12 years old / 5 à 12 ans

Equipment Dimensions / Dimensions de l'équipement :
 7.0 m (23'-1") x 6.3 m (20'-7")

Capacity / Peut accueillir :
 up to 20 children / Jusqu'à 20 enfants

Approval date: 27/02/2019
 Rev: 00
 Initial: TLG





23 ch. Boom Lane, Unit/Unité E, Industrial Park/Parc industriel
 Atholville, New/Nouveau-Brunswick
 Canada, E3N 4E8
 Tél/tél. : 1-888-212-1411 - Fax/télé. : 1-888-789-0987
 contact@kangoroo.com / www.kangoroo.com

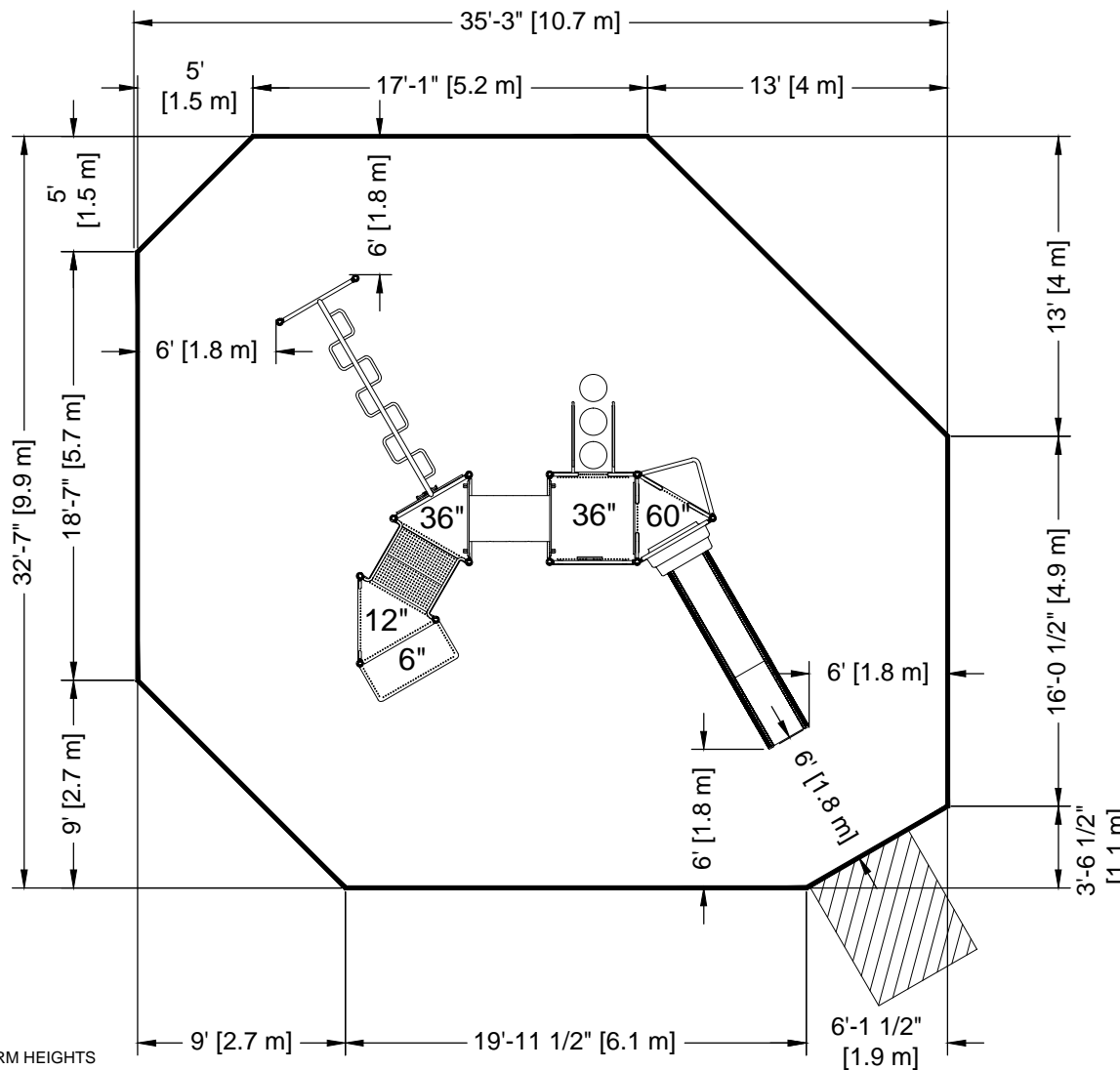

PLATFORM HEIGHTS
 HAUTEURS DE PLATEFORME

12" = 305MM	60" = 1524MM
24" = 609MM	72" = 1829MM
36" = 915MM	84" = 2134MM
48" = 1219MM	96" = 2438MM



ZONE DE PROTECTION:

Chaque équipement doit avoir une zone de protection constituée d'une surface sans obstacle qui se prolonge dans toutes les directions à partir du périmètre de l'équipement. Cette zone doit contenir un revêtement de surface (gravillon, sable, etc...) avec une capacité d'amortissement selon les normes CSA-Z614. Sauf avis contraire.

Zone de protection minimum requise:

10.7 m (35'-3")
 x
 9.9 m (32'-7")
 - Aire : 92.45 m ca.
 (995.08 pl. ca.)
 - Périmètre : 35.67 m
 (117'-0")

PROTECTIVE SURFACING ZONE :

Each equipment shall have a protective surfacing zone that consist of obstacle-free surfacing surrounding the equipment. This zone shall contain shock absorbing material (pea gravel, sand, etc...) that comply with CSA-Z614. Unless noted otherwise.

Minimum Protective Surfacing Zone required:

10.7 m (35'-3")
 x
 9.9 m (32'-7")
 - Surface: 92.45 sq. m
 (995.08 sq. ft.)
 - Perimeter: 35.67 m
 (117'-0")

MÉTHODES D'INSTALLATION

1
DANS LE BÉTON:
 - Quantité de Sonotube de 12" Ø x 12' : 3

Béton :
 - 1.14 m. cu.
 (1.5 vge cu.)

2
SYSTÈME AUTO-PORTANT:
 Qté charpentes: **9**

Béton :
 - 0 m. cu.
 (0 vge cu.)

INSTALLATION METHODS

1
CONCRETE:
 - Quantity of Sonotube of 12" Ø x 12' : 3

Concrete:
 - 1.14 cu. m.
 (1.5 cu. yd.)

2
FREE-STANDING SYSTEM:
 Frame QTY: **9**

Concrete:
 - 0 cu. m.
 (0 cu. yd.)

Attention :

AIRE DE CIRCULATION LIBRE:
 Aire dégagée d'obstacle qui se prolonge sur au moins 1.8m (70.87") au delà de la zone de protection. Voir dessin pour les détails.

Warning:

NO-ENCROACHMENT ZONE :
 Obstacle-free zone extending at least 1.8m (70.87") beyond the protective surfacing zone. See drawing for details.

Kroll-111	Equipment Dimensions / Dimensions de l'équipement : 7.0 m (23'-1") x 6.3 m (20'-7")
CAN/CSA-Z614-xx xx: Last Edition Published / Dernière édition publiée	Capacity / Peut accueillir : up to 20 children / Jusqu'à 20 enfants

Recommended Ages / Âges recommandés : 5 to 12 years old 5 à 12 ans

Fall Height / Hauteur de chute: 2.59 m (8'-6")

Approval date: 27-02-2019 Rev: 00 Initial: TLG

