



23 ch. Boom Lane, Unit/Unité E, Industrial Park/Parc industriel
 Atholville, New-Brunswick, Canada, E3N 4E8
 Tel/tél. : 1-888-212-1411, Fax. : 1-888-789-0987
 contact@kangoroo.com / www.kangoroo.com



Colors / Couleurs

Post / Poteaux: Red / rouge

Accent Color / Couleur complémentaire:
 Blue / bleu

1 Color panel / Panneaux 1 couleur: Red / rouge

2 colors panel / Panneaux 2 couleurs :
 Red & White / rouge et blanc

Slide / Glissoire: Blue / bleu

Plastic Climbers / Grimpeur Plastique:
 Red & White / rouge et blanc

Cable / Cable : Red / rouge

Roof / Toît : Tan / beige

Kplay-244

Min. Protective Surface Required / Surface de protection min. requise :
 10.8 m (35'-4") x 8.7 m (28'-8")

Equipment Dimensions / Dimensions de l'équipement :
 7.1 m (23'-4") x 5.1 m (16'-8")

Approval date: 10/04/2017

Rev: 00

Initial: AMR

CAN/CSA-Z614-xx
 xx: Last Edition Published/
 Dernière édition publiée

Recommended Ages / Âges recommandés :
 5 to 12 years old / 5 à 12 ans

Capacity / Peut accueillir :
 up to 40 children / Jusqu'à 40 enfants



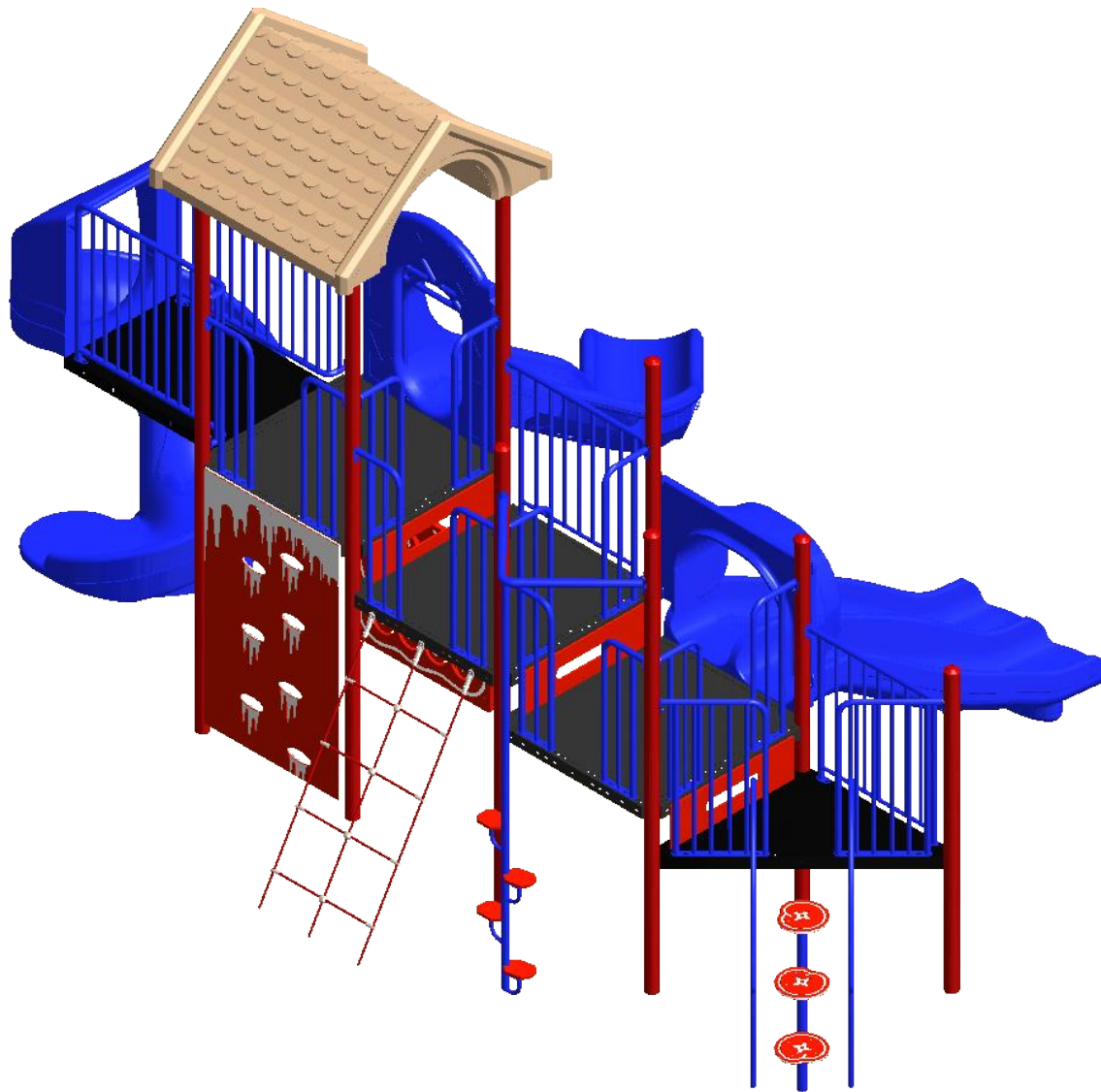

23 ch. Boom Lane, Unit/Unité E
 Industrial Park/Parc industriel
 Atholville, New/Nouveau-Brunswick
 Canada, E3N 4E8
 Tel/tél. : 1-888-212-1411/Fax/télééc. : 1-888-789-0987
 www.kangoroo.com

Kplay-244	Min. Protective Surface Required / Surface de protection min. requise : 10.8 m (35'-4") x 8.7 m (28'-8")	Equipment Dimensions / Dimensions de l'équipement : 7.1 m (23'-4") x 5.1 m (16'-8")	Approval date: 10/04/2017 Rev: 00 Initial: AMR
CAN/CSA-Z614-xx xx: Last Edition Published/ Dernière édition publiée	Recommended Ages / Âges recommandés : 5 to 12 years old / 5 à 12 ans	Capacity / Peut accueillir : up to 40 children / Jusqu'à 40 enfants	



23 ch. Boom Lane, Unit/Unité E
 Industrial Park/Parc industriel
 Atholville, New/Nouveau-Brunswick
 Canada, E3N 4E8
 Tel/tél. : 1-888-212-1411/Fax/télééc. : 1-888-789-0987
 www.kangoroo.com

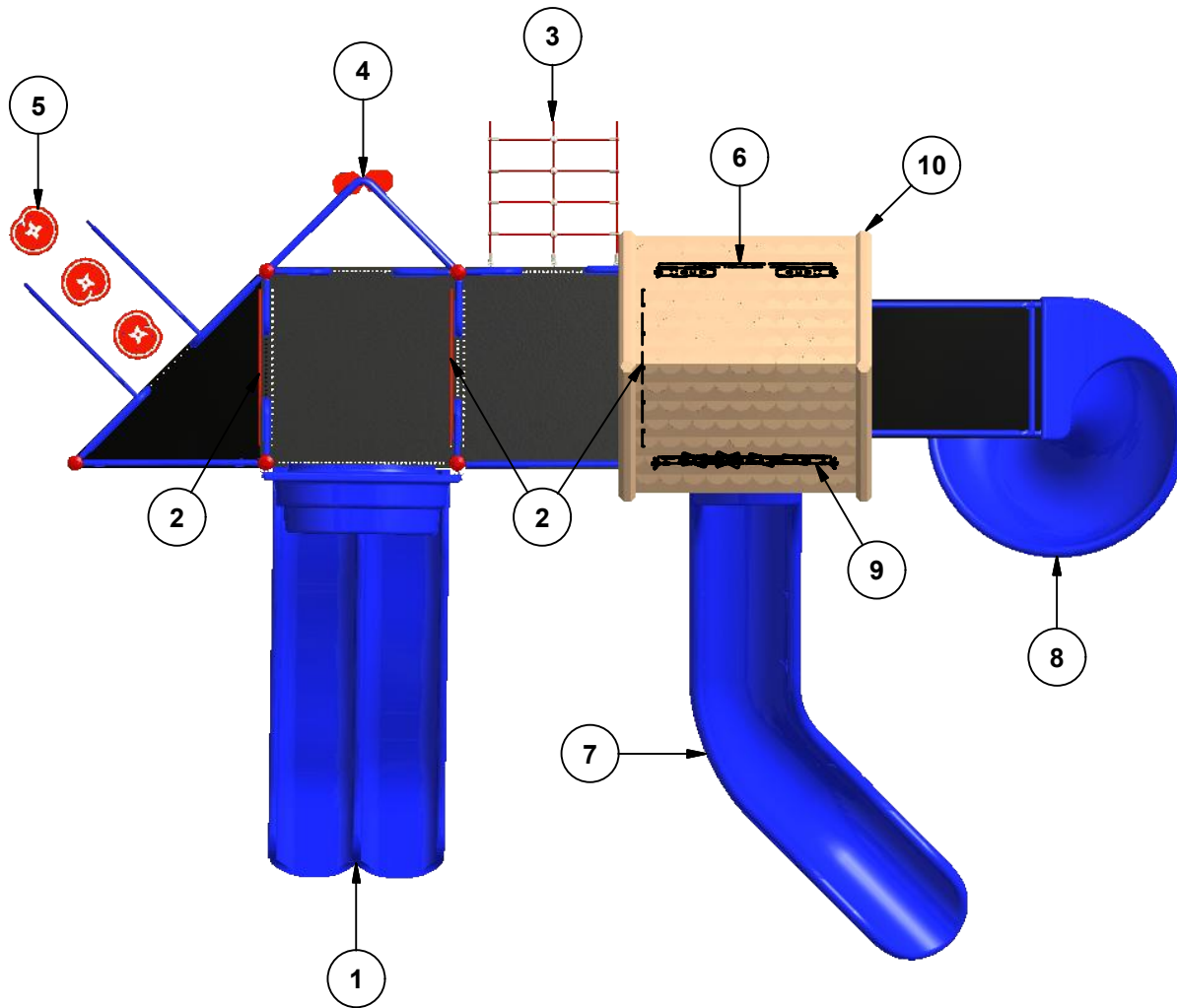

Legend / Légende

ITEM	QTY	Description	PART # / # PIECE
1	1	Triple Rail Slide 48" / Glissoire double 48"	FS-4TRS
2	3	Riser 12"/contre-marche 12"	Riser-12
3	1	Double Cable Climber 60"/ Grimpeur en cable double 60"	DB-CAB-CL-60
4	1	Bean Climber 48"/ Échelle haricots 48"	FS-BN-CL-48
5	1	LillyPad Climber 36" / Grimpeur nénuphars 36"	FS-LILLYPAD-36
6	1	Ice Climber 72"/ Escaladeur de glace 72"H	Ice Climber 72"/ Escaladeur de glace 72"H
7	1	StarGlide 72" Left / Glissoire "StarGlide" gauche 72"	SG-6VEER-L
8	1	Open Spiral Slide 72"/ Glissoire Spirale 72"	FS-SPI-SL-72
9	1	KG Memory Game / Jeux de mémoire KG	KG-Memory
10	1	Gable Roof / Toit à pignon	GABLEROOF

Kplay-244

Min. Protective Surface Required / Surface de protection min. requise :
 10.8 m (35'-4") x 8.7 m (28'-8")

Equipment Dimensions / Dimensions de l'équipement :
 7.1 m (23'-4") x 5.1 m (16'-8")

Approval date: 10/04/2017
 Rev: 00
 Initial: AMR

CAN/CSA-Z614-xx
 xx: Last Edition Published/
 Dernière édition publiée

Recommended Ages / Âges recommandés :
 5 to 12 years old / 5 à 12 ans

Capacity / Peut accueillir :
 up to 40 children / Jusqu'à 40 enfants





23 ch. Boom Lane, Unit/Unité E, Industrial Park/Parc industriel
Atholville, New/Nouveau-Brunswick
Canada, E3N 4E8

Tel/tél. : 1-888-212-1411 - Fax/télé. : 1-888-789-0987
contact@kangoroo.com / www.kangoroo.com

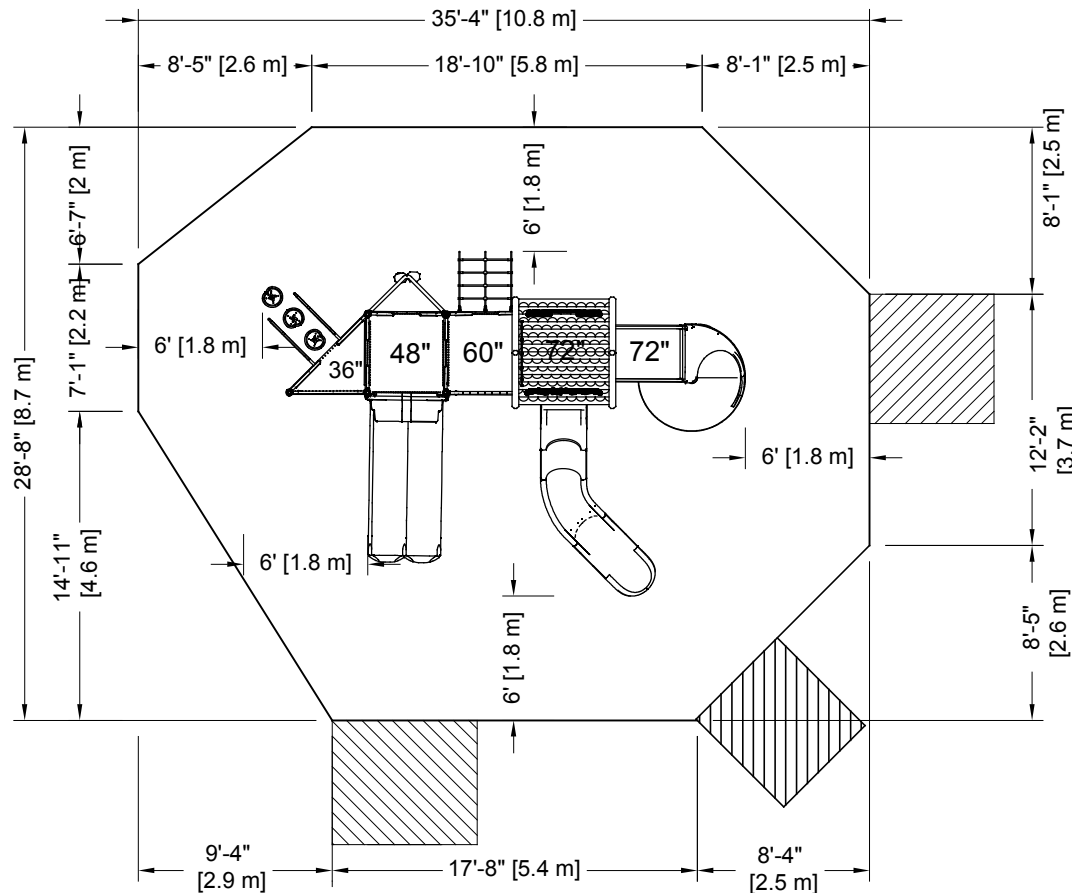

PLATFORM HEIGHTS
HAUTEURS DE PLATEFORME

12" = 305MM	60" = 1524MM
24" = 609MM	72" = 1829MM
36" = 915MM	84" = 2134MM
48" = 1219MM	96" = 2438MM



ZONE DE PROTECTION:

Chaque équipement doit avoir une zone de protection constituée d'une surface sans obstacle qui se prolonge dans toutes les directions à partir du périmètre de l'équipement. Cette zone doit contenir un revêtement de surface (gravillon, sable, etc...) avec une capacité d'amortissement selon les normes CSA-Z614. Sauf avis contraire.

Zone de protection minimum requise:

10.8 m (35'-4")
x
8.7 m (28'-8")

- Aire : 78.65 m ca.
(846.60 pi. ca.)
- Périmètre : 32.72 m
(107'-4")

PROTECTIVE SURFACING ZONE :

Each equipment shall have a protective surfacing zone that consist of obstacle-free surfacing surrounding the equipment. This zone shall contain shock absorbing material (pea gravel, sand, etc...) that comply with CSA-Z614. Unless noted otherwise.

Minimum Protective Surfacing Zone required:

10.8 m (35'-4")
x
8.7 m (28'-8")

- Surface: 78.65 sq. m
(846.60 sq. ft.)
- Perimeter: 32.72 m
(107'-4")

MÉTHODES D'INSTALLATION

1

DANS LE BÉTON:

- Quantité de Sonotube de 12" Ø x 12" :2

Béton :
- 0.68 m. cu.
(0.9 vge cu.)

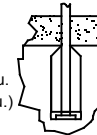

2

SYSTÈME AUTO-PORTANT:

Qté charpentes: 4
Béton :
- 0.15 m. cu.
(0.2 vge cu.)



INSTALLATION METHODES

1

CONCRETE:

- Quantity of Sonotube of 12" Ø x 12":2

Concrete:
- 0.68 cu. m.
(0.9 cu. yd.)

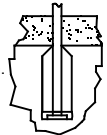

2

FREE-STANDING SYSTEM:

Frame QTY: 4
Concrete:
- 0.15 cu. m.
(0.2 cu. yd.)

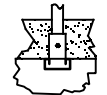

Attention :

AIRE DE CIRCULATION LIBRE:

Aire dégagée d'obstacle qui se prolonge sur au moins 1.8m (70.87") au delà de la zone de protection. Voir dessin pour les détails.



Warning:

NO-ENCROACHMENT ZONE :

Obstacle-free zone extending at least 1.8m (70.87") beyond the protective surfacing zone. See drawing for details.



Kplay-244

Equipment Dimensions / Dimensions de l'équipement :
7.1 m (23'-4") x 5.1 m (16'-8")

Recommended Ages / Âges recommandés :

5 to 12 years old
5 à 12 ans

CAN/CSA-Z614-xx
xx: Last Edition Published /
Dernière édition publiée

Capacity / Peut accueillir :
up to 40 children / Jusqu'à 40 enfants

Fall Height /
Hauteur de chute:
2.90 m (9'-6")

Approval date: 10-04-2017
Rev: 00
Initial: AMR

