



23 ch. Boom Lane, Unit/Unité E
 Industrial Park/Parc industriel
 Atholville, New/Nouveau-Brunswick
 Canada, E3N 4E8
 Tel/tél. : 1-888-212-1411/Fax/télec. : 1-888-789-0987
 contact@kangoroo.com / www.kangoroo.com

Colors / Couleurs

Post / Poteaux: Green/Vert

Accent Color / Couleur complémentaire:
 Green/Vert

1 Color panel / Panneaux 1 couleur: Tan/Beige

2 colors panel / Panneaux 2 couleurs :
 NA

Slide / Glissoire: Tan/Beige

Plastic Climbers / Grimpeur Plastique:
 NA

Cable / Cable : NA

Roof / Toît : NA

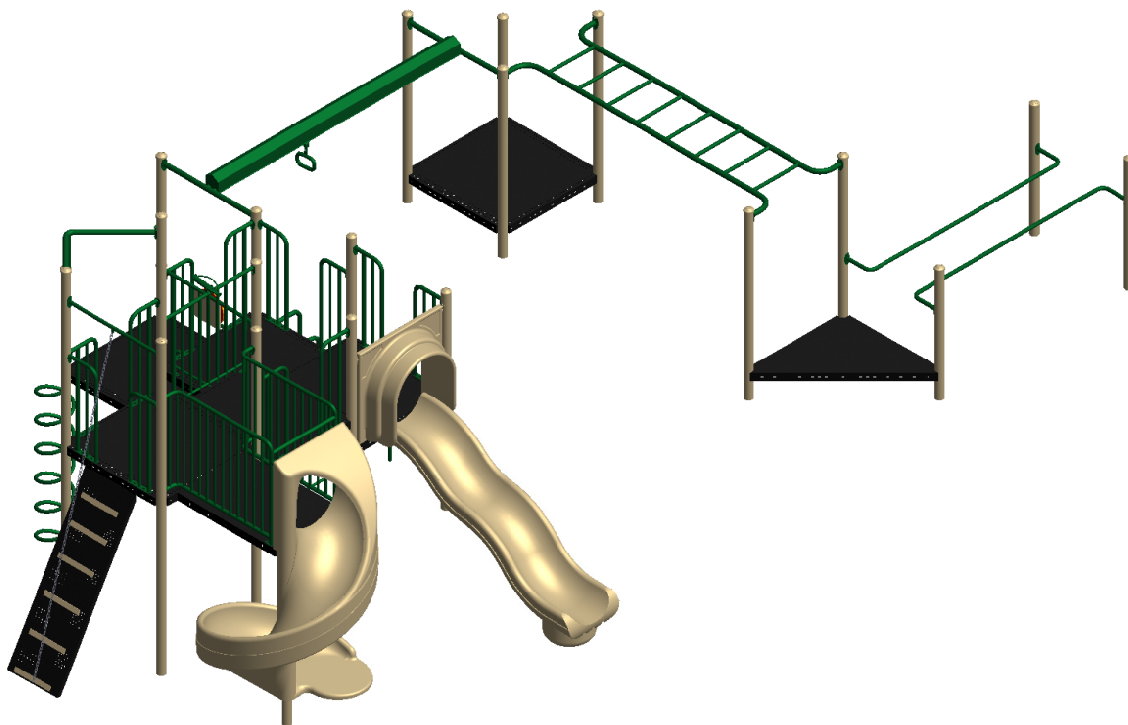

Kplay-221M1

Min. Protective Surface Required / Surface de protection min. requise :
 9.6 m (31'-4") x 14.6 m (48'-1")

Equipment Dimensions / Dimensions de l'équipement :
 5.9 m (19'-4") x 11.0 m (36'-1")

Approval date: 19/02/2015

Rev: 00

Initial: TLG

CAN/CSA-Z614-xx
 xx: Last Edition Published/
 Dernière édition publiée

Recommended Ages / Âges recommandés :
 5 to 12 years old / 5 à 12 ans

Capacity / Peut accueillir :
 up to 35 children / Jusqu'à 35 enfants





23 ch. Boom Lane, Unit/Unité E
 Industrial Park/Parc industriel
 Atholville, New/Nouveau-Brunswick
 Canada, E3N 4E8
 Tel/tél. : 1-888-212-1411/Fax/télééc. : 1-888-789-0987
 contact@kangoroo.com / www.kangoroo.com



Kplay-221M1	Min. Protective Surface Required / Surface de protection min. requise : 9.6 m (31'-4") x 14.6 m (48'-1")	Equipment Dimensions / Dimensions de l'équipement : 5.9 m (19'-4") x 11.0 m (36'-1")	Approval date: 19/02/2015 Rev: 00 Initial: TLG
CAN/CSA-Z614-xx xx: Last Edition Published/ Dernière édition publiée	Recommended Ages / Âges recommandés : 5 to 12 years old / 5 à 12 ans	Capacity / Peut accueillir : up to 35 children / Jusqu'à 35 enfants	



23 ch. Boom Lane, Unit/Unité E
 Industrial Park/Parc industriel
 Atholville, New/Nouveau-Brunswick
 Canada, E3N 4E8
 Tel/tél. : 1-888-212-1411/Fax/télééc. : 1-888-789-0987
 contact@kangoroo.com / www.kangoroo.com

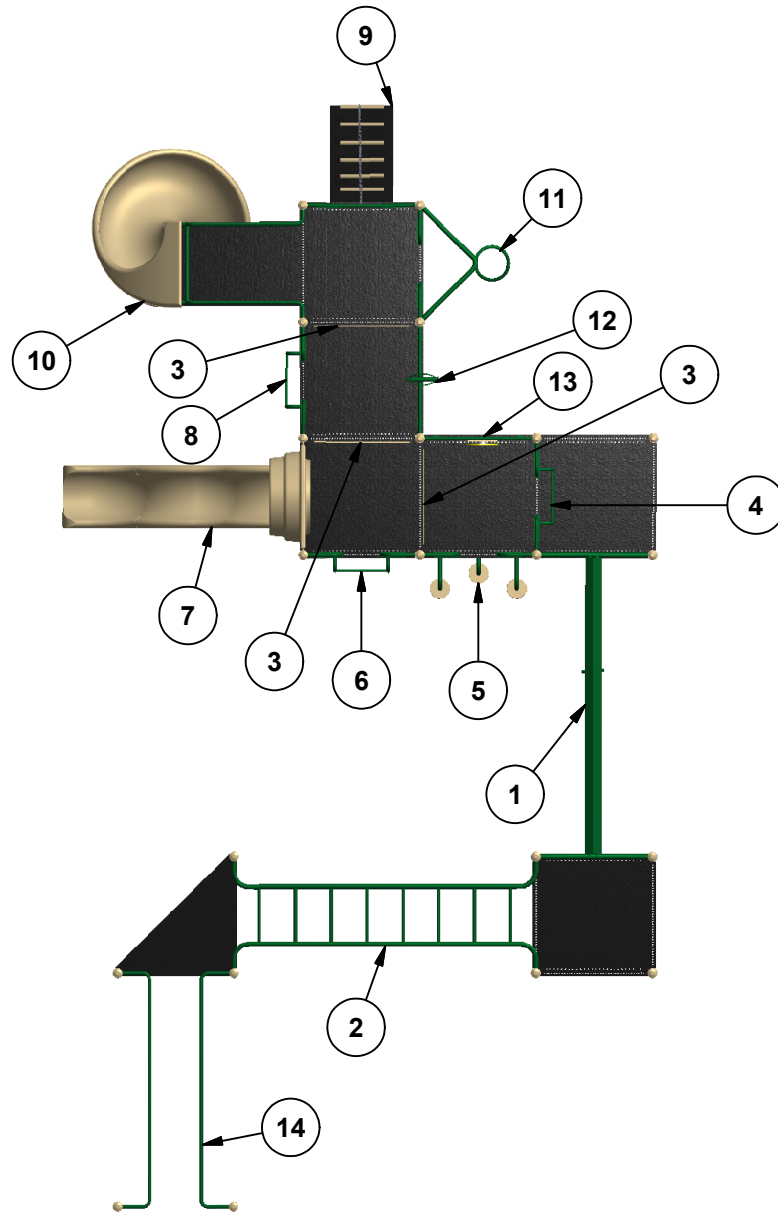

Legend / Légende

ITEM	QTY	Description	PART # / # PIECE
1	1	Track / Glisseur sur rail	SS-309M2
2	1	Monkey Bars / Échelle horizontale	SS-301
3	3	Riser 12"/ Contre-marche 12"	RISER-12
4	1	Deck to Deck Rung Ladder 24"/ Échelle à barreaux plateforme à plateforme 24"	RG-LA-DTD-24
5	1	Pommel Climber 36"/ Grimpeur à pommeaux 36"	FS-POM-CL-36
6	1	Ground to Deck Rung Ladder 48"/ Échelle à barreaux sol à plateforme 48"	FS-RG-LA-GTD-48
7	1	Wavy Double Wall Slide 48" / Glissoire en vague 48"	4DWWS
8	1	Ground to Deck Rung Ladder 60"/ Échelle à barreaux sol à plateforme 60"	FS-RG-LA-GTD-60
9	1	Climbing Wall With Chains 72" / Mur à grimper avec chaînes 72"	AC-72-CH
10	1	Open Spiral Slide 72"/ Glissoire Spirale 72"	FS-SPI-SL-72
11	1	Spiral Climber 72"/ Grimpeur spiral 72"	FS-SPR-CL-72
12	1	Telescope Panel / Panneau télescope	AC-TELE
13	1	Car Panel / Panneau auto	AC-cCAR
14	1	Parallele Bars/Barres paralleles	SS-316M3

Kplay-221M1

Min. Protective Surface Required / Surface de protection min. requise :
 9.6 m (31'-4") x 14.6 m (48'-1")

Equipment Dimensions / Dimensions de l'équipement :
 5.9 m (19'-4") x 11.0 m (36'-1")

Approval date: 19/02/2015
 Rev: 00
 Initial: TLG

CAN/CSA-Z614-xx
 xx: Last Edition Published/
 Dernière édition publiée

Recommended Ages / Âges recommandés :
 5 to 12 years old / 5 à 12 ans

Capacity / Peut accueillir :
 up to 35 children / Jusqu'à 35 enfants



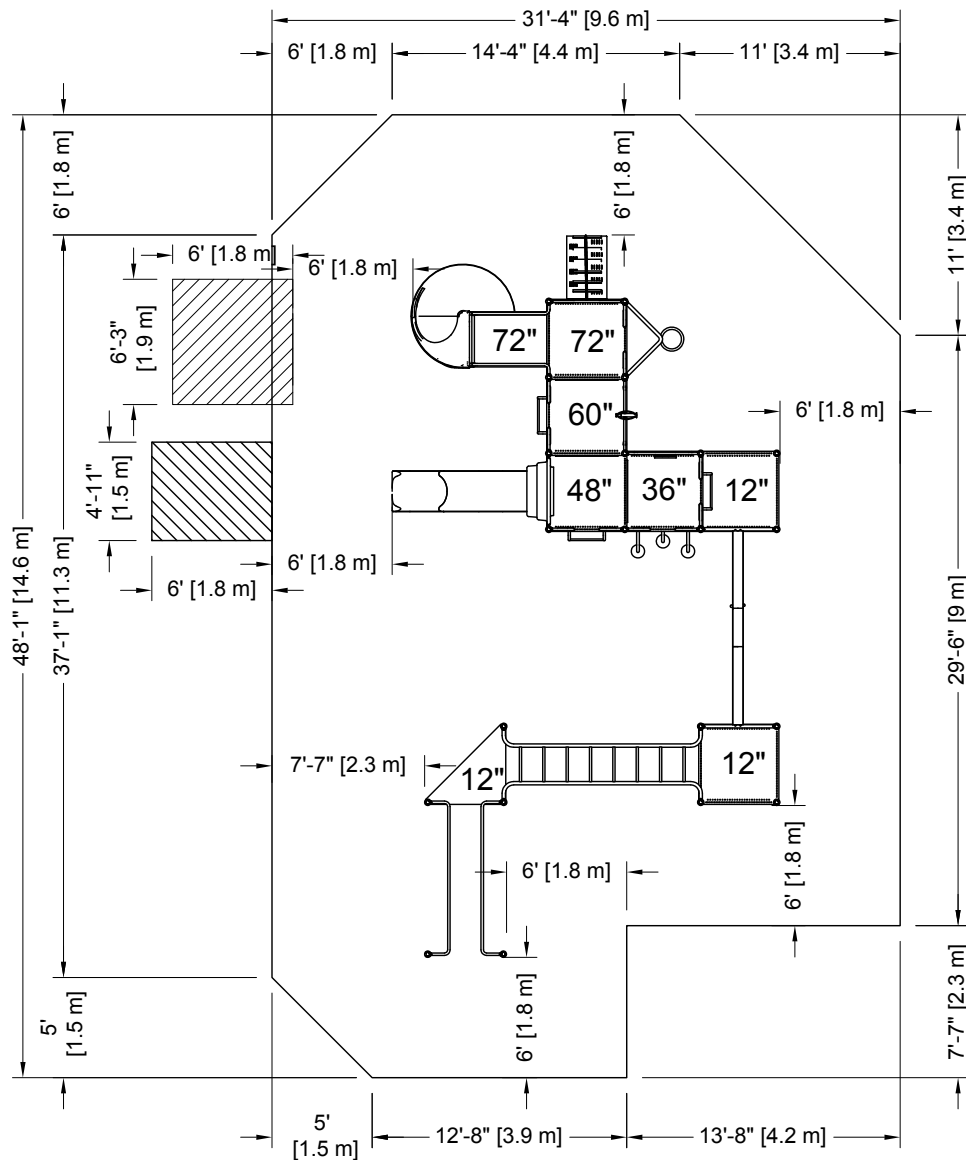

PLATFORM HEIGHTS
HAUTEURS DE PLATEFORME

12" = 305MM	60" = 1524MM
24" = 609MM	72" = 1829MM
36" = 915MM	84" = 2134MM
48" = 1219MM	96" = 2438MM



23 ch. Boom Lane, Unit/Unité E, Industrial Park/Parc industriel
Atholville, New/Nouveau-Brunswick
Canada, E3N 4E8
Tel/tél. : 1-888-212-1411 - Fax/télé. : 1-888-789-0987
contact@kangoroo.com / www.kangoroo.com

ZONE DE PROTECTION:
Chaque équipement doit avoir une zone de protection constituée d'une surface sans obstacle qui se prolonge dans toutes les directions à partir du périmètre de l'équipement. Cette zone doit contenir un revêtement de surface (gravillon, sable, etc...) avec une capacité d'amortissement selon les normes CSA-Z614.
Sauf avis contraire.
Zone de protection minimum requise:
9.6 m (31'-4")
x
14.6 m (48'-1")
- Aire : 121.89 m ca.
(1312.09 pi. ca.)
- Périmètre : 44.51 m
(146'-0")

PROTECTIVE SURFACING ZONE:
Each equipment shall have a protective surfacing zone that consist of obstacle-free surfacing surrounding the equipment. This zone shall contain shock absorbing material (pea gravel, sand, etc...) that comply with CSA-Z614. Unless noted otherwise.
Minimum Protective Surfacing Zone required:
9.6 m (31'-4")
x
14.6 m (48'-1")
- Surface: 121.89 sq. m
(1312.09 sq. ft)
- Perimeter: 44.51 m
(146'-0")

MÉTHODES D'INSTALLATION

1
DANS LE BÉTON:
- Quantité de Sonotube de 12" Ø x 12' : 4

Béton :
- 1.59 m. cu.
(2.1 vge cu.)

2
SYSTÈME AUTO-PORTANT:
Qté charpentes: 12
Béton :
- 0 m. cu.
(0 vge cu.)

INSTALLATION METHODES

1
CONCRETE:
- Quantity of Sonotube of 12" Ø x 12': 4

Concrete:
- 1.59 cu. m.
(2.1 cu. yd.)

2
FREE-STANDING SYSTEM
Frame QTY: 12
Concrete:
- 0 cu. m.
(0 cu. yd.)

Attention :
AIRE DE CIRCULATION LIBRE:
Aire dégagée d'obstacle qui se prolonge sur au moins 1.8m (70.87") au delà de la zone de protection. Voir dessin pour les détails.

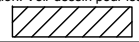

Warning:
NO-ENCROACHMENT ZONE
Obstacle-free zone extending at least 1.8m (70.87") beyond the protective surfacing zone. See drawing for details.



Kplay-221M1 CAN/CSA-Z614-xx xx: Last Edition Published / Dernière édition publiée	Equipment Dimensions / Dimensions de l'équipement : 5.9 m (19'-4") x 11.0 m (36'-1")	Recommended Ages / Âges recommandés : 5 to 12 years old 5 à 12 ans	Fall Height / Hauteur de chute: 2.89 m (9'-6")	Approval date: 19-02-2015 Rev: 00 Initial: TLG 
	Capacity / Peut accueillir : up to 35 children / Jusqu'à 35 enfants			