



23 ch. Boom Lane, Unit/Unité E  
 Industrial Park/Parc industriel  
 Atholville, New/Nouveau-Brunswick  
 Canada, E3N 4E8  
 Tel/tél. : 1-888-212-1411/Fax/télec. : 1-888-789-0987  
 contact@kangaroo.com / www.kangaroo.com

### Colors / Couleurs

Post / Poteaux: Red / rouge

Accent Color / Couleur complémentaire:  
 Yellow / jaune

1 Color panel / Panneaux 1 couleur: Red / rouge

2 colors panel / Panneaux 2 couleurs :  
 N/A

Slide / Glissoire: Blue / bleu

Plastic Climbers / Grimpeur Plastique:  
 N/A

Cable / Cable : Red / rouge

Roof / Toit : N/A

### Kplay-215M1

Min. Protective Surface Required / Surface de protection min. requise :  
 6.6 m (21'-8") x 11.5 m (37'-7")

Equipment Dimensions / Dimensions de l'équipement :  
 3.0 m (9'-8") x 7.8 m (25'-7")

Approval date: 27/06/2016

Rev: 00

Initial: AMR

CAN/CSA-Z614-xx  
 xx: Last Edition Published/  
 Dernière édition publiée

Recommended Ages / Âges recommandés :  
 5 to 12 years old / 5 à 12 ans

Capacity / Peut accueillir :  
 up to 20 children / Jusqu'à 20 enfants





23 ch. Boom Lane, Unit/Unité E  
 Industrial Park/Parc industriel  
 Atholville, New/Nouveau-Brunswick  
 Canada, E3N 4E8  
 Tel/tél. : 1-888-212-1411/Fax/télééc. : 1-888-789-0987  
 www.kangoroo.com

<b>Kplay-215M1</b>	Min. Protective Surface Required / Surface de protection min. requise : 6.6 m (21'-8") x 11.5 m (37'-7")	Equipment Dimensions / Dimensions de l'équipement : 3.0 m (9'-8") x 7.8 m (25'-7")	Approval date: 27/06/2016 Rev: 00 Initial: AMR
CAN/CSA-Z614-xx xx: Last Edition Published/ Dernière édition publiée	Recommended Ages / Âges recommandés : 5 to 12 years old / 5 à 12 ans	Capacity / Peut accueillir : up to 20 children / Jusqu'à 20 enfants	



23 ch. Boom Lane, Unit/Unité E  
 Industrial Park/Parc industriel  
 Atholville, New/Nouveau-Brunswick  
 Canada, E3N 4E8  
 Tel/tél. : 1-888-212-1411/Fax/télééc. : 1-888-789-0987  
 www.kangaroo.com

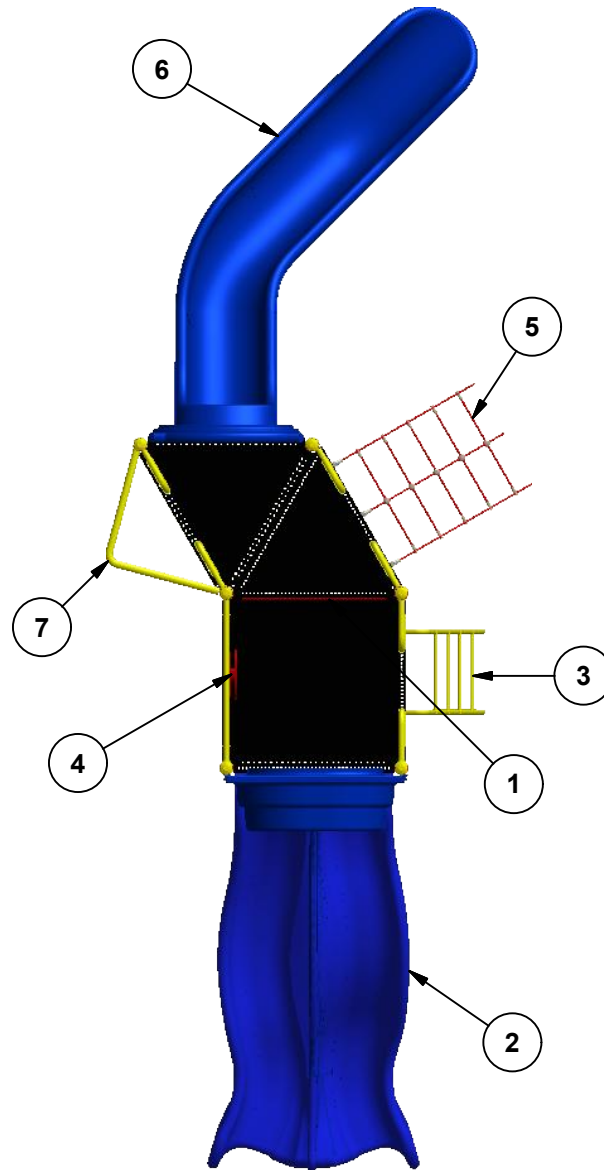

Legend / Légende

ITEM	QTY	Description	PART # / # PIECE
1	1	Riser 12"/contre-marche 12"	Riser-12
2	1	Duo-Slide 60"/Glissoire double "Duo-Slide" 60"	FS-5TRS
3	1	Deck to Deck Rung Ladder 60"/Échelle à barreaux plateforme à plateforme 60"	FS-RG-LA-DTD-60
4	1	Car Panel / Panneau auto	AC-CAR
5	1	Double Cable Climber 72"/ Grimpeur en cable double 72"	DB-CAB-CL-72
6	1	StarGlide Veer 72" / Glissoire Courbée "StarGlide" 72"	SG-6VEER-R
7	1	Fire Pole 72"/ Mât de descente 72"	FS-FR-PL-72

**Kplay-215M1**

Min. Protective Surface Required / Surface de protection min. requise :  
 6.6 m (21'-8") x 11.5 m (37'-7")

Equipment Dimensions / Dimensions de l'équipement :  
 3.0 m (9'-8") x 7.8 m (25'-7")

Approval date: 27/06/2016  
 Rev: 00  
 Initial: AMR

CAN/CSA-Z614-xx  
 xx: Last Edition Published/  
 Dernière édition publiée

Recommended Ages / Âges recommandés :  
 5 to 12 years old / 5 à 12 ans

Capacity / Peut accueillir :  
 up to 20 children / Jusqu'à 20 enfants



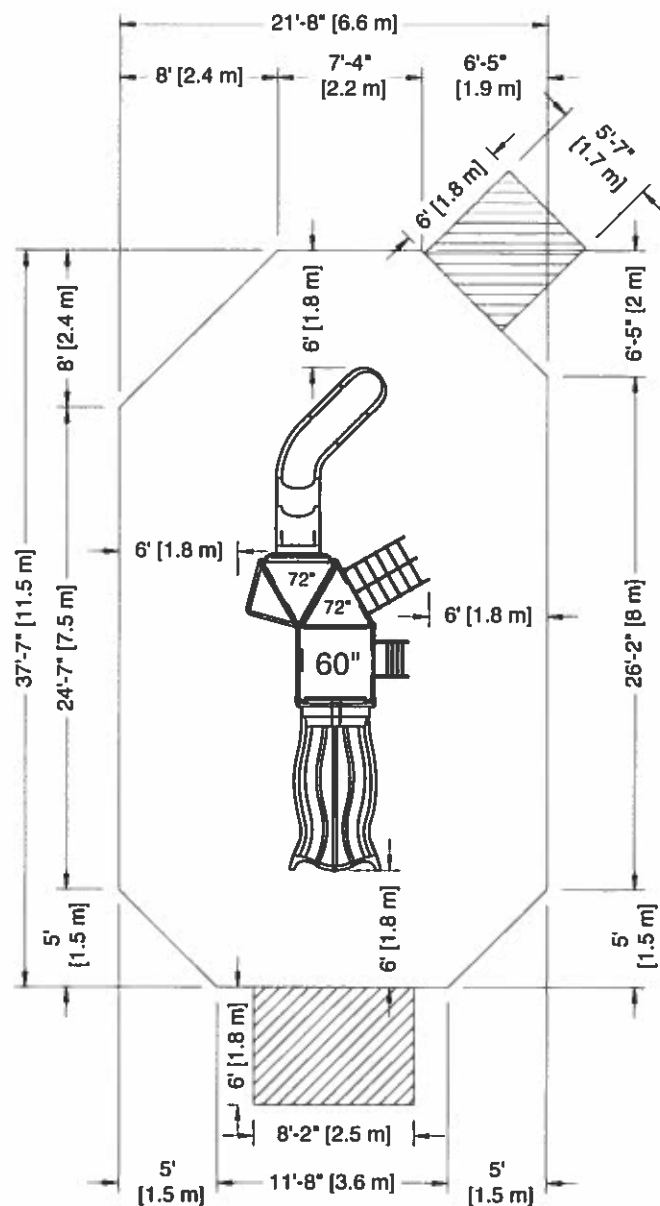

**PLATFORM HEIGHTS  
HAUTEURS DE PLATEFORME**

12" = 305MM	60" = 1524MM
24" = 609MM	72" = 1829MM
36" = 915MM	84" = 2134MM
48" = 1219MM	96" = 2438MM

**KANGOROO**  
23 ch. Boom Lane, Unit/Unité E, Industrial Park/Parc industriel  
Atholville, New Brunswick  
Canada, E3N 4E8  
Téléf. : 1-888-212-1411 Fax/élec. : 1-889-789-0987  
contact@kangoroo.com / www.kangoroo.com

<p><b>ZONE DE PROTECTION:</b> Chaque équipement doit avoir une zone de protection constituée d'une surface sans obstacle qui se prolonge dans toutes les directions à partir du périmètre de l'équipement. Cette zone doit contenir un revêtement de surface (gravillon, sable, etc...) avec une capacité d'amortissement selon les normes CSA-Z614. Sauf avis contraire.</p> <p><b>Zone de protection minimum requise:</b></p> <p>6.6 m (21'-8") x 11.5 m (37'-7")</p> <p>- Aire : 68.63 m ca. (738.76 pi. ca.) - Périmètre : 32.01 m (105'-0")</p>	<p><b>PROTECTIVE SURFACING ZONE:</b></p> <p>Each equipment shall have a protective surfacing zone that consist of obstacle-free surfacing surrounding the equipment. This zone shall contain shock absorbing material (pea gravel, sand, etc...) that comply with CSA-Z614. Unless noted otherwise.</p> <p><b>Minimum Protective Surfacing Zone required:</b></p> <p>6.6 m (21'-8") x 11.5 m (37'-7")</p> <p>- Surface: 68.63 sq. m (738.76 sq. ft.) - Perimeter: 32.01 m (105'-0")</p>
<p><b>MÉTHODES D'INSTALLATION</b></p> <p><b>1</b></p> <p><b>DANS LE BÉTON:</b> Quantité de Sonotube de 12" Ø x 12":2</p> <p>Béton : - 0.5 m. cu. (0.6 vge cu.)</p>	<p><b>INSTALLATION METHODES</b></p> <p><b>1</b></p> <p><b>CONCRETE:</b> Quantity of Sonotube of 12" Ø x 12":2</p> <p>Concrete: - 0.5 cu. m. (0.6 cu. yd.)</p>
<p><b>2</b></p> <p><b>SYSTÈME AUTO-PORTANT:</b> Qté charpentes: 3</p> <p>Béton : - 0 m. cu. (0 vge cu.)</p>	<p><b>2</b></p> <p><b>FREE-STANDING SYSTEM:</b> Frame QTY: 3</p> <p>Concrete: - 0 cu. m. (0 cu. yd.)</p>
<p><b>Attention :</b> <b>AIRE DE CIRCULATION LIBRE:</b> Aire dégagée d'obstacle qui se prolonge sur au moins 1.8m (70.87") au delà de la zone de protection. Voir dessin pour les détails.</p>	<p><b>Warning:</b> <b>NO-ENCROACHMENT ZONE:</b> Obstacle-free zone extending at least 1.8m (70.87") beyond the protective surfacing zone. See drawing for details.</p>

<b>Kplay-215M1</b>	Equipment Dimensions / Dimensions de l'équipement : 3.0 m (9'-8") x 7.8 m (25'-7")	Recommended Ages / Âges recommandés : 5 to 12 years old 5 à 12 ans	Fall Height / Hauteur de chute: 2.89 m (9'-6")	Approval date: 27-06-2016 Rev: 00 Initial: AMR
CAN/CSA-Z614-xx xx: Last Edition Published / Dernière édition publiée	Capacity / Peut accueillir : up to 20 children / Jusqu'à 20 enfants			