

23 ch. Boom Lane, Unit/Unité E, Industrial Park/Parc industriel
 Atholville, New-Brunswick, Canada, E3N 4E8
 Tel/tél. : 1-888-212-1411, Fax. : 1-888-789-0987
 contact@kangoroo.com / www.kangoroo.com



Colors / Couleurs

Post / Poteaux: Brown / brun

Accent Color / Couleur complémentaire:
 Yellow / jaune

1 Color panel / Panneaux 1 couleur: Green / vert

2 colors panel / Panneaux 2 couleurs :
 Green & Tan / vert et beige

Slide / Glissoire: Kentucky Green / vert kentucky

Plastic Climbers / Grimpeur Plastique:
 Green / vert

Cable / Cable : N/A

Roof / Toît : Kentucky Green / vert kentucky

Kplay-209M1

Min. Protective Surface Required / Surface de protection min. requise :
 9.2 m (30'-1") x 8.5 m (27'-11")

Equipment Dimensions / Dimensions de l'équipement :
 5.5 m (18'-1") x 4.9 m (15'-11")

Approval date: 21/03/2017

Rev: 00

Initial: TLG

CAN/CSA-Z614-xx
 xx: Last Edition Published/
 Dernière édition publiée

Recommended Ages / Âges recommandés :
 5 to 12 years old / 5 à 12 ans

Capacity / Peut accueillir :
 up to 25 children / Jusqu'à 25 enfants





23 ch. Boom Lane, Unit/Unité E
 Industrial Park/Parc industriel
 Atholville, New/Novveau-Brunswick
 Canada, E3N 4E8
 Tel/tél. : 1-888-212-1411/Fax/télééc. : 1-888-789-0987
 www.kangaroo.com



Kplay-209M1	Min. Protective Surface Required / Surface de protection min. requise : 9.2 m (30'-1") x 8.5 m (27'-11")	Equipment Dimensions / Dimensions de l'équipement : 5.5 m (18'-1") x 4.9 m (15'-11")	Approval date: 21/03/2017 Rev: 00 Initial: TLG
CAN/CSA-Z614-xx xx: Last Edition Published/ Dernière édition publiée	Recommended Ages / Âges recommandés : 5 to 12 years old / 5 à 12 ans	Capacity / Peut accueillir : up to 25 children / Jusqu'à 25 enfants	



23 ch. Boom Lane, Unit/Unité E
 Industrial Park/Parc industriel
 Atholville, New/Nouveau-Brunswick
 Canada, E3N 4E8
 Tel/tél. : 1-888-212-1411/Fax/télééc. : 1-888-789-0987
 www.kangoroo.com

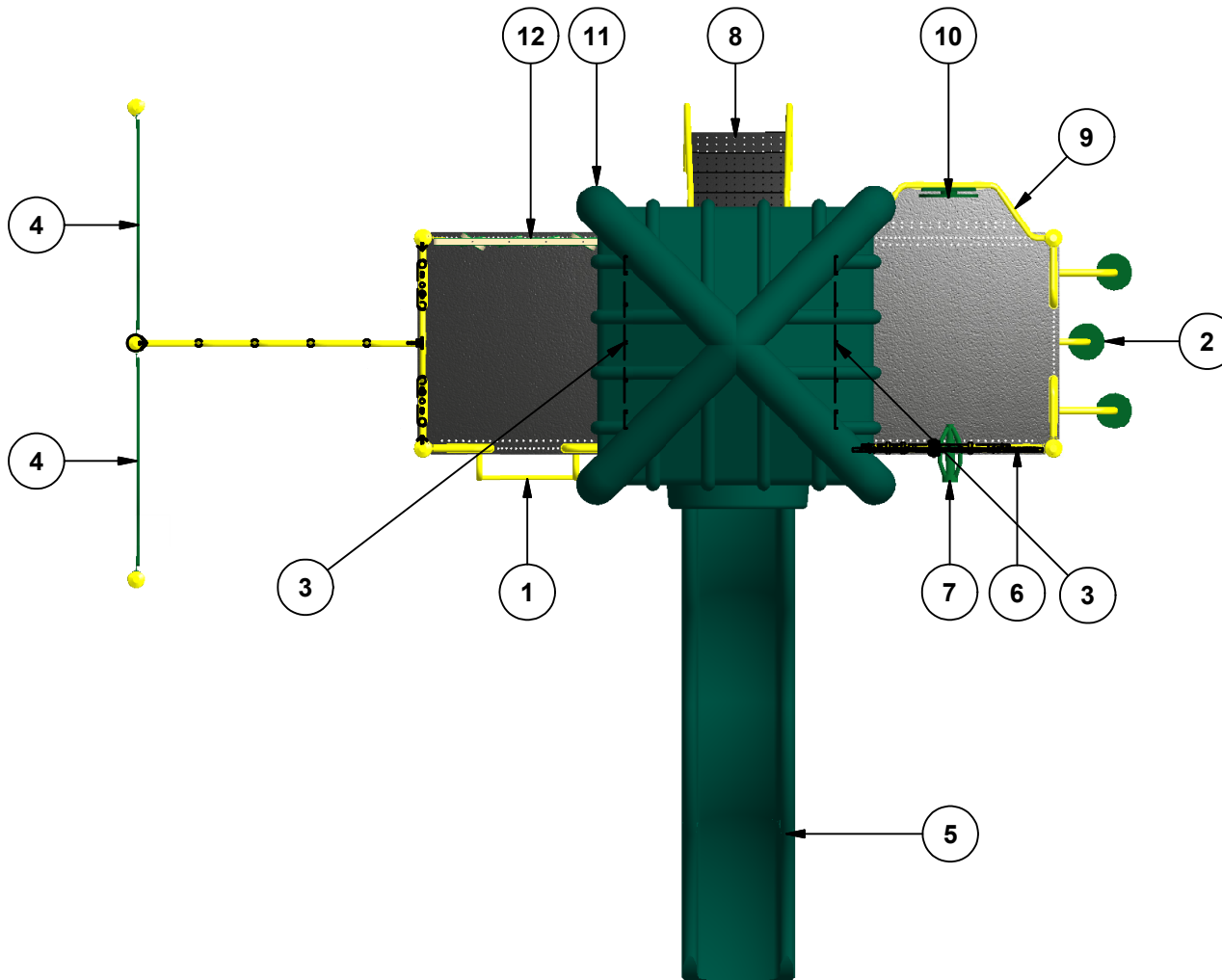

Legend / Légende

ITEM	QTY	Description	PART # / # PIECE
1	1	Ground to Deck Rung Ladder 48"/ Échelle à barreaux sol à plateforme 48"	FS-RG-LA-GTD-48
2	1	Pommel Climber 72"/ Grimpeur à pommeaux 72"	FS-POM-CL-72
3	2	Riser 12"/contre-marche 12"	Riser-12
4	2	Smiley Face Climber / Grimpeur souriant	SS-326-MID
5	1	Wavy Double Wall Slide 60° / Glissoire simple en vague 60°	FS-5DWWS
6	1	KG Acc. Gear Panel / Panneau engrenage KG Acc.	KG-Agear
7	1	Telescope Panel / Panneau télescope	AC-TELE
8	1	Enclosed Step Ladder 60° / Échelle à marches fermées 60°	FS-STP-60
9	1	Balcony Deck / Balcon	PF-BD
10	1	Steering Wheel / Volant	STW
11	1	Double Wall Pyramid Roof/toit pyramide a double paroi	PYRA-RF
12	1	KG Memory Game / Jeux de mémoire KG	KG-MEMORY
13	1	Wave Hill Climber Ground to Deck 48"/Grimpeur en vague plateforme au sol 48"	WHC-GTD-48

Kplay-209M1

Min. Protective Surface Required / Surface de protection min. requise :
 9.2 m (30'-1") x 8.5 m (27'-11")

Equipment Dimensions / Dimensions de l'équipement :
 5.5 m (18'-1") x 4.9 m (15'-11")

Approval date: 21/03/2017
 Rev: 00
 Initial: TLG

CAN/CSA-Z614-xx
 xx: Last Edition Published/
 Dernière édition publiée

Recommended Ages / Âges recommandés :
 5 to 12 years old / 5 à 12 ans

Capacity / Peut accueillir :
 up to 25 children / Jusqu'à 25 enfants





23 ch. Boom Lane, Unit/Unité E, Industrial Park/Parc industriel
 Atholville, New/Nouveau-Brunswick
 Canada, E3N 4E8
 Tel/tél. : 1-888-212-1411 - Fax/télec. : 1-888-789-0987
 contact@kangoroo.com / www.kangoroo.com

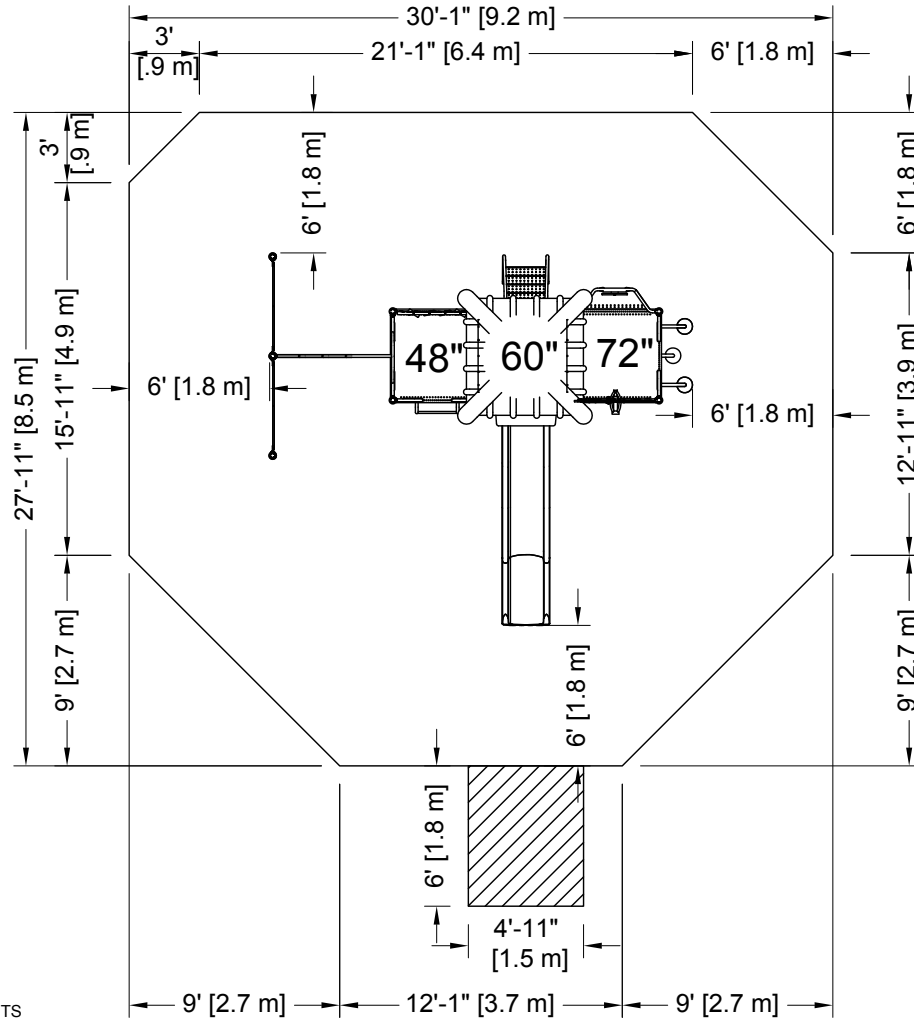

PLATFORM HEIGHTS
HAUTEURS DE PLATEFORME

12" = 305MM	60" = 1524MM
24" = 609MM	72" = 1829MM
36" = 915MM	84" = 2134MM
48" = 1219MM	96" = 2438MM



ZONE DE PROTECTION:

Chaque équipement doit avoir une zone de protection constituée d'une surface sans obstacle qui se prolonge dans toutes les directions à partir du périmètre de l'équipement. Cette zone doit contenir un revêtement de surface (gravillon, sable, etc...) avec une capacité d'amortissement selon les normes CSA-Z614. Sauf avis contraire.

Zone de protection minimum requise:

$$9.2 \text{ m (30'-1")} \times 8.5 \text{ m (27'-11")}$$

- Aire : 68.39 m ca. (736.19 pi. ca.)
- Périmètre : 30.79 m (101'-0")

PROTECTIVE SURFACING ZONE :

Each equipment shall have a protective surfacing zone that consist of obstacle-free surfacing surrounding the equipment. This zone shall contain shock absorbing material (pea gravel, sand, etc...) that comply with CSA-Z614. Unless noted otherwise.

Minimum

Protective Surfacing Zone required:

$$9.2 \text{ m (30'-1")} \times 8.5 \text{ m (27'-11")}$$

- Surface: 68.39 sq. m (736.19 sq. ft.)
- Perimeter: 30.79 m (101'-0")

MÉTHODES D'INSTALLATION

1

DANS LE BÉTON:

- Quantité de Sonotube de 12" Ø x 12" : 2

Béton :
 - 0.83 m. cu. (1.1 vge cu.)



1

CONCRETE:

- Quantity of Sonotube of 12" Ø x 12": 2

Concrete:
 - 0.83 cu. m. (1.1 cu. yd.)

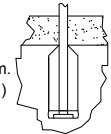

2

SYSTÈME AUTO-PORTANT:

Qté charpentes: **4**
 Béton :
 - 0.23 m. cu. (0.3 vge cu.)

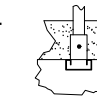

2

FREE-STANDING SYSTEM

Frame QTY: **4**
 Concrete:
 - 0.23 cu. m. (0.3 cu. yd.)

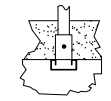

Attention :

AIRE DE CIRCULATION LIBRE:

Aire dégagée d'obstacle qui se prolonge sur au moins 1.8m (70.87") au delà de la zone de protection. Voir dessin pour les détails.

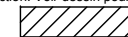

Warning:

NO-ENCROACHMENT ZONE

Obstacle-free zone extending at least 1.8m (70.87") beyond the protective surfacing zone. See drawing for details.



Kplay-209M1

CAN/CSA-Z614-xx
 xx: Last Edition Published /
 Dernière édition publiée

Equipment Dimensions / Dimensions de l'équipement :
 5.5 m (18'-1") x 4.9 m (15'-11")

Capacity / Peut accueillir :
 up to 25 children / Jusqu'à 25 enfants

Recommended Ages / Âges recommandés :
 5 to 12 years old
 5 à 12 ans

Fall Height /
 Hauteur de chute:
 2.89 m (9'-6")

Approval date: 21-03-2017
 Rev: 00
 Initial: TLG

